

# LA NUOVA ANTOLOGIA

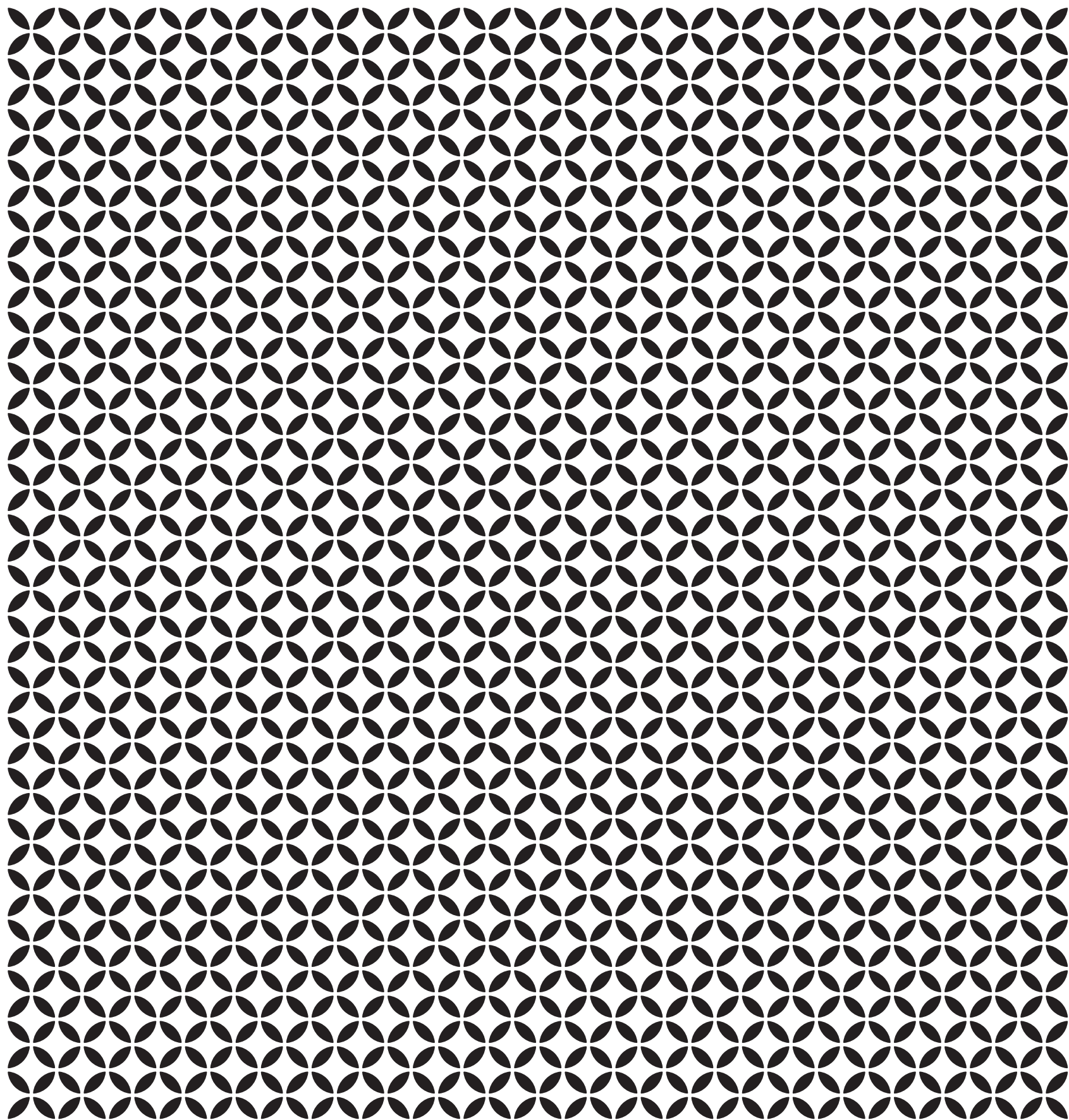



 **Valcucine**



Mettiamo al centro l'uomo e il suo benessere, stimolando i suoi sensi in un'esperienza di piacere quotidiano.

Disegniamo cucine fatte per durare generazioni, impermeabili alle tendenze, senza tempo.

Rendiamo la cucina un'esperienza straordinaria attraverso la costante innovazione di forme e materiali.

Guardiamo all'uomo e all'ambiente in cui vive. Innoviamo per la vita.

– EN  
Valcucine kitchens focus on the user's wellbeing, stimulating his senses in the course of pleasant, daily experiences.

We design timeless kitchens that are impervious to trends and made to last generations.

We turn using your kitchen into a unique experience by continuously innovating with form and materials.

We focus on people and the environment in which they live. We innovate for life.

– ES  
Ponemos en el centro al hombre y su bienestar, estimulando sus sentidos en una experiencia de placer cotidiano.

Dibujamos cocinas hechas para durar generaciones, impermeables a las tendencias, atemporales.

Hacemos de la cocina una experiencia extraordinaria mediante la innovación constante de formas y materiales.

Cuidamos al hombre y el ambiente donde vive. Innovamos para la vida.

– DE  
Bei uns stehen der Mensch und sein Wohlbefinden im Mittelpunkt. Wir regen seine Sinne an. So werden die Abläufe zu einem Erlebnis und zu einem täglichen Vergnügen.

Wir entwickeln Küchen, die für Generationen gemacht sind. Zeitlos und unbeeinflusst von modischen Strömungen.

Wir machen die Küche über ständige Innovationen bei Formen und Materialien zu einem außergewöhnlichen Erlebnis.

Wir achten auf den Menschen und die Umwelt, in der er lebt. Wir erfinden für's Leben.

– FR  
Nous mettons au premier plan l'homme et son bien-être, en stimulant ses sens dans une expérience de plaisir quotidien.

Nous réalisons des cuisines faites pour durer des générations, imperméables aux tendances, intemporelles.

Nous faisons en sorte que la cuisine devienne une expérience extraordinaire en innovant constamment les formes et les matériaux.

Nous nous tournons vers les gens et l'environnement où ils vivent. Nous innovons pour la vie.

|                                                                               |     |
|-------------------------------------------------------------------------------|-----|
| <b>L'ESSENZA VALCUCINE</b> .....                                              | 009 |
| <small>EN – VALCUCINE'S VALUES</small>                                        |     |
| <b>BENESSERE</b> .....                                                        | 011 |
| <small>EN – WELLBEING</small>                                                 |     |
| <b>Ergonomia</b> .....                                                        | 012 |
| <small>EN – ERGONOMICS</small>                                                |     |
| <b>Sensorialità dei materiali</b> .....                                       | 015 |
| <small>EN – QUALITY MATERIALS</small>                                         |     |
| <b>Salubrità e atossicità</b> .....                                           | 016 |
| <small>EN – HEALTH AND NON-TOXICITY</small>                                   |     |
| <b>Sensazione di libertà</b> .....                                            | 018 |
| <small>EN – A FEELING OF FREEDOM</small>                                      |     |
| <b>Armonia con l'ambiente</b> .....                                           | 020 |
| <small>EN – IN HARMONY WITH THE ENVIRONMENT</small>                           |     |
| <b>SENZA TEMPO</b> .....                                                      | 023 |
| <small>EN – TIMELESS</small>                                                  |     |
| <b>Durabilità</b> .....                                                       | 024 |
| <small>EN – DURABILITY</small>                                                |     |
| <b>Design oltre i trend</b> .....                                             | 027 |
| <small>EN – DESIGN BEYOND TRENDS</small>                                      |     |
| <b>INNOVAZIONE</b> .....                                                      | 030 |
| <small>EN – INNOVATION</small>                                                |     |
| <b>Materiali innovativi</b> .....                                             | 033 |
| <small>EN – INNOVATIVE MATERIALS</small>                                      |     |
| <b>Rivoluzione della funzionalità</b> .....                                   | 036 |
| <small>EN – FUNCTIONAL REVOLUTION</small>                                     |     |
| <b>Dematerializzazione e riciclabilità</b> .....                              | 038 |
| <small>EN – DEMATERIALISATION AND RECYCLABILITY</small>                       |     |
| <b>LOGICA CELATA</b> .....                                                    | 040 |
| <b>Un nuovo progetto per personalizzare le tue esperienze del gusto</b> ..... | 042 |
| <small>EN – A NEW PROJECT TO CUSTOMISE YOUR TASTING EXPERIENCES</small>       |     |
| <b>GENIUS LOCI</b> .....                                                      | 056 |
| <b>Il luogo della personalizzazione</b> .....                                 | 058 |
| <small>EN – THE PLACE FOR CUSTOMISATION</small>                               |     |
| <b>ARTEMATICA</b> .....                                                       | 082 |
| <b>L'arte dei volumi puri</b> .....                                           | 084 |
| <small>EN – THE ART OF PURE VOLUMES</small>                                   |     |
| <b>RICICLANTICA</b> .....                                                     | 098 |
| <b>La cucina eco-tech</b> .....                                               | 100 |
| <small>EN – THE ECO-TECH KITCHEN</small>                                      |     |
| <b>FORMA MENTIS</b> .....                                                     | 118 |
| <b>Alla ricerca della matericità</b> .....                                    | 120 |
| <small>EN – IN PURSUIT OF MATERIALITY</small>                                 |     |

|                                                        |     |
|--------------------------------------------------------|-----|
| <b>GLI ELEMENTI SPECIALI</b> .....                     | 138 |
| <small>EN – THE SPECIAL ELEMENTS</small>               |     |
| <b>Air Logica System</b> .....                         | 141 |
| <small>EN – AIR LOGICA SYSTEM</small>                  |     |
| <b>V - Motion</b> .....                                | 145 |
| <small>EN – V - MOTION</small>                         |     |
| <b>Pensile Aerius</b> .....                            | 148 |
| <small>EN – AERIUS WALL UNIT</small>                   |     |
| <b>New Logica System</b> .....                         | 152 |
| <small>EN – NEW LOGICA SYSTEM</small>                  |     |
| <b>Colonne Rientranti</b> .....                        | 156 |
| <small>EN – TOWER UNIT WITH RECEDING DOORS</small>     |     |
| <b>Canale Attrezzato</b> .....                         | 160 |
| <small>EN – THE EQUIPPED BACK SECTION</small>          |     |
| <b>INTERNI CASSETTI</b> .....                          | 164 |
| <small>EN – DRAWER INTERIORS</small>                   |     |
| <b>I PREMI E I RICONOSCIMENTI</b> .....                | 186 |
| <small>EN – AWARDS AND ACKNOWLEDGEMENTS</small>        |     |
| <b>LE CERTIFICAZIONI AZIENDALI E DI PRODOTTO</b> ..... | 188 |
| <small>EN – COMPANY AND PRODUCT CERTIFICATIONS</small> |     |

# L'ESSENZA VALCUCINE



## **Benessere.**

Immaginiamo una cucina che doni massimo comfort e libertà di movimento. Funzionale, perfettamente rispondente alle esigenze e ai bisogni di chi la vive. Uno spazio sensoriale e materico, ma soprattutto sano, perché poniamo estrema attenzione all'eliminazione degli elementi tossici o dannosi per l'uomo e l'ambiente. Un luogo dinamico, che si adatta alle esigenze della persona nella sua continua evoluzione, facilmente fruibile, in cui potersi dedicare ogni giorno a se stessi e ai propri cari, attraverso l'emozione del gusto e dei sapori.

— EN  
**Wellbeing.**

We design kitchens that contribute to the daily comfort of the consumer and his freedom of movement; functional kitchens that meet the requirements and needs of those who use them. Kitchens with textured materials that are strictly free of toxic elements that are harmful for the user and for the environment. Dynamic kitchens that adapt to the requirements of user's needs and are easy-to-use.

— DE  
**Wohlbefinden.**

Stellen wir uns eine Küche vor, die maximale Bequemlichkeit und Bewegungsfreiheit bietet. Funktional und perfekt auf die Bedürfnisse und Ansprüche derer abgestimmt, die sie benutzen. Ein Raum, der die Sinne anregt, die natürliche Schönheit der Materialien hervorhebt und vor allem gesund ist, da wir extrem darauf achten, giftige oder für den Menschen und die Umwelt schädliche Substanzen zu beseitigen. Ein dynamischer Platz, der sich an sich ständig wandelnde und entwickelnde Bedürfnisse anpasst. Ein Platz, den man genießt und wo man sich jeden Tag seiner Familie und sich selbst widmen und sich am Geschmack in all seinen Facetten erfreuen kann.

— ES  
**Bienestar.**

Vamos imaginándonos una cocina que aproveche el máximo confort y libertad de movimiento. Funcional, que cumpla perfectamente las exigencias y las necesidades de quien la habita. Un espacio sensorial y matérico, ante todo saludable, porque cuidamos especialmente la eliminación de los elementos tóxicos o perjudiciales para el hombre y el medio ambiente. Un lugar dinámico, que se adapte a las exigencias de la persona en su evolución continua, fácilmente aprovechable, donde dedicar más tiempo a sí mismo y a las personas más queridas, mediante la emoción del gusto y de los sabores.

— FR  
**Bien-être.**

Nous imaginons une cuisine qui offre un confort maximal et une grande liberté de mouvement, fonctionnelle et répondant parfaitement aux nécessités et aux besoins de ceux qui l'utilisent. Un espace sensoriel où domine la matière, mais surtout sain parce que nous accordons une extrême attention à l'élimination des substances toxiques ou nocives pour l'homme et l'environnement. Un lieu dynamique qui s'adapte aux besoins continuellement en évolution des personnes, facile à utiliser et à l'intérieur duquel on pourra chaque jour se consacrer à soi-même et à sa propre famille à travers l'émotion du goût et des saveurs.

— EN

**Ergonomics.**

Perfectly integrating kitchen cabinets with ergonomics increases their performance so that using them becomes a superlative experience. This is why our closing and opening movements are so smooth and silent. Height, weight and depth are planned around the specific requirements of the user, thus improving visibility and simplifying every movement, from access to wall units to grasping doors. Proportions and functionalities are designed to maximise simplicity and safety of use.

— DE

**Ergonomie.**

Das perfekte Ineinandergreifen der Elemente in der Küche steigert ihre Verwendbarkeit, Einsatzbreite und Leistung und führt zu Freude über ihre Zweckmäßigkeit. Daher sind die Öffnungs- und Schließbewegungen in unseren Küchen sanft gleitend und geräuschlos. Die Höhen, Gewichte und Tiefen werden entsprechend den spezifischen Ansprüchen der Personen geplant. Dies führt zu einem besseren Überblick und vereinfacht alle Handgriffe, von der Zugänglichkeit des Oberschranks bis zum leichten Öffnen der Fronten. Proportionen und Funktionalität stehen bei uns immer unter dem Zeichen maximaler Einfachheit und Sicherheit im Gebrauch.

— ES

**Ergonomía.**

La interacción perfecta con los elementos de la cocina potencia su utilidad y sus prestaciones, mejorando la experiencia de uso. Por esto nuestros movimientos de apertura y cierre son suaves y silenciosos. Las medidas de alto y fondo y los pesos se proyectan conforme a las exigencias específicas de la persona, mejorando la visibilidad y agilizando todos los movimientos, del acceso a los colgantes al agarre de las puertas. Proporciones y funciones concebidas para maximizar la simplicidad y seguridad en el uso.

— FR

**Ergonomie.**

L'interaction parfaite avec les éléments de la cuisine en accroît l'utilité et les performances, tout en améliorant l'expérience d'utilisation. Voilà pourquoi les ouvertures et les fermetures de nos meubles se font en douceur et sont silencieuses. Les hauteurs, les poids et les profondeurs sont conçus selon les besoins spécifiques des personnes, en améliorant la visibilité et en simplifiant les gestes, de l'accès aux éléments hauts jusqu'à la préhension des portes. Des proportions et des fonctionnalités pensées pour maximiser la simplicité et la sécurité d'emploi.

**Ergonomia.**

L'interazione perfetta con gli elementi della cucina ne accresce l'utilità e le prestazioni, migliorando l'esperienza d'uso. Per questo i nostri movimenti di apertura e chiusura sono dolci e silenziosi. Altezze, pesi e profondità vengono progettati secondo le esigenze specifiche della persona, ottimizzando la visibilità e semplificando tutti i gesti, dall'accesso ai pensili alla presa delle ante. Proporzioni e funzionalità pensate per massimizzare la semplicità e la sicurezza d'uso.



IT – New Logica System: uso degli spazi ottimizzato per massima funzionalità ed apertura visiva.

EN – New Logica System: optimized space exploitation for superior functionality and the best possible view.

DE – New Logica System: optimierte Raumaussnutzung für höchste Funktionalität und Übersichtlichkeit.

ES – New Logica System: uso optimizado de los espacios para la máxima funcionalidad y la mejor vista.

FR – New Logica System : une utilisation des espaces optimisée pour une fonctionnalité maximale et une ouverture au niveau visuel.



IT – Air Logica System: contenimento profondo e spazioso.  
 EN – Air Logica System: deep and roomy storage space.  
 DE – Air Logica System: Tiefe und geräumige Staulemente.  
 ES – Air Logica System: almacenamiento profundo y espacioso.  
 FR – Air Logica System : un rangement profond et spacieux.



IT – Cassetto Genius Loci in rame naturale.  
 EN – Genius Loci drawer in natural copper.  
 DE – Schubkasten Genius Loci in Kupfer Natur.  
 ES – Cajón Genius Loci en cobre natural.  
 FR – Tiroir Genius Loci en cuivre naturel.



### Sensorialità dei materiali.

La mano scorre lungo le superfici, percependo il calore, le forme e le sensazioni della materia. Andando più in profondità dell'impatto visivo, la percezione tattile rivela emozioni ancestrali, protettive e rassicuranti. Il risultato è immediato: potente come la natura. Questo è ciò che vogliamo regalare attraverso le nostre cucine, con le trasparenze levigate dei vetri, il sapore dei legni, la resistenza delle pietre, il brivido pregiato dei metalli.

– EN  
**Materials that stimulate the senses.**

Beyond aesthetics, the materials used in Valcucine kitchens offer a sensory experience through the smooth transparency of glass, the tactile feel of wood, the resilience of stone and the precious thrill conveyed by metals.

– DE  
**Die Wahrnehmung der Materialien.**

Ihre Hand gleitet über die Oberfläche, spürt ihre Wärme, ihre Form und das Gefühl bei Berührung. Wenn wir über den Sehsinn hinausgehen und unseren Tastsinn benutzen, werden wir an längst vergangene Zeiten erinnert, die ein Teil von uns sind und in uns ein Gefühl von Geborgenheit und Sicherheit hervorrufen. Das Ergebnis spüren wir sofort: Stark wie die Natur! Das ist es, was wir mit unseren Küchen vermitteln wollen; mit der geschliffenen Lichtdurchlässigkeit unserer Glasflächen, dem Duft der Hölzer, der Haltbarkeit des Natursteins, der prickelnden Kühle hochwertiger Metallflächen.

– ES  
**Experiencia sensorial de los materiales.**

La mano recorre las superficies, percibiendo el calor, las formas y las sensaciones de la materia. Llegando más en profundidad que el impacto visual, el tacto despierta emociones ancestrales, protectoras y apaciguantes. El resultado es inmediato: poderoso como la naturaleza. Esto es lo que queremos ofrecer en nuestras cocinas, con las transparencias lisas de los cristales, el sabor de las maderas, la resistencia de las piedras, esa especie de escalofrío que producen los metales.

– FR  
**Sensorialité des matériaux.**

Les doigts touchent les surfaces, en percevant la chaleur, les formes et les sensations de la matière. En allant au-delà de l'impact visuel, la perception tactile révèle des émotions ancestrales, protectives et rassurantes. Le résultat est immédiat : puissant comme la nature. Voilà ce que nous voulons offrir avec nos cuisines, à travers les transparences polies des verres, le parfum des bois, la résistance des pierres, le frisson que procurent les métaux de qualité.



## Salubrità e Atossicità.

Salute e benessere della persona sono obiettivi centrali di ogni nostro progetto. E solo il rispetto totale per l'uomo e l'ambiente in cui vive ci può consentire di ottenerli.

Questa è la direttrice nel nostro lavoro. Una consapevolezza che assicura la massima riduzione delle emissioni tossiche, di composti dannosi o nocivi come la formaldeide, l'utilizzo di vernici ad acqua e il controllo delle sostanze radioattive.

– EN

### Health and non-toxicity.

Valcucine prioritise the health and wellbeing of its users and fully respects man and the environment he lives in. We follow guidelines that ensure toxic emissions and dangerous or harmful compounds like formaldehyde are reduced to a minimum, coatings are water-based and radioactive substances are kept under control.

– DE

### Gesundheit und Ungiftigkeit.

Die Gesundheit und das Wohlbefinden des Menschen sind zentrale Ziele all unserer Küchenplanungen. Diese erreichen wir nur durch uneingeschränkte und umfassende Rücksichtnahme auf den Menschen und die Umwelt, in der er lebt. Das ist der Dreh- und Angelpunkt unserer Arbeit. Dieses Bewusstsein führt zu einer maximalen Verringerung der Giftstoffemissionen und der Abgabe schädlicher oder giftiger Verbindungen wie Formaldehyd, der Verwendung von Lackierungen auf Wasserbasis und der Kontrolle radioaktiver Substanzen.

– ES

### Salubridad y Atoxicidad.

La salud y el bienestar de la persona son los objetivos precipuos de cualquier proyecto nuestro. Sólo el respeto total por el hombre y el medio ambiente que habita nos pueden consentir su obtención. Esta es la directriz en nuestro trabajo. Una conciencia que asegura la máxima reducción de las emisiones tóxicas, de compuestos perjudiciales o nocivos como el formaldehído, el uso de barnices al agua y el control de las sustancias radioactivas.

– FR

### Salubrité et Atoxicité.

La santé et le bien-être des personnes sont des objectifs de premier ordre dans chacun de nos projets. Le respect absolu de l'homme et de l'environnement où il vit peut seul nous permettre de les obtenir. Telle est la ligne directrice de notre travail. Une prise de conscience qui assure une réduction maximale des émissions toxiques et des composés dangereux ou nocifs comme le formaldéhyde, l'utilisation de vernis à l'eau et le contrôle des substances radioactives.

IT – Genius Loci con cassetto a filo, per creare la sensazione del blocco sospeso.

EN – Detail of a Genius Loci kitchen with flush-fitted drawers that convey the idea of a suspended block.

DE – Genius Loci mit flächenbündigem Schubkasten, der das Gefühl eines schwebenden Blockes erzeugt.

ES – Genius Loci con cajón enrasado, para producir la sensación del bloque suspendido.

FR – Genius Loci avec tiroir affleurant, pour créer la sensation de bloc suspendu.



IT – Superfici in legno con vernice di finitura all'acqua per massima riduzione di sostanze dannose.

EN – Wooden surfaces finished with water-based varnishes reduce harmful substances to a minimum.

DE – Holzoberflächen mit Wasserlack für eine größt mögliche Schadstoffverringernung.

ES – Superficies de madera acabadas con barniz al agua para la máxima reducción de sustancias perjudiciales.

FR – Surfaces en bois avec un vernis à base d'eau pour une réduction maximale des substances nocives.



IT – Schienale retroilluminato con particelle luminescenti: amplificazione spazi ed "effetto nuvola".  
 EN – The back-lit rear panel with luminescent particles amplifies spaces and creates a "cloudy" effect.  
 DE – Rückseitig beleuchtete Rückwand mit Leuchtpartikeln: vergrößert die Räume, mit "Wolkeneffekt".  
 ES – Trasera retroiluminada con partículas luminescentes: ampliación de los espacios y "efecto nube".  
 FR – Fond rétroéclairé avec des particules luminescentes : l'agrandissement des espaces avec un «effet nuage».

## Sensazione di libertà.

Un respiro profondo.

Luce e spazio, silenzio e leggerezza.

Sensazioni piacevoli riaffiorano grazie alla libertà offerta dai nostri Elementi Speciali.

La cucina svela nuove prospettive ampliando la percezione di profondità,

pervadendo ogni progetto con l'ariosità tipica degli spazi aperti.

La luce si diffonde come da una finestra sul mondo, che riscalda e avvolge l'ambiente dilatandone ampiezza, apertura e integrazione con il resto della casa.

– EN

### A feeling of freedom.

Our kitchens play with themes of light and space, silence and weightlessness. Positive emotions are elicited thanks to the freedom afforded by our Special Elements that extend the perception of depth, permeating each project with the airiness typical of open spaces. Light is diffused and adds warmth to the room.

– DE

### Das Gefühl von Freiheit.

Ein tiefer Atemzug. Licht und Raum, Stille und Leichtigkeit. Solche angenehme Gefühle kommen, dank der Freiheit, die unsere Spezialelemente schenken, wieder zutage. Die Küche enthüllt neue Perspektiven, da die Wahrnehmung der Tiefe steigt. Jede Planung ist von der typischen Weite und Großzügigkeit offener Räume erfüllt. Das Licht strömt wie aus einem Fenster in die Welt. Es wärmt und umhüllt alles, lässt Weite und Raum entstehen. Öffnung und Integration mit dem Rest des Hauses.

– ES

### Sensación de libertad.

Una respiración profunda. Luz y espacio, silencio y ligereza. Sensaciones placenteras que vuelven a aflorar gracias a la libertad que ofrecen nuestros Elementos Especiales. La cocina manifiesta nuevas perspectivas potenciando la percepción de profundidad, impregnando cualquier proyecto de esa frescura típica de los espacios abiertos. La luz se difunde como desde una ventana abierta al mundo, que calienta y envuelve el ambiente potenciando su espacio, su comunicación e integración con las demás zonas de la casa.

– FR

### Sensation de liberté.

Une profonde inspiration. Lumière et espace, silence et légèreté. D'agréables sensations qui affleurent grâce à la liberté que nos Éléments Particuliers offrent. La cuisine dévoile de nouvelles perspectives en élargissant la perception de profondeur, en offrant à chaque projet un sens d'ouverture typique des espaces ouverts. La lumière se diffuse semblable à une fenêtre ouverte sur le monde, qui réchauffe et qui enveloppe la pièce en élargissant l'espace, l'ouverture et l'intégration avec le reste de l'habitation.

— EN

**In harmony with the environment.**

Improving the well-being of man means respecting the richness of our environment and uniqueness of our planet. A basic rule underlying all our designs is the reduction of materials and causing as little impact on the environment as possible.

We were the first furniture manufacturer in Italy to obtain the ISO14001 environmental certification, we respect forests and their responsible stewardship by purchasing FSC materials and we set up the Bioforest non-profit association to foster a more aware and responsible production culture able to actively restore and protect natural resources.

— DE

**In Harmonie mit der Umwelt.**

Das Wohlbefinden der Menschen zu verbessern heißt auch, den Reichtum und die Einmaligkeit unseres Planeten zu erhalten. Diese zwei Aspekte sind eng miteinander verbunden. Und genau deshalb sind die wichtigsten Projekte auch die, die sinnvoll und richtig sind. Eine grundlegende Regel unserer Planungen ist, die Gesamtmenge der Materialien zu verringern, ebenso wie ihre Auswirkungen auf die Umwelt. Wir haben als erstes Unternehmen in der Branche das Umweltzertifikat ISO14001 in Italien erhalten, wir tragen zum Erhalt und zur verantwortungsvollen Bewirtschaftung der Wälder durch den bewussten Kauf von FSC-Materialien bei und haben die gemeinnützige Vereinigung Bioforest gegründet, um eine verantwortungsvollere und rücksichtsvollere Industrieproduktionskultur zu fördern.

— ES

**Armonía con el medio ambiente.**

Mejorar el bienestar de las personas significa también ser respetuosos con la riqueza y unicidad de nuestro planeta. Estos dos aspectos están vinculados entre sí; precisamente por ello los proyectos más importantes también son los más justos, equitativos y correctos. Una norma básica de nuestros proyectos, a fin de reducir la cantidad total de materiales empleados y su impacto ambiental.

Así que fuimos los primeros del sector en Italia en obtener la certificación ambiental ISO14001, pues respetamos las selvas y su explotación responsable con la compra consciente de materiales FSC y fundamos la Asociación Osal Bioforest para favorecer una cultura productiva más sensible y responsable.

— FR

**Harmonie avec l'environnement.**

Améliorer le bien-être des personnes signifie également respecter la richesse et l'unicité de notre planète. Les deux aspects sont étroitement liés. C'est justement pour cette raison que les projets les plus importants sont également ceux qui sont plus justes, équitables et corrects. Une norme essentielle de notre conception, visant à réduire la quantité totale de matériaux utilisés et leur impact sur l'environnement. Nous avons donc été les premiers en Italie à obtenir la certification environnementale ISO14001, nous respectons les forêts et leur gestion durable en achetant de manière responsable des matériaux FSC et nous avons fondé l'Association à but non lucratif Bioforest pour favoriser une culture productive plus sensible et plus responsable.



↑

IT – Riciclantica: l'anta più sottile, per ridurre l'utilizzo di materia prima a favore dell'ambiente.

EN – Riciclantica: the slimmest door on the market uses less raw materials to protect the environment.

DE – Riciclantica: die schmalste Front, mit verringertem Rohstoffeinsatz zum Schutz der Umwelt.

ES – Riciclantica: la puerta más delgada, para reducir el uso de materia prima en pro del medio ambiente.

FR – Riciclantica : la porte la plus fine qui soit afin de réduire l'utilisation de matières premières en faveur de l'environnement.

**Armonia con l'ambiente.**

Migliorare il benessere delle persone significa anche rispettare la ricchezza e l'unicità del nostro pianeta.

I due aspetti sono strettamente connessi; proprio per questo i progetti più importanti sono anche quelli più giusti, equi e corretti.

Una norma fondante della nostra progettazione, tesa a ridurre la quantità totale di materiali utilizzati e il loro impatto ambientale.

Abbiamo quindi ottenuto – primi del settore in Italia – la certificazione ambientale ISO14001, rispettiamo le foreste e la loro gestione responsabile con l'acquisto consapevole di materiali FSC, abbiamo fondato l'Associazione Onlus Bioforest per favorire una cultura produttiva più sensibile e responsabile.





## Senza Tempo.

Composizioni dalle linee estetiche definite, sintesi di ricerca continua, conoscenza ed esperienza, eleganza intramontabile.

Un'armonia che valorizza ogni gesto quotidiano, nella certezza della massima affidabilità e durata nel tempo, supportata da una garanzia decennale.

Una filosofia che trascende la mutevolezza del tempo e delle mode, ricordando ciò che è essenziale e indispensabile. È il cuore del nostro design, positivo e concreto.

### – EN Timeless.

Layouts with defined aesthetic lines that synthesise ongoing research, experience and timeless sophistication. Kitchens that offer reliability and durability backed by a 10-year guarantee. A philosophy that goes beyond the fickleness of time and fashion, reminding one of what is essential and indispensable. These are the tangible core values of our design.

### – DE Zeitlos.

Kompositionen, mit ästhetisch definierter Linienführung; eine Synthese aus ständiger Forschungs- und Entwicklungsarbeit, Wissen und Erfahrung sowie unvergänglicher Eleganz. Eine Harmonie, die jeder täglichen Geste Wert verleiht, voller Vertrauen in die Zuverlässigkeit und Langlebigkeit der Produkte. Eigenschaften, die durch die zehnjährige Garantie bestätigt werden. Eine Philosophie, die über die Wechselhaftigkeit der Zeit und der Moden hinweggeht und uns das in Erinnerung ruft, was wesentlich, unentbehrlich und wichtig ist. Das ist der Kern unseres Designs, positiv und konkret.

### – ES Intemporales.

Composiciones con líneas estéticas decididas, síntesis de la investigación constante, del conocimiento y de la experiencia, elegancia imperecedera. Una armonía que valoriza cualquier tarea cotidiana, contando con su máxima fiabilidad y durabilidad en el tiempo, respaldada por una garantía de diez años. Una filosofía que trasciende los caprichos del tiempo y de las modas, recordando lo esencial e indispensable. Es el corazón de nuestro diseño, positivo y concreto.

### – FR Intemporel.

Des compositions aux lignes esthétiques définies, qui allient la recherche constante, la connaissance, l'expérience et l'élégance indémodable. Une harmonie qui valorise chaque geste quotidien, avec la certitude d'une fiabilité et d'une durée maximales supportées par une garantie de 10 ans. Une philosophie qui va au-delà de l'évolution et du changement des modes et qui retient ce qui est essentiel et indispensable. C'est le cœur de notre design, positif et concret.

## Durabilità.

Ogni dettaglio della cucina diventa sinonimo di eccellenza, anche quando non immediatamente visibile, per rendere ogni nostra cucina senza tempo. Usiamo materiali speciali quali il vetro temperato, il laminato stratificato HPL, il multistrato marino, il truciolare con massima resistenza all'acqua ("P3"), profili esclusivi in alluminio, guarnizioni siliconiche indistruttibili, pannelli in legno con bordi pre-massellati, cerniere collaudate per decine di migliaia di aperture.



↑  
IT – Sperimentiamo sempre, con test di ogni tipo a garanzia di durata estetica e funzionale. Nella foto, esempio di test di resistenza agli urti.

EN – We never stop doing experiments and all types of tests to guarantee durable aesthetics and functionality. An example of an impact resistance test can be seen in the photo.

DE – Wir experimentieren immer, mit jeder Art von Prüftests und einer Garantie bezüglich ästhetischer und funktionaler Langlebigkeit. Im Foto ist beispielsweise ein Test zur Schlagresistenz abgebildet.

ES – Experimentamos siempre, con cualquier tipo de pruebas, a fin de garantizar la durabilidad estética y funcional. En la foto, ejemplo de prueba de resistencia a golpes.

FR – Nous expérimentons toujours en effectuant des essais de tout genre pour assurer une durabilité esthétique et fonctionnelle. Dans la photo, exemple de l'essai de résistance aux chocs.

– EN

### Durability.

Every detail of our kitchens is synonymous with excellence and timelessness. We use special materials such as tempered glass, HPL, marine plywood, the most water-repellent chipboard ("P3") on the market, exclusive aluminium profiles, non-destructible silicone seals, pre-edged wooden panels and hinges tested for tens of thousands of opening movements.

– DE

### Haltbarkeit.

Jedes Detail der Küche wird zu einem Synonym für Exzellenz, auch wenn dies mitunter nicht auf den ersten Blick sichtbar ist. So wird jede unserer Küchen zeitlos: Wir nutzen Spezialmaterialien wie gehärtetes Glas, HPL-Laminat, wasserfeste Multiplexplatten, Spanplatten mit maximaler Widerstandsfähigkeit gegenüber Wasser ("P3"), exklusive Profile in Aluminium, unzerstörbare Silikondichtungen, Holzpaneele mit eingefassten Vollholzkanten sowie getestete Scharniere, die Zehntausende von Öffnungsbewegungen garantieren.

– ES

### Durabilidad.

Cualquier detalle de la cocina es sinónimo de excelencia, aunque no se note inmediatamente, para que nuestra cocina sea atemporal. Usamos materiales especiales como el cristal templado, el laminado estratificado HPL, el tablero marino, el aglomerado con máxima resistencia al agua ("P3"), perfiles exclusivos de aluminio, juntas de silicona indestructibles, paneles de madera con cantos macizados, bisagras ensayadas para decenas de miles de aperturas.

– FR

### Durée de vie.

Chaque détail de la cuisine devient synonyme d'excellence, y compris ceux qui ne se voient pas immédiatement, afin que chacune de nos cuisines soit intemporelle. Nous utilisons des matériaux particuliers comme le verre trempé, le stratifié épais HPL, le multiplis marin, l'aggloméré doté d'une résistance maximale à l'eau («P3»), des profils exclusifs en aluminium, des joints silicone indestructibles, des panneaux en bois avec chants en bois massif ainsi que des charnières testées pour des dizaines de milliers d'ouvertures/fermetures.



IT – Anta in laminato stratificato, resistente all'acqua.  
EN – Door in water-resistant layered laminate.  
DE – Front in wasserfestem Schichtlaminat.  
ES – Puerta de laminado estratificado, resistente al agua.  
FR – Porte en stratifié épais résistante à l'eau.

- EN

**Design beyond trends.**

To make sure your kitchen is also a sanctuary, every detail is considered. From concept to production everything has a meaning; beauty and function work together to create a successful and timeless design. Lines are therefore minimalist and refined, volumes are pure and light, materials are innovative yet convey age-old emotions and spaces can be customised so that they tell a story.

- DE

**Design jenseits von Trends und Moden.**

Damit eine Küche zu einer wirklichen Oase des Wohlbefindens wird, muss jedem Aspekt die nötige Beachtung geschenkt werden. Egal ob groß oder klein, unsere Aufmerksamkeit begleitet jeden kreativen Entwicklungsschritt von der Idee bis zur Umsetzung. Alles hat einen Sinn: Schönheit und Funktion befinden sich im Gleichgewicht, in einem ständigen Entstehen. Die grafische Linie, nüchtern und raffiniert. Die reine Volumensprache, die Leichtigkeit, die Empfindungen, die das Ursprüngliche in uns berühren. Innovative Materialien und die individuelle Gestaltung eines Raumes, der immer auch eine Geschichte erzählt. Für uns ist das Design in vollkommener Symbiose mit dem täglichen Leben der Personen, die in den Räumen leben.

Aus diesem Grund überwinden unsere Küchen die Grenzen der Zeit und widerstehen den unbeständigen und veränderlichen Einflüssen der Mode.

- ES

**Diseño más allá de las tendencias.**

Para que la cocina sea un verdadero oasis remanso de bienestar hay que cuidarla en cada aspecto suyo. Grande o pequeño que sea, nuestro cuidado involucra cualquier creación, de la idea a su ejecución. Todo tiene sentido: la belleza y la función están en armonía, en evolución continua. La gráfica de las líneas, esenciales y elegantes. Los volúmenes puros, la ligereza, las sensaciones ancestrales. Los materiales novedosos y la personalización de un espacio que siempre nos cuenta una historia. Para nosotros el diseño está en simbiosis total con la vida de quien habita el espacio. Por esto nuestras cocinas exceden el límite del tiempo y de las influencias volubles de las modas.

- FR

**Un design au-delà des tendances.**

Pour que la cuisine soit une véritable oasis de bien-être, il faut la soigner dans les moindres détails. Qu'elle soit macro ou micro, notre attention sous-tend chaque création, de l'idée jusqu'à l'exécution. Tout a un sens : la beauté et la fonctionnalité se conjuguent dans une harmonie qui évolue en permanence. Les lignes au graphisme épuré et raffiné. Les volumes purs, la légèreté, les sensations ancestrales. Les matériaux innovants et la personnalisation d'un espace qui raconte toujours une histoire. Pour nous, le design est en parfaite symbiose avec la vie de celui ou de celle qui l'a choisi. Voilà pourquoi nos cuisines vont au-delà du temps et des influences changeantes des modes.

**Design oltre i trend.**

Per rendere la cucina una vera oasi di benessere occorre curarla in ogni aspetto. Sia esso macro o micro, la nostra attenzione sottende ogni flusso creativo, dall'idea alla sua esecuzione.

Tutto ha un senso: bellezza e funzione sono in armonia, in continuo divenire.

La grafica delle linee, essenziali e raffinate.

I volumi puri, la leggerezza, le sensazioni ancestrali.

I materiali innovativi e la personalizzazione di uno spazio che racconta sempre una storia.

Per noi il design è in totale simbiosi con la vita di chi vive lo spazio.

Per questo le nostre cucine superano il limite del tempo e delle influenze volubili delle mode.

←

IT - Genius Loci con cassetto inclinato: una linea elegante e netta.

EN - This Genius Loci kitchen with slanting drawers offers elegant, clean-cut lines.

DE - Genius Loci mit abgechrägtem Schubkasten: eine elegante und saubere Linie.

ES - Genius Loci con cajón inclinado: una línea elegante y decidida.

FR - Genius Loci avec tiroir incliné : une ligne élégante et nette.





↑  
 IT – Gli studi che facciamo garantiscono la perfetta tenuta del colore sul vetro, che diventa eterno come la pietra.  
 EN – Our research ensures that our lacquered perfectly grips the glass and make it as durable as stone.  
 DE – Unsere Forschungsarbeiten sorgen dafür, dass die Farbe perfekt auf dem Glas hält und es damit unvergänglich wie Stein wird.  
 ES – Los estudios que llevamos garantizan la perfecta aplicación del color al cristal, para que sea tan eterno como la piedra.  
 FR – Les études que nous faisons garantissent la parfaite tenue de la couleur sur le verre qui devient aussi éternel que la pierre.

## Innovazione.

Conoscenza profonda delle esigenze delle persone, ricerca continua e creatività: questi i nostri strumenti costanti di miglioramento nell'ideazione di un ambiente cucina migliore.

Un modo di agire per ripensare lo spazio e il modo di viverlo, attraverso funzionalità uniche, materiali innovativi ed elementi multifunzionali studiati per agevolare la vita.

Sviluppiamo le idee di oggi affinché diventino le soluzioni del domani, in armonia con l'uomo e l'ambiente.

– EN

### Innovation.

A deep knowledge of the people's requirements, ongoing research and creativity: these are the tools we use to improve our designs and move towards the creation of an ever better kitchen. This attitude allows us to transform spaces and the way they are used by adopting unique functionalities, innovative materials and multi-functional elements designed to make life easier. We develop today's ideas so that they can become tomorrow's solutions.

– DE

### Innovationen.

Grundlegendes Wissen über die Bedürfnisse der Menschen, kontinuierliche Forschungs- und Entwicklungsarbeit und nicht zuletzt Kreativität: Das sind unsere Instrumente, die für ständige Verbesserungen sorgen und die uns beim Erfinden und Planen besserer Küchen voran bringen. Es spiegelt eine Art zu arbeiten wider, den Raum wieder und wieder zu überdenken ebenso wie die Art, wie man in ihm lebt. Das führt uns zu einmaligen Funktionalitäten, innovativen Materialien, multifunktionalen Elemente, die dafür entwickelt wurden, das Leben zu vereinfachen. Wir entwerfen die Ideen von heute, damit sie die Lösungen von morgen werden, in Harmonie mit dem Menschen und seiner Umwelt.

– ES

### Innovación.

Conocimiento profundo de las exigencias de las personas, investigación continua y creatividad: estos son nuestros medios constantes de mejora, al idear una cocina mejor. Una forma de actuar para volver a concebir el espacio y el modo de habitarlo, mediante funcionalidades únicas, materiales novedosos y elementos multifuncionales ideados para simplificar la vida. Desarrollamos las ideas de hoy, para que se conviertan en las soluciones del mañana, en armonía con el hombre y el medio ambiente.

– FR

### Innovation.

Connaissance profonde des besoins des personnes, recherche constante et créativité : tels sont les outils que nous utilisons constamment pour améliorer et pour progresser afin d'optimiser l'espace cuisine. Un mode d'agir pour repenser l'espace et la façon de le vivre à travers des fonctionnalités uniques, des matériaux innovants et des éléments multifonctionnels étudiés pour faciliter la vie. Nous développons les idées d'aujourd'hui afin qu'elles deviennent les solutions de demain, en harmonie avec l'homme et l'environnement.

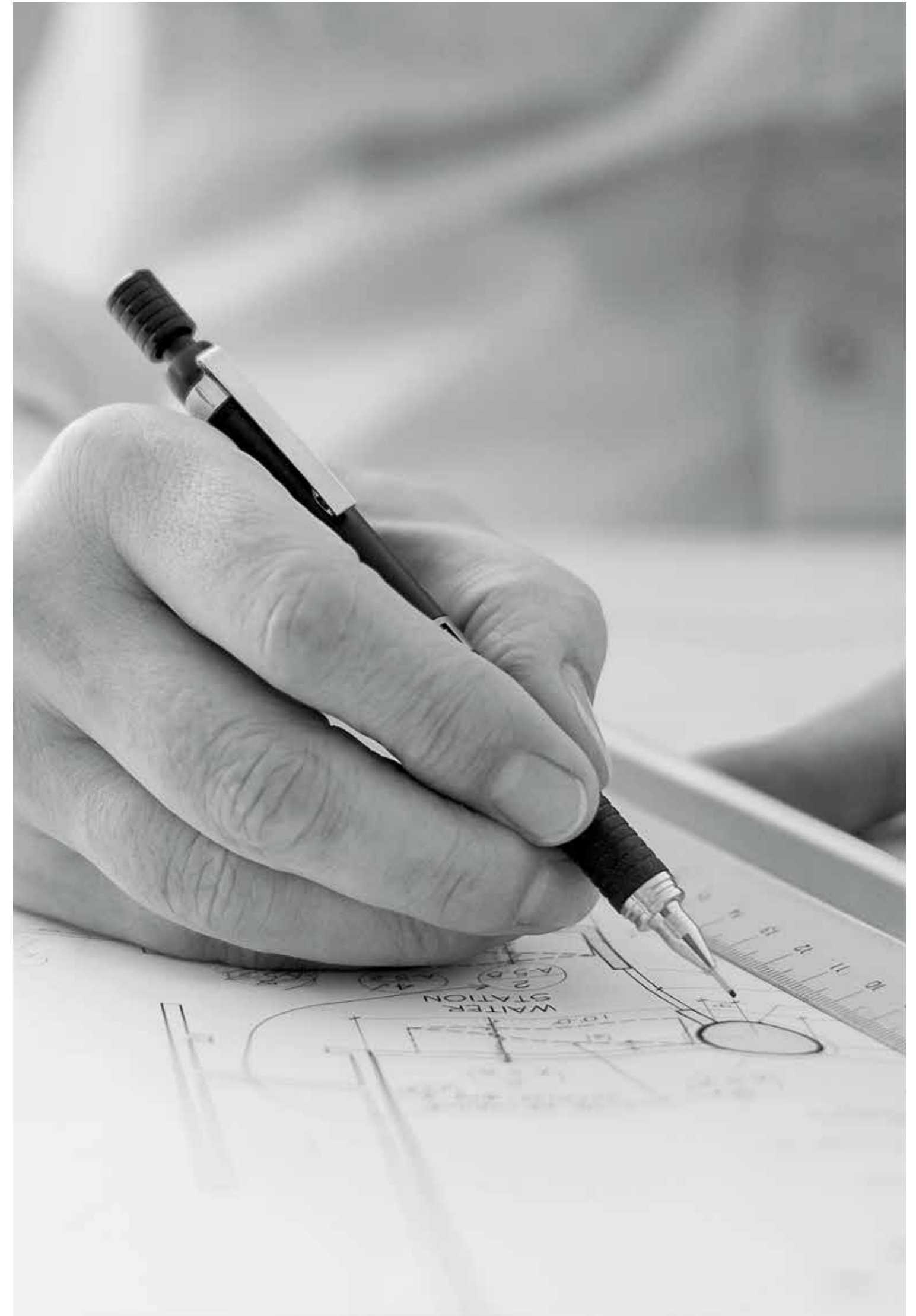



— EN

**Innovative materials.**

Our kitchens use materials designed to ensure wellbeing, beauty and durability. Valcucine has demonstrated that elegance (glass doors and table tops) need not forego resilience. Our glass-and-aluminium kitchen was a world first and pairs extremely sophisticated taste with total recyclability.

— DE

**Innovative Materialien.**

Die schmackhaftesten Rezepte brauchen die besten Zutaten. Auch wir verwenden für unsere Küchen Materialien, die das Ergebnis von Innovationen und ständiger Forschungs- und Entwicklungsarbeit sind. Unser Ziel dabei ist, das Wohlbefinden, die Schönheit und die Langlebigkeit sicher zu stellen. Nachdem wir der Welt gezeigt haben, dass die Eleganz des Glases auf den Fronten und Arbeitsplatten perfekt mit der in der Küche erforderlichen Widerstandsfähigkeit harmoniert, haben wir auch Unterschränke in Glas und Aluminium entwickelt: Die erste Küche, in der außergewöhnliche Raffinesse und geschmackliche Ausgesuchtheit mit vollständiger Recyclbarkeit einher geht.

— ES

**Materiales novedosos.**

Las recetas más sabrosas precisan ingredientes únicos. Igualmente, para nuestras cocinas utilizamos materiales que son el resultado de la constante investigación y innovación, concebidos para asegurar bienestar, belleza y durabilidad en el tiempo. Tras haber demostrado al mundo entero que la elegancia del cristal en puertas y encimeras bien podía conjugarse con la resistencia para su uso en la cocina, hemos creado también los muebles bajos de cristal y aluminio. La primera cocina donde el gusto sofisticado coincide con la reciclabilidad total.

— FR

**Matériaux innovants.**

Les recettes les plus savoureuses nécessitent des ingrédients uniques. Nous utilisons ce même principe pour nos modèles de cuisines en choisissant des matériaux qui sont le fruit d'innovation et de recherche constante, pensés pour assurer le bien-être, mais également pour qu'ils soient beaux et qu'ils durent longtemps. Après avoir démontré au monde que l'élégance du verre utilisé pour réaliser les portes et les plans de travail pouvait se conjuguer à la résistance, nous avons également créé des éléments bas en verre et en aluminium. La première cuisine où une extrême sophistication dans le goût coïncide avec une recyclabilité à 100%.

→

IT – La prima cucina 100% vetro ed alluminio.  
 EN – The first kitchen made completely of glass and aluminium.  
 DE – Die erste Küche aus 100% Glas und Aluminium.  
 ES – La primera cocina 100% de cristal y aluminio.  
 FR – La première cuisine 100% en verre et aluminium.

←

IT – Con il laccato graffiato color acciaio artigianalità ed innovazione si uniscono.  
 EN – Handicraft expertise and innovation meet in our structured, steel-coloured lacquer.  
 DE – Bei der stahlfarbig lackierten Ausführung mit Zierschliff verbinden sich Handwerkskunst und Innovation.  
 ES – En el lacado estructurado color acero se conjugan labor artesanal y innovación.  
 FR – Avec le laqué acier effet structuré, le caractère artisanal s'allie à l'innovation.



**Materiali innovativi.**

Le ricette più saporite richiedono ingredienti unici.

Allo stesso modo i materiali utilizzati per le nostre cucine sono il frutto di una continua ricerca e innovazione, pensati per assicurare benessere, bellezza e durata nel tempo. Dopo aver dimostrato al mondo che l'eleganza del vetro sulle ante e sui piani si poteva ben coniugare alla resistenza per un uso in cucina, abbiamo creato anche le basi in vetro e alluminio.

La prima cucina in cui la sofisticatezza estrema nel gusto coincide con la totale riciclabilità.

## Vetro. Oltre la materia.

Puro e prezioso, il nostro vetro è resistente e infinito nelle sensazioni che trasmette. Lo abbiamo reso “tattile”, per aggiungere intense vibrazioni; “grafico”, decorato con disegni ispirati alla natura e “arte”, originale tela intarsiata a mano, personalizzata anche su disegno del Cliente per rendere ogni cucina un pezzo unico. La nostra innovazione è sempre in armonia con la natura, fonte di ispirazione che ci ha permesso, per primi, di rivoluzionare il modo di concepire la cucina grazie alla salubrità del vetro.



– EN

### Glass. Beyond matter.

Pure and precious, our glass is resistant and conveys an endless array of sensations. We have made it “tactile” to go beyond visual depth and add intense vibrations that can be touched; “graphic” decorated with drawings inspired by nature and, lastly, “art”, an original glass canvas inlaid by hand that can even be personalised with our customers’ drawings to turn each kitchen into a unique work of art. Our innovation is always in harmony with nature, our source of inspiration which, thanks to the pureness of glass, has allowed us to be the first to revolutionise the kitchen concept.

– DE

### Glas. Jenseits der Materie.

Rein und edel, unser Glas ist widerstandsfähig und grenzenlos in den Empfindungen, die es hervorruft. Wir haben es „Tattile“, d.h. fühlbar, ertastbar gemacht, um intensive Vibrationen bei Berührung hinzuzufügen. Mit Grafikeffekt zeigen Dekore mit Designs, die sich an der Natur orientieren und „Arte“ präsentiert sich mit einzigartigen, handgefertigten Intarsiendesigns, individuell gestaltbar auch mit Bildern des Kunden, damit jede Küche zu einem Einzelstück wird. Unsere Innovationen sind immer im Einklang mit der Natur, einer Inspirationsquelle, welche uns als Erste erlaubte, dank der nicht porösen Beschaffenheit des Glases die Art und Weise der Küchenkonzeption zu revolutionieren.

– ES

### Cristal. Más allá de la materia.

Puro y precioso, nuestro cristal es resistente e infinito por las sensaciones que proporciona. Lo hemos hecho “táctil”, para aportar vibraciones intensas; “gráfico”, decorado con dibujos inspirados en la naturaleza y “arte”, original lienzo elaborado a mano, personalizado también con el dibujo del cliente para que cada cocina sea una pieza única. Nuestra innovación está siempre en armonía con la naturaleza, fuente de inspiración que nos ha permitido, siendo los primeros, revolucionar la forma de concebir la cocina gracias a la salubridad del cristal.

– FR

### Verre. Au-delà de la matière.

Pur et précieux, notre verre est résistant et transmet des sensations infinies. Nous l’avons rendu «tactile» pour ajouter d’intenses vibrations au toucher, «graphique» décoré avec des dessins s’inspirant de la nature et de l’«art», une toile originale marquetée à la main, que l’on pourra également personnaliser sur dessin du client afin que chaque cuisine devienne un espace unique. Notre innovation est toujours en harmonie avec la nature, une source d’inspiration qui nous a permis, les premiers, de révolutionner la façon de concevoir la cuisine grâce à la salubrité du verre.

IT – La vibrazione del vetro “Tattile”.

EN – The vibrations of “Tactile” glass.

DE – Die Vibration des Glases „Tattile“.

ES – La vibración del cristal “Táctil”.

FR – La vibration du verre «Tactile».



↑

IT – Temprati e testati, i nostri vetri sono resistenti e garantiti per 10 anni.

EN – Tempered and tested, our glass is resistant and comes with a 10-year guarantee.

DE – Gehärtet und geprüft, unsere Gläser sind widerstandsfähig und mit einer 10-Jahres-Garantie ausgestattet.

ES – Templados y probados, nuestros cristales son resistentes y garantizados durante 10 años.

FR – Trepés et testés, nos verres sont résistants et disposent d’une garantie de 10 ans.

**Rivoluzione della funzionalità.**

L'innovazione al servizio dell'uomo: espressione di esigenze che cambiano nel tempo.

La nostra lunga esperienza e la continua ricerca di soluzioni che migliorano l'interazione quotidiana con la cucina ci hanno portato a sviluppare gli Elementi Speciali, utilizzabili su tutte le nostre collezioni.

Dall'ergonomia del Canale Attrezzato alla leggerezza del pensile Aerius, fino alle aperture magiche degli schienali New Logica System ed Air Logica System. Una funzionalità amplificata dalle possibilità di personalizzazione, perché ogni cucina è differente quanto il talento di chi la usa.



– EN

**Functional revolution.**

Our extensive experience and continuous research into improving people's daily interactions with their kitchen has led us to develop our innovative 'Special Elements' range that can be combined with any of our collections. From the ergonomics of the Equipped Back Section to the lightness of the Aerius wall unit and the magical doors of the New Logica System and Air Logica System back panels, functionality is combined with countless customisation possibilities. Because every kitchen should be as different as its owner.

– DE

**Revolution der Funktionalität.**

Innovationen im Dienste des Menschen: Ausdruck, der sich im Laufe der Zeit wandelnden Ansprüche. Unsere langjährige Erfahrung sowie die ständige Suche nach Lösungen, welche die täglichen Abläufe in der Küche verbessern, haben uns zur Entwicklung von Spezialelementen geführt, die bei all unseren Kollektionen einsetzbar sind. Von der Ergonomie des Zubehörcanals über die Leichtigkeit des Oberschranks Aerius bis zur magischen Öffnungsbewegung der Rückwände des New Logica Systems und des Air Logica Systems. Erweiterte Funktionalitäten verbinden sich mit der Möglichkeit der individuellen Gestaltung. Weil jede Küche so unterschiedlich ist wie es Talent und Können desjenigen ist, der sie verwendet.

– ES

**Revolución de la funcionalidad.**

La innovación al servicio del hombre: expresión de exigencias que van cambiando a lo largo del tiempo. Nuestra larga experiencia y la búsqueda constante de soluciones que mejoren la interacción cotidiana con la cocina nos llevó a desarrollar los Elementos Especiales, utilizables en todas nuestras colecciones. De la ergonomía del Canal Equipado a la ligereza del colgante Aerius, hasta las mágicas aperturas de las traseras New Logica System y Air Logica System. Una funcionalidad potenciada por la posibilidad de personalización, porque cada cocina es tan diferente como el talento de quien la usa.

– FR

**Révolution de la fonctionnalité.**

L'innovation au service de l'homme : une expression de nécessités qui changent dans le temps. Notre longue expérience et la recherche constante de solutions qui améliorent l'interaction quotidienne avec la cuisine nous ont conduits à développer les Éléments Particuliers que l'on pourra utiliser avec toutes nos collections. De l'ergonomie du Canal Equipé à la légèreté du meuble haut Aerius jusqu'aux ouvertures magiques des systèmes New Logic System et Air Logica System. Une fonctionnalité intensifiée par les possibilités de personnalisation parce que chaque cuisine est aussi différente que le talent de ceux qui l'utilisent.

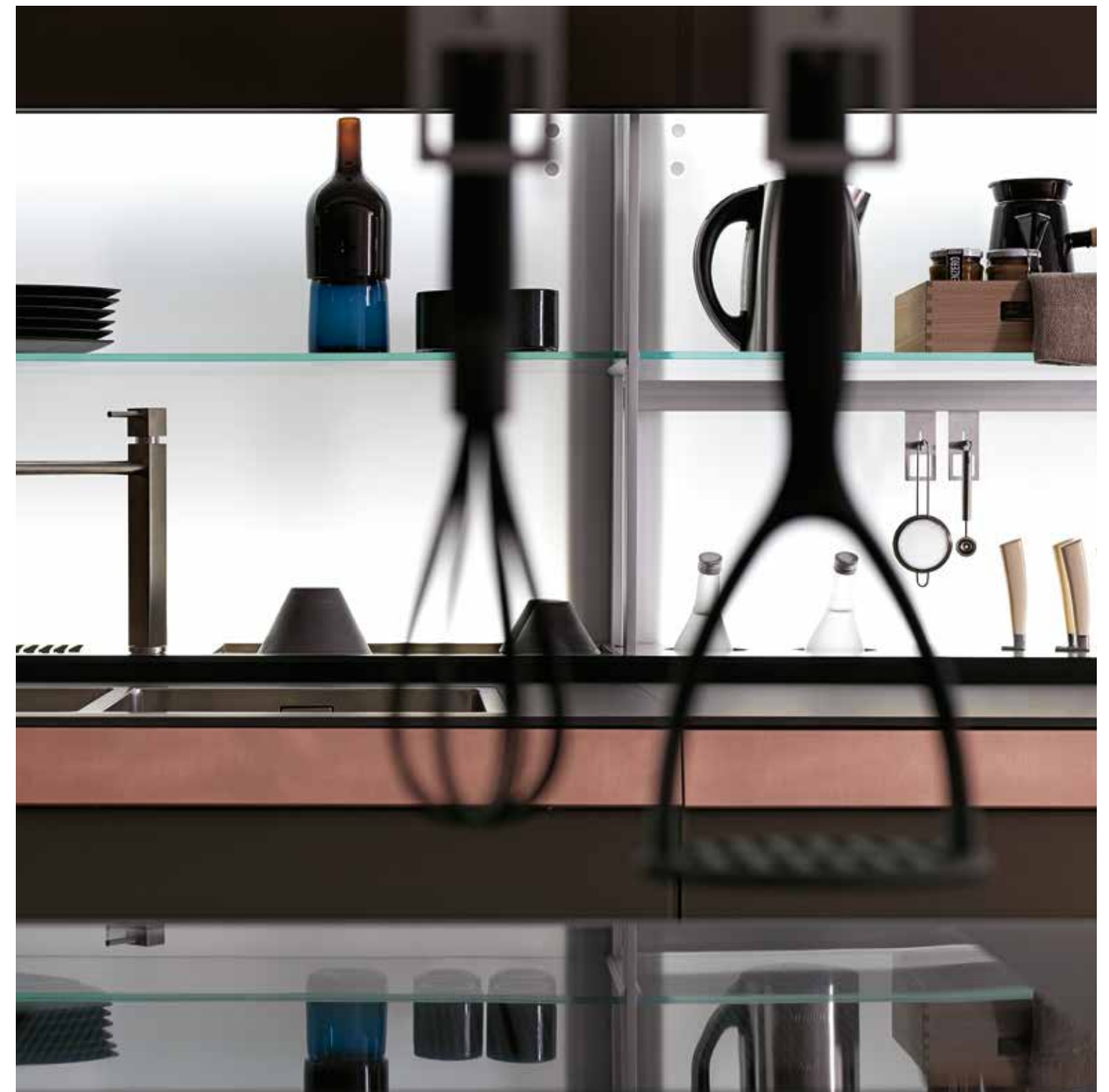

IT – Il fianco interno singolo aumenta lo spazio e conferisce maggiore armonia d'insieme.

EN – A single interior side panel increases the space available and adds harmony to the layout.

DE – Die einzelne Innenwand vergrößert den nutzbaren Platz und erhöht die Harmonie des Ganzen.

ES – El costado interior simple potencia el espacio y aporta más armonía al conjunto.

FR – Le fait d'utiliser un seul côté intérieur permet à la fois d'augmenter l'espace et d'offrir une meilleure harmonie à tout l'ensemble.

— EN

**Dematerialisation and Recyclability.**

Since we believe that man's wellbeing can only be achieved if he is in harmony with his environment we have designed our kitchen spaces and elements to reduce the quantity of materials used and make certain sections slimmer. To this we have added our philosophy, which has always been about saving energy, using pure and eco-compatible materials, reducing consumption and limiting or even eliminating harmful emissions and other elements that have a negative impact on our planet. For us, to dematerialise and to recycle means to innovate and renovate; reducing surplus to achieve wellness.

— DE

**Dematerialisierung und Recyclbarkeit.**

Weil wir daran glauben, dass das Wohlbefinden des Menschen nur in Harmonie mit dem Umfeld, in dem er lebt erreichbar ist, haben wir die Räumlichkeiten, den Platz und die Elemente der Küche überarbeitet, die Menge der verwendeten Materialien reduziert, die Querschnitte verringert sowie neu entwickelt, um auf diese Weise eine „widerstandsfähige Leichtigkeit“ zu erschaffen.

Dies verknüpfen wir mit dem uns schon immer begleitenden Leitfaden: Einsparung von Energie, Verwendung von Mono- oder umweltverträglichen Materialien, Verringerung des Verbrauchs, Reduzierung oder sogar vollständige Eliminierung von Giftstoffemissionen bzw. der Freisetzung von Elementen, die negative Auswirkungen auf unseren Planeten haben.

Dematerialisieren und recyceln bedeutet für uns nachzudenken und zu verbessern, zu erfinden und zu verändern; bedeutet das Überflüssige wegzulassen, um einen Zustand des Wohlbefindens zu erreichen.

— ES

**Desmaterialización y Reciclabilidad.**

Puesto que creemos que el bienestar del hombre se logra sólo estando en armonía con el medio ambiente que lo rodea, hemos vuelto a programar los espacios y elementos de la cocina, disminuyendo la cantidad de materiales empleados, reduciendo sus secciones e innovando, para crear la “ligereza recia”. A todo esto se añade nuestra conducta desde siempre constante y responsable respecto al ahorro energético, la elaboración de materiales puros y ecocompatibles, la disminución de los consumos, la reducción o hasta la eliminación de emisiones y elementos que causen impacto ambiental sobre el planeta. Desmaterializar y reciclar para nosotros significa reflexionar y mejorar, innovar y renovar; significa reducir lo superfluo para aportar más bienestar.

— FR

**Dématérialisation et Recyclabilité.**

Vu que nous croyons que le bien-être de l'homme ne s'atteint qu'en harmonie avec l'environnement où il vit, nous avons reprogrammé les espaces et les éléments de la cuisine en réduisant la quantité de matériaux utilisés, en affinant les sections des profilés et en innovant afin de créer la «légèreté résistante».

Il faut ajouter à cela notre conduite constante et responsable dans les économies d'énergie, notre travail sur les matériaux purs et éco-compatibles, la diminution de nos consommations, la réduction voire l'élimination des émissions nocives et des éléments produisant un impact sur la planète.

Dématérialiser et recycler signifient pour nous réfléchir et améliorer, innover et rénover. Cela signifie surtout réduire le superflu pour accroître le bien-être.

**Dematerializzazione e Riciclabilità.**

Poiché crediamo che il benessere dell'uomo si raggiunga solo nell'armonia con l'ambiente in cui vive, abbiamo riprogrammato gli spazi e gli elementi della cucina riducendo la quantità dei materiali utilizzati, assottigliandone le sezioni ed innovando, per creare la “leggerezza resistente”.

A questo aggiungiamo la nostra condotta di risparmio energetico da sempre costante e responsabile, il lavoro sui materiali puri ed eco-compatibili, la diminuzione dei consumi, la riduzione o addirittura l'eliminazione di emissioni ed elementi impattanti sul pianeta.

Dematerializzare e riciclare significa per noi riflettere e migliorare, innovare e rinnovare; significa ridurre il superfluo per aggiungere benessere.



IT – Sistema di basi InVitrum in vetro ed alluminio: perfettamente riciclabile.

EN – Our InVitrum base unit system in glass and aluminium is fully recyclable.

DE – Unterschranksystem InVitrum in Glas und Aluminium: perfekt recycelbar.

ES – Sistema de muebles bajos InVitrum de cristal y aluminio: perfectamente reciclables.

FR – Système d'éléments bas InVitrum en verre et en aluminium : parfaitement recyclable.

# LOGICA CELATA

Design Gabriele Centazzo

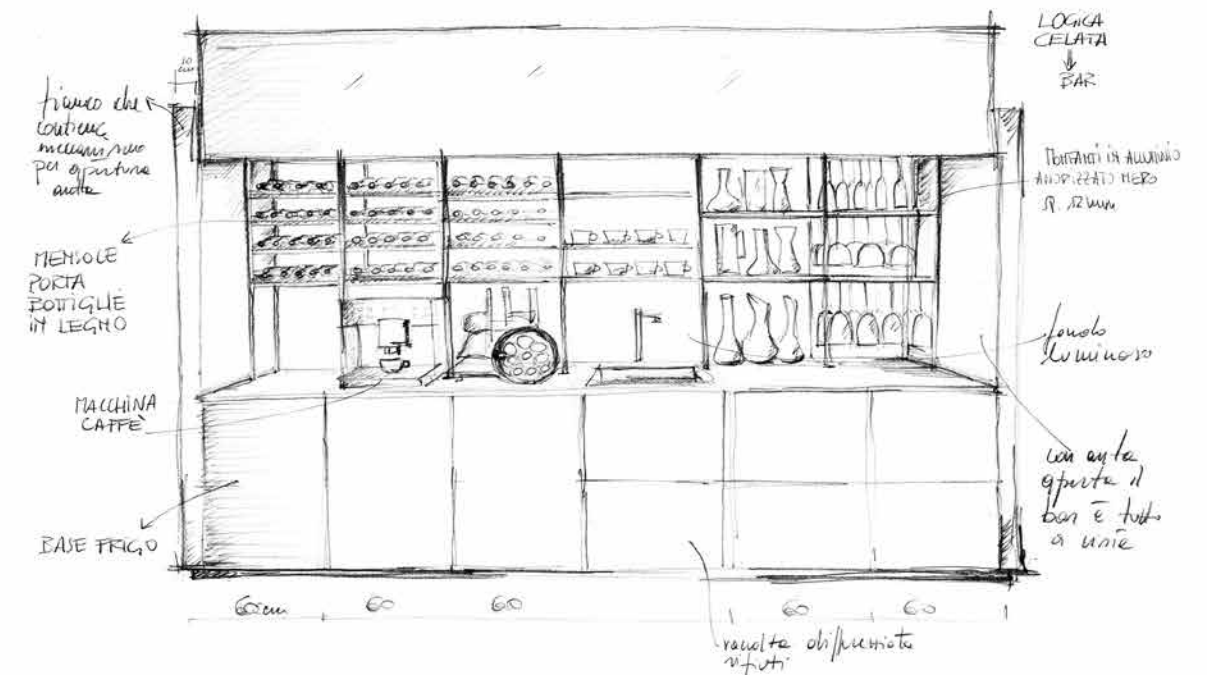
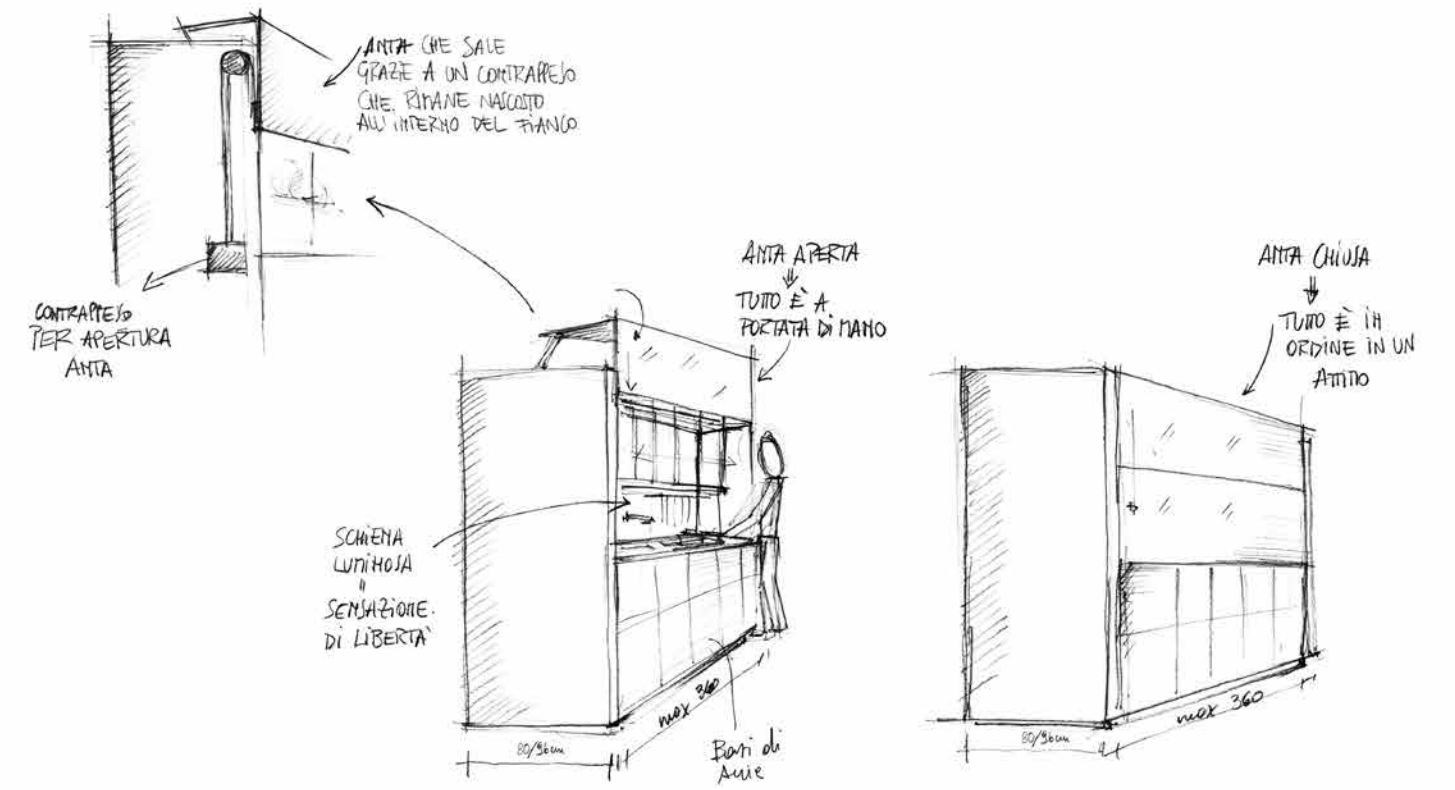

## Un nuovo progetto per personalizzare le tue esperienze del gusto.

Nasce Logica Celata, l'ultima evoluzione della serie Logica, frutto di un'ingegnosa ricerca volta a ripensare lo spazio e reinventare l'ergonomia.

Bar, Cucina e Preparazione sono i modelli disponibili, ognuno proposto con soluzioni e accessori studiati per le specifiche esigenze.

Configurazioni dove tutto è pronto per essere utilizzato nel modo più efficace possibile e per essere completamente nascosto una volta finita la fase di lavorazione.

— EN

### A new project to customise your tasting experiences.

Logica Celata, the newest member of the Logica family and the end product of brilliant research into making over space and reinventing ergonomics, has just arrived. It's available in the Bar, Kitchen and Food Preparation models, each of which contains ideas and accessories purposely designed to meet specific requirements. Configurations in which everything is ready to be used as efficiently as can be and then becomes invisible when no longer needed.

— DE

### Ein neues Projekt, das Ihr Geschmackserlebnis ganz individuell werden lässt.

Logica Celata ist die jüngste Weiterentwicklung der Logica-Serie. Sie ist das durchdachte Ergebnis einer Forschungsarbeit, die den Raum neu definiert und die Ergonomie auf ganz neue Weise konzipiert. In den angebotenen Varianten: Bar, Küche und Zubereitung der Speisen. Jede mit einzigartigen Lösungen und besonderen Zubehörelementen, die speziell für den jeweiligen Einsatzbereich und dessen Anforderungen entwickelt wurden. Konfigurationen, bei denen immer alles sofort zur Hand ist, direkt nutzbar und so effizient wie möglich. Gleichzeitig kann aber alles schnell und geschickt verborgen werden, wenn es nicht mehr benötigt wird.

— ES

### Un nuevo proyecto para personalizar tus experiencias del gusto.

Nace Logica Celata, la última evolución de la gama Logica, fruto de la ingeniosa investigación cuyo objetivo es el de volver a concebir el espacio y reinventar la ergonomía. Bar, Cocina y Preparación son los modelos disponibles, cada uno propuesto con soluciones y accesorios estudiados para necesidades específicas. Configuraciones donde todo está listo para ser usado de la forma más eficaz y estar completamente oculto una vez que finalice la fase de trabajo.

— FR

### Un nouveau projet pour personnaliser vos expériences du goût.

C'est ainsi que se présente Logica Celata, la dernière-née de la série Logica, fruit d'une ingénieuse recherche visant à repenser l'espace et à réinventer l'ergonomie. Bar, Cuisine et Préparation : tels sont les modèles disponibles, chacun desquels est proposé avec des solutions et des accessoires étudiés pour les besoins spécifiques. Des configurations où tout est prêt à être utilisé de la façon la plus efficace possible et à être totalement masqué une fois que l'on a terminé de travailler.





IT – L'anta si muove dolcemente verso l'alto svelando le attrezzature interne e l'intera zona di lavoro. Tutto è a portata di mano, pronto per essere utilizzato nel modo più efficace e pratico possibile.

EN – The door moves softly upwards to reveal the interior accessories and the whole work area. Everything is close at hand, ready to be used as efficiently and practically as can be.

DE – Die Front gleitet sanft nach oben und gibt den Blick auf die Innenausstattung und den gesamten Arbeitsbereich frei. Alles ist immer sofort zur Hand und sofort einsatzbereit, so effizient und praktisch wie möglich untergebracht.

ES – La puerta se desliza suavemente hacia arriba dejando a la vista todo el equipamiento interior y la entera zona de trabajo. Todo está al alcance, listo para ser utilizado lo más eficaz y prácticamente posible.

FR – La porte s'ouvre en douceur vers le haut et laisse apparaître l'aménagement intérieur et toute la zone de travail. Tout est à portée de la main, prêt à être utilisé de la façon la plus efficace et la plus pratique possible.

**Apri con un gesto e svela la tua personalità.**



– EN  
Open the unit and reveal your  
personality with a single gesture.

– DE  
Mit einer einfachen Geste öffnet  
sie sich und gibt der eigenen  
Persönlichkeit Raum.

– ES  
Abre con un gesto y manifiesta tu  
personalidad.

– FR  
Un simple geste pour l'ouvrir et  
pour dévoiler votre personnalité.



## V-Motion, con un semplice gesto.

Il sistema intelligente brevettato V-Motion nasce con l'obiettivo di agevolare il lavoro quotidiano in cucina, permettendo di attivare diverse funzioni attraverso i semplici gesti della mano. Oltre ad offrire massima comodità e praticità, V-Motion crea una suggestiva scenografia, regalando uno spettacolo inatteso e di grande meraviglia.

— EN  
**V-Motion, with a simple gesture.**  
Our smart, patented V-Motion system is designed to simplify daily kitchen chores by activating various functions with the simple gesture of a hand.  
As well as offering the best ease-of-use and practicality, V-Motion creates a magical atmosphere thanks to its unexpected and amazing features.

— DE  
**V-Motion, mit einer einfachen Handbewegung.**  
Das patentierte, intelligente System V-Motion wurde mit dem Ziel entwickelt, die täglichen Arbeiten in der Küche zu vereinfachen, indem sich verschiedene Funktionen mit einer einfachen Handbewegung aktivieren lassen.  
V-Motion ist nicht nur äußerst bequem und praktisch, sondern kann zusätzlich eine suggestive Szenerie erzeugen, welche mit einem faszinierenden und verblüffenden Schauspiel überrascht.

— ES  
**V-Motion, con un simple gesto.**  
El sistema inteligente patentado V-Motion nace con el objetivo de agilizar las tareas cotidianas en la cocina, pudiendo activar varias funciones mediante unos simples movimientos de la mano.  
Además de ofrecer la máxima comodidad y practicidad, V-Motion produce una escenografía sugestiva, ofreciendo un espectáculo inesperado y maravilloso.

— FR  
**V-Motion, avec un simple geste.**  
Le système intelligent breveté V-Motion a été créé dans le but de faciliter le travail quotidien dans la cuisine en activant différentes fonctions à travers quelques simples gestes de la main.  
Outre une praticité maximale, V-Motion crée une scénographie tout à fait suggestive et offre un spectacle inattendu d'une grande merveille.

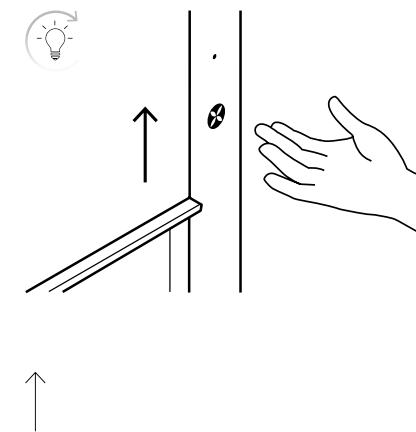

### Apertura / To open / Öffnen / Apertura / Ouverture

IT – Muovi la mano dal basso verso l'alto.  
L'anta si apre e la luce dello schienale si accende.  
EN – Move your hand upwards.  
The door will open and the back panel's light will turn on.  
DE – Bewegen Sie Ihre Hand von unten nach oben.  
Die Front öffnet sich und das Licht der Rückwand schaltet sich an.  
ES – Mueve la mano de abajo arriba.  
Se abre la puerta y se enciende la luz de la trasera.  
FR – Déplacez votre main du bas vers le haut.  
La porte s'ouvre et l'éclairage de la crédence s'allume.

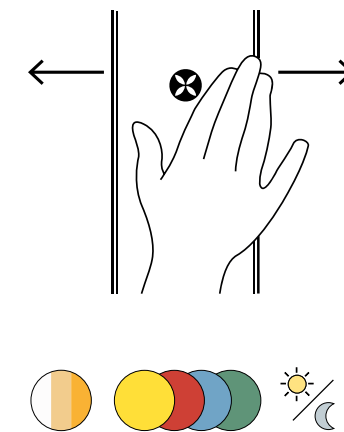

### Scenari di luce / Background lights / Lichtszenarien / Escenarios de luz / Scénarios de lumière

IT – Fai scorrere la mano verso sinistra o verso destra per scegliere il tuo sfondo luminoso: luce bianca dimmerabile, luce quattro elementi naturali, luce ciclo circadiano.  
EN – Move your hand to the left or right to select your back panel lighting: choose from a dimmable white light, lights representing the four natural elements or circadian cycle lights.  
DE – Bewegen Sie Ihre Hand nach links oder rechts und wählen Sie so Ihre gewünschte Rückwandbeleuchtung: Weißes, dimmbares Licht, Licht - Vier Elemente der Natur, Licht - Tagesrhythmus.  
ES – Desplaza la mano a la izquierda o a la derecha para seleccionar tu fondo luminoso: luz blanca de intensidad variable, luz cuatro elementos naturales, luz ritmo circadiano.  
FR – Faites passer votre main vers la gauche ou vers la droite pour choisir votre fond lumineux : lumière blanche dimmable, lumière quatre éléments naturels, lumière cycle circadien.

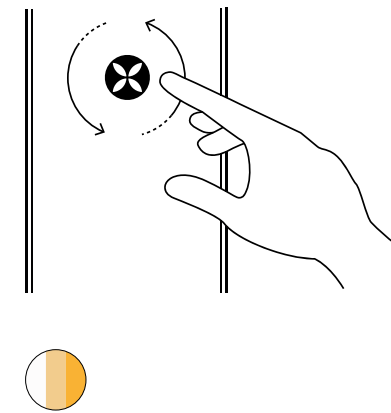

### Luce bianca dimmerabile / Dimmable white light / Weißes, dimmbares Licht / Luz blanca de intensidad variable / Lumière blanche dimmable

IT – Traccia con l'indice un piccolo movimento circolare per scegliere la tua tonalità di luce bianca passando da una luce fredda a una luce più calda.  
EN – Draw a small circle with your forefinger to select the shade of white light of your choice, choosing from cold to warmer tones.  
DE – Bewegen Sie den Zeigefinger in kleinen kreisförmigen Bewegungen, um den Farbton des weißen Lichtes zu verändern. Der Farbton reicht von kaltem Licht bis hin zu warmen Farbtönen.  
ES – Marca con el dedo índice un pequeño movimiento circular para seleccionar tu tonalidad de luz blanca pasando de una luz fría a una luz más cálida.  
FR – Effectuez un petit mouvement circulaire avec votre index pour choisir votre tonalité de lumière blanche, en passant d'une lumière froide à une lumière plus chaude.

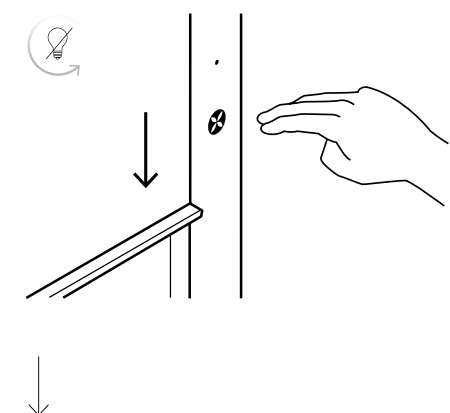

### Chiusura / To close / Schließen / Cierre / Fermeture

IT – Muovi la mano dall'alto verso il basso.  
L'anta si chiude e la luce dello schienale si spegne.  
EN – Move your hand downwards.  
The door will shut and the back panel's light will turn off.  
DE – Bewegen Sie die Hand von oben nach unten.  
Die Front schließt sich und die Rückwandbeleuchtung schaltet sich aus.  
ES – Mueve la mano de arriba abajo.  
Se cierra la puerta y se apaga la luz de la trasera.  
FR – Déplacez votre main du haut vers le bas.  
La porte se referme et l'éclairage de la crédence s'éteint.

## Ciclo circadiano, come luce da una finestra.

Con la luce impostata sul ciclo circadiano, lo sfondo luminoso dello schienale ricrea automaticamente il corso naturale del sole nell'arco delle 24 ore, sintonizzandosi su una luce simile a quella naturale. La ricerca dell'armonia con i ritmi naturali fa di questo scenario di luce un progetto a supporto della salute e del benessere psico-fisico dell'uomo.

- EN

**Circadian cycle light, like light coming in through the window.**  
When you choose the circadian cycle lighting the back panel automatically recreates the changes that normally occur in sunlight during a 24-hour period, reproducing natural-looking light. This lighting pursues harmony by promoting natural rhythms which support the health – including the psychological and physical wellbeing – of users.

- DE

**Der Tagesrhythmus, wie Licht, das durch ein Fenster dringt.**  
Beim „Licht-Tagesrhythmus“ erzeugt die Rückwand automatisch eine Beleuchtung, welche dem natürlichen Licht nachempfunden ist und den natürlichen Lauf der Sonne in 24 Stunden nachbildet. Die innere Harmonie, die auf einem natürlichen Rhythmus basiert, sorgt dafür, dass diese Lichtszenerie die Gesundheit und das körperlich-geistige Wohlbefinden des Menschen fördert.

- ES

**Ritmo circadiano, como la luz de una ventana.**  
Con la luz programada para el ritmo circadiano, el fondo luminoso de la traseira reproduce automáticamente el curso natural del sol en las 24 horas, sintonizándose en una luz similar a la natural. La búsqueda de la armonía con los ritmos naturales hace de este escenario de luz un proyecto que favorece la salud y el bienestar psicofísico del hombre.

- FR

**Cycle circadien, comme la lumière qui entre par la fenêtre.**  
En optant pour le cycle circadien, le fond lumineux de la crédence recrée automatiquement la course naturelle du soleil en l'espace de 24 heures, en se réglant sur une lumière semblable à la lumière naturelle. La recherche de l'harmonie avec les rythmes naturels transforme ce scénario de lumière en un projet visant à la santé et au bien-être psychologique et physique de l'homme.



## Vitrum Arte, fatto a mano.

Con Vitrum Arte è possibile realizzare su vetro disegni che rendono unica ogni singola composizione.

La straordinaria lavorazione a intarsio è un processo altamente innovativo dove però è ancora essenziale la paziente mano dell'uomo.

Nascono progetti esclusivi in perfetto equilibrio fra arte e design.

## In omaggio al Maestro Alessandro Mendini.

"Porre una grafia sopra una superficie è un atto che assomiglia a quello dello scrivere. Vuol dire introdurre quella superficie dentro un racconto.

Le grafie elaborate per Valcucine sono dei segni geometrici che non hanno la pretesa di simulare le lettere dell'alfabeto. Tuttavia rendono narrative alcune parti della cucina, stabilendo un rapporto di amicizia intenso e partecipe fra la persona e la cucina stessa".

*Alessandro Mendini*

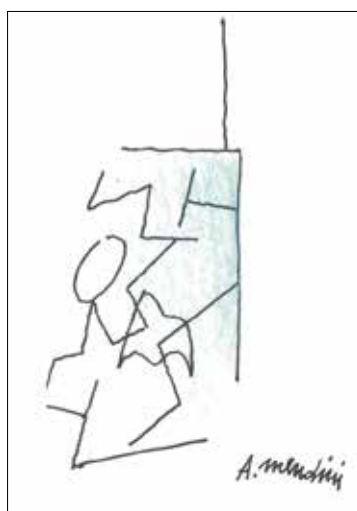

**Opera originale**  
Original artwork  
Original  
Obra original  
Œuvre originale

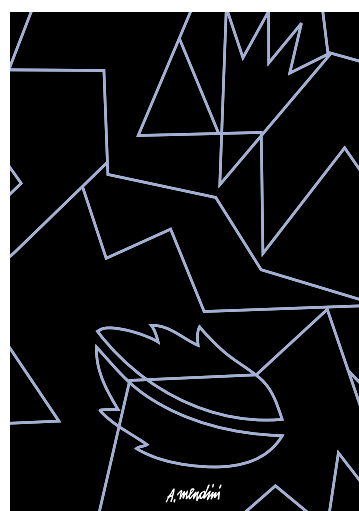

**Interpretazione digitale**  
Digital interpretation  
Digitale Interpretation  
Interpretación digital  
Interprétation numérique



**Intarsio su vetro**  
Inlay on glass  
Intarsien auf Glas  
Taracea sobre cristal  
Marqueterie sur verre



**Composizione manuale**  
Pieced together by hand  
Manuelles Zusammenfügen  
Composición manual  
Composition manuelle

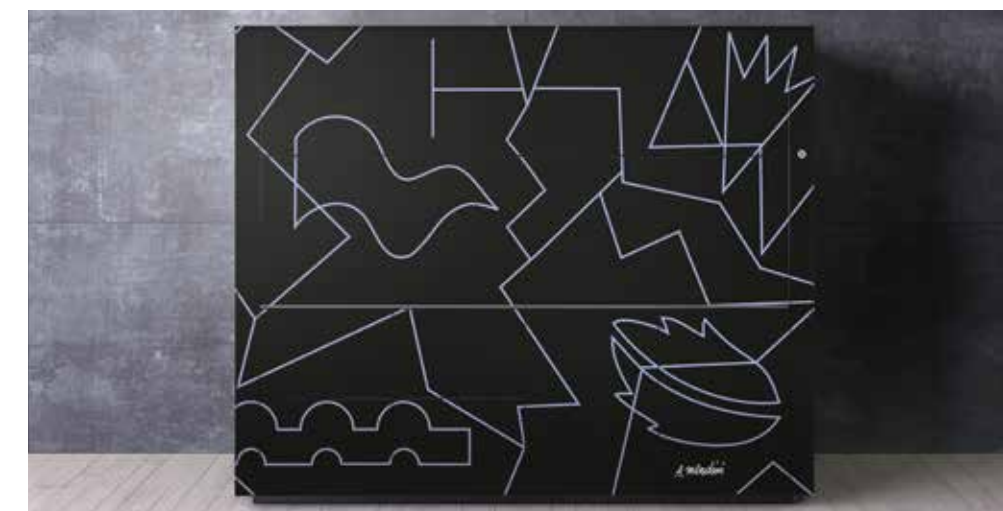

— EN  
**Vitrum Arte, hand made.**  
Thanks to Vitrum Arte, designs can be transferred to glass, making each arrangement really unique. The extraordinary inlay technique is an extremely innovative process that, however, still requires the patient and essential work of man. Exclusive projects are thus created, perfectly poised between art and design.

— DE  
**Vitrum Arte, Handgemacht.**  
Mit Vitrum Arte können auf Glas Designs realisiert werden, welche jede einzelne Küchenzusammenstellung einzigartig machen. Diese außergewöhnliche Arbeit mit Glasintarsien ist ein hochinnovativer Prozess, bei dem jedoch die geduldige Hand des Menschen noch grundlegender Bestandteil ist. So entstehen exklusive Planungen und Projekte, die ein perfektes Gleichgewicht zwischen Kunst und Design verkörpern.

— ES  
**Vitrum Arte, Hecho a mano.**  
Con Vitrum Arte es posible realizar dibujos sobre vidrio que vuelven única cada composición. La taracea es un proceso extraordinario y muy novedoso, donde sigue siendo fundamental la mano experta del hombre. Así es como nacen unos proyectos exclusivos en equilibrio perfecto entre arte y diseño.

— FR  
**Vitrum Arte, fait à la main.**  
Avec Vitrum Arte, il est possible de réaliser, sur le verre, des dessins qui rendent chaque composition vraiment unique. La marqueterie est un extraordinaire procédé hautement innovant où, cependant, la main de l'homme et sa patience sont encore essentielles. Elle donne naissance à des projets uniques où l'art et le design sont en parfaite harmonie.

— EN  
**A tribute to designer Alessandro Mendini.**  
"The process of drawing lines on a surface is similar to writing. It means including that surface inside a story. The lines developed by Valcucine are geometric marks that do not have the pretence of simulating the letters of the alphabet. Nevertheless, they do add poetry to some parts of the kitchen, establishing a deep bond of unity and participation between the person using the kitchen and the cabinets themselves".  
*Alessandro Mendini*

— DE  
**Eine Hommage an den Künstler Alessandro Mendini.**  
"Eine Grafie auf eine Oberfläche zu legen, ist ein Vorgang, der dem des Schreibens ähnelt. Eine solche Oberfläche wird damit zu einem Teil einer Erzählung. Die für Valcucine entwickelten Grafien sind geometrische Zeichen. Es ist dabei nicht beabsichtigt, die Buchstaben des Alphabets nachzubilden. Trotzdem werden damit einige Teile der Küche zu einem erzählerischen Element und lassen eine Beziehung ähnlich einer intensiven Freundschaft zwischen Mensch und Küche entstehen".  
*Alessandro Mendini*

— ES  
**En homenaje al Maestro Alessandro Mendini.**  
"Sobreponer una grafia a una superficie es una acción semejante a la escritura. Significa incluir esa superficie en un relato. Las grafias elaboradas por Valcucine son unos signos geométricos, que no pretenden simular las letras del alfabeto. Sin embargo hacen narrativas algunas zonas de la cocina, manteniendo una fuerte y partecipe relación de amistad entre la persona y la propia cocina".  
*Alessandro Mendini*

— FR  
**"Un hommage au Maître Alessandro Mendini.**  
Réaliser un signe graphique sur une surface est un acte qui ressemble à celui de l'écriture. Cela veut dire introduire cette surface dans un récit. Les signes graphiques élaborés pour Valcucine sont des signes géométriques qui n'ont pas la prétention de simuler les lettres de l'alphabet. Toutefois, ils rendent certaines parties de la cuisine narratives en établissant un rapport d'amitié intense et complice entre la personne et la cuisine".  
*Alessandro Mendini*

## Bar Experience.

Fra i diversi scenari immaginati per Logica Celata spicca il bar, una tradizione tutta italiana che fa parte della vita delle persone, tra convivialità e meditazione, tra pubblico e privato. L'anta si apre, svelando il nuovo bar domestico Valcucine, pratico, ben organizzato e completo di tutti gli strumenti necessari per degustare il vino in maniera impeccabile, mixare gli ingredienti di un buon cocktail e preparare un caffè di qualità. Servito come per un connoisseur.



— EN

### Bar Experience.

The bar stands out from the other Logica Celata configurations because it is an all-Italian tradition typical of this country's way of life, touching conviviality and intimacy and the public and private spheres. The door opens to reveal Valcucine's new home bar: practical, well-organised and complemented by all the equipment required for impeccable wine tasting, to mix up a perfect cocktail or prepare an excellent espresso, served as if prepared for a connoisseur.

— DE

### Bar Experience.

Unter den verschiedenen, möglichen Nutzungsszenarien der Logica Celata sticht besonders die Bar heraus. Sich an der Bar auf einen Kaffee oder Aperitif zu treffen, gehört zur italienischen Tradition und ist Teil des tagtäglichen Lebens; halb Geselligkeit, halb Meditation, halb öffentlich, halb privat. Die Front öffnet sich und gibt den Blick auf die häusliche Bar Valcucine frei. Praktisch, gut organisiert und komplett mit dem gesamten Instrumentarium für die perfekte Weinverkostung, das Mixen der Zutaten für einen wohlschmeckenden Cocktail oder für die Zubereitung eines köstlichen Kaffees. Für echte Kenner.

— ES

### Bar Experience.

Entre los diferentes escenarios supuestos para Logica Celata destaca el bar, una tradición toda italiana que forma parte de la vida de las personas, entre socialización y meditación, entre lo público y lo privado. La puerta se abre, mostrando el nuevo bar doméstico Valcucine, práctico, bien organizado y completo, con todo lo necesario para catar un vino de forma intachable, mezclar los ingredientes de un buen cóctel y preparar un café de primera calidad. Servido como para un conocedor.

— FR

### Bar Experience.

Parmi les différents aménagements imaginés pour Logica Celata, on distingue le bar, une tradition toute italienne qui fait partie de la vie des gens, entre convivialité et méditation, entre public et privé. La porte s'ouvre et dévoile le nouveau bar domestique Valcucine, pratique, bien organisé et équipé de tous les ustensiles nécessaires à déguster le vin de manière impeccable, à mélanger les ingrédients d'un bon cocktail et à préparer un café de qualité. Servi comme pour un connoisseur.

# GENIUS LOCI

Design Gabriele Centazzo

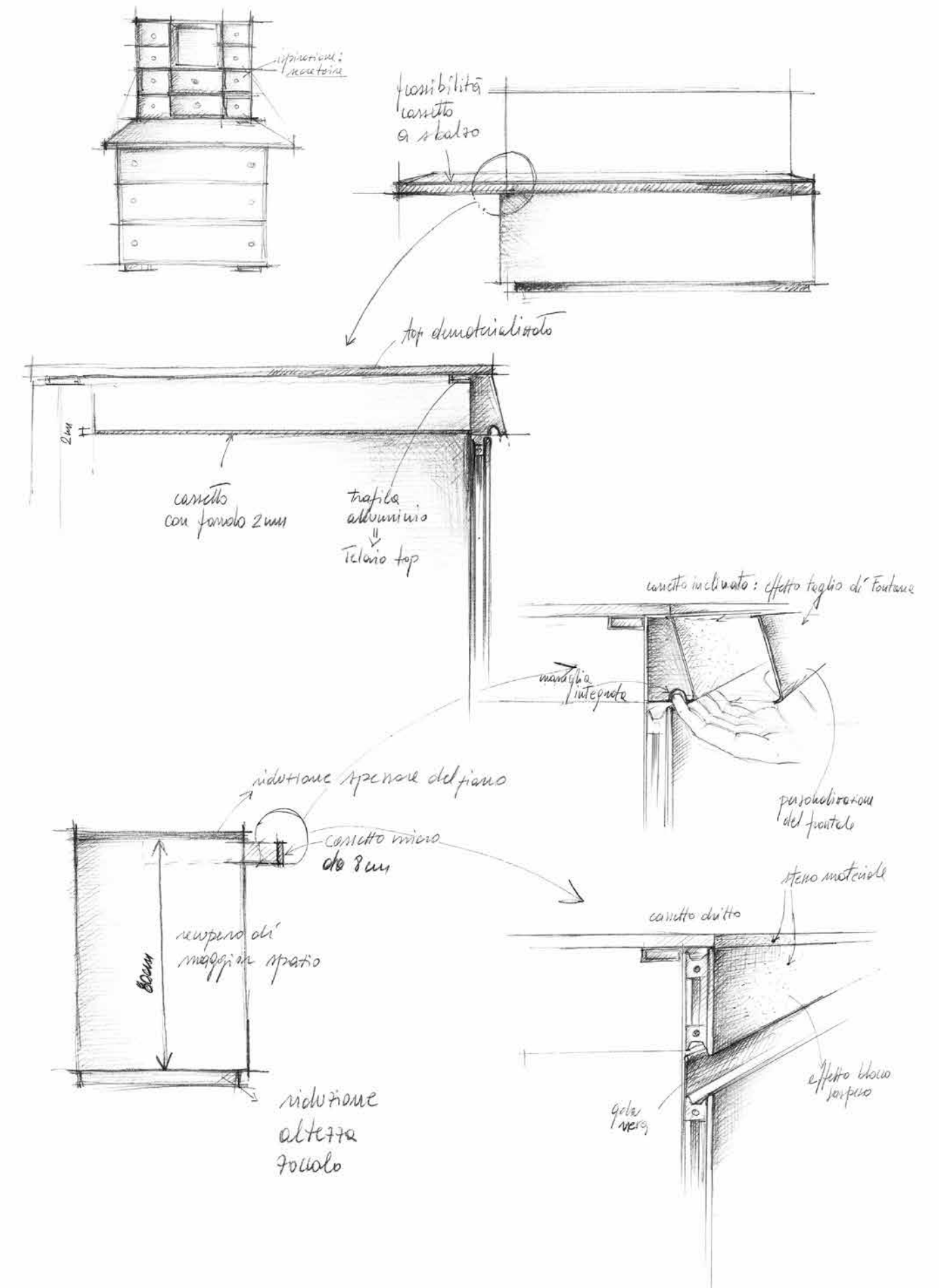

IT – Il cassetto Genius Loci, spazio ricavato dalla dematerializzazione del piano.  
 EN – The Genius Loci drawer fits in the space saved by dematerialising the worktop.  
 DE – Der Schubkasten Genius Loci; zusätzlicher Platz, der durch die Dematerialisierung der Arbeitsplatte geschaffen wurde.  
 ES – El cajón Genius Loci, espacio obtenido de la desmaterialización de la encimera.  
 FR – Le tiroir Genius Loci, un espace issu de la dématérialisation du plan de travail.

## Il luogo della personalizzazione.

Come gli antichi secretaire, Genius Loci ha nel cassetto uno spazio segreto, intimo, complice. Un cassetto che non è solo spazio funzionale - ingegnoso risultato permesso dalla dematerializzazione del piano - ma diventa una linea forte che attraversa la matericità delle superfici, segno di continuità o distinzione, è il cuore della personalizzazione, il gioiello prezioso che - con diverse finiture e lavorazioni artigianali - rende la cucina assolutamente unica, dall'estetica eterna in quanto espressione del gusto di chi l'ha voluta.

– EN

### The place for customisation.

Just like old desks Genius Loci conceals a secret, intimate, space in a drawer that goes beyond the functional. Genius Loci is the heart of customisation and available in various finishes. It offers a timeless aesthetic and hand-crafted workmanship that reflects the taste of those who purchase it. The result is sophisticated and refined.

– DE

### Ein Ort individueller Gestaltung.

Wie in den antiken Sekretären, den Möbelstücken mit versteckten Schubladen, bietet Genius Loci in seinen Schubkästen einen geheimen, diskreten und verborgenen Platz.

Ein Schubkasten, der nicht nur ein funktionaler Raum ist. Als einfallreiches Ergebnis der Dematerialisierung der Arbeitsplatte wird er gleichzeitig zur einer Präsenz verleihenden Linie auf den natürlichen Oberflächen. Als ein Zeichen für Kontinuität oder Unterscheidung ist er das Kernstück der individuellen Gestaltung, eine hochwertige Verzierung, welche – in unterschiedlicher Ausführung und handwerklicher Verarbeitung – die Küche absolut einmalig macht, von einer zeitlosen Ästhetik, die immer auch das Ergebnis des eigenen Geschmacks ist.

– ES

### El lugar de la personalización.

Como los antiguos secretaire, Genius Loci tiene en el cajón un espacio secreto, íntimo, cómplice. Un cajón que no es sólo espacio funcional, ingenioso resultado obtenido de la desmaterialización de la encimera, sino que se convierte en línea fuerte que atraviesa la matericidad de las superficies. Rasgo de continuidad o distinción, es el corazón de la personalización, la joya preciada que, con distintos acabados y labores artesanales, vuelve la cocina absolutamente única, con estética sempiterna porque se ajusta al gusto de quien la quiso.

– FR

### Le lieu de la personnalisation.

Comme les anciens secrétaires, Genius Loci voit dans le tiroir un espace secret, intime et complice. Un tiroir qui n'est pas uniquement un espace fonctionnel - résultat ingénieux dérivant de la dématérialisation du plan de travail -, mais qui devient une ligne forte qui traverse la matière des surfaces, un trait de continuité ou de distinction. Il est le cœur de la personnalisation tel un bijou précieux et, grâce aux différentes finitions et réalisations artisanales, il rend la cuisine absolument unique, avec une esthétique éternelle créée par le goût de celui ou de celle qui l'a choisie.

IT – Lo spazio "segreto" di Genius Loci: il regno della personalizzazione.

EN – Genius Loci's "secret" space: the realm of customisation.

DE – Der „geheime“ Raum der Genius Loci: ein Ort individueller Gestaltung.

ES – El espacio "segreto" de Genius Loci: el reino de la personalización.

FR – L'espace «secret» de Genius Loci : le règne de la personnalisation.





IT – Genius Loci in vetro mocaccino lucido ed opaco, con cassetti in rame naturale.  
EN – Genius Loci in gloss and matt mochaccino glass with natural copper drawers.  
DE – Genius Loci in glänzendem und mattem Glas Mocaccino, mit Schubkästen in Kupfer Natur.  
ES – Genius Loci en cristal mocaccino brillante y mate, con cajones de cobre natural.  
FR – Genius Loci en verre mokaccino brillant et mat, avec tiroirs en cuivre naturel.



IT – L'isola con ponte attrezzato.  
EN – Island with aluminium bridging frame.  
DE – Die Insel mit Zubehörbrücke.  
ES – La isleta con módulo de puente equipado.  
FR – L'îlot avec une structure-pont aménagée.





IT – Bancone in legno Olmo "Tattile".  
 EN – "Tactile" elm breakfast bar.  
 DE – Frühstückstheke in Holz Ausführung Ulme „Tattile“.  
 ES – Barra en madera de Olmo "Táctil".  
 FR – Plan-snack en bois d'orme «Tactile».



IT – Cassetto in rame naturale; il gioco moderno di un "sapore" antico, che regala sensazioni ancestrali al tatto.

EN – Natural copper drawer; a modern take on an ancient material that offers age-old tactile sensations.

DE – Schubkasten in Kupfer Natur; ein antiker Stil modern und spielerisch interpretiert, welcher uns bei Berührung an längst vergangene Zeiten erinnert.

ES – Cajón de cobre natural; el juego moderno de "sabor" antiguo, que proporciona sensaciones ancestrales al tacto.

FR – Tiroir en cuivre naturel : le jeu moderne d'une «saveur» ancienne qui offre des sensations ancestrales au toucher.





IT – Genius Loci in vetro grigio fuoco opaco con colonne in laccato graffiato acciaio.  
 EN – Genius Loci in matt fire grey lacquered glass with tower units in structured steel lacquer.  
 DE – Genius Loci in mattem, grauem Glas mit Hochschränken mit edelstahlfarbig lackierten Fronten mit Zierschliff.  
 ES – Genius Loci de cristal gris fuego mate con columnas acabadas en lacado rallado acero.  
 FR – Genius Loci en verre gris feu mat avec armoires laquées acier effet structuré.



IT – Le colonne ad ante rientranti svelano le attrezzature interne ed il pannello retroilluminato.  
 EN – The receding doors of the tower units reveal the accessories behind them and the back-lit panel.  
 DE – Die Hochschränke mit Taschentüren, mit Innenausstattung und rückseitig beleuchtetem Paneel.  
 ES – Las columnas con puertas entrantes descubren los equipamientos interiores y el panel retroiluminado.  
 FR – Les armoires à portes rentrantes dévoilent l'aménagement intérieur et le panneau de fond rétroéclairé.



IT – Il cassetto dritto di altezza 8 cm e a filo top crea con il piano in Pietra del Cardoso un "effetto blocco" sospeso.

EN – The straight 8 cm high drawer is installed flush with the Cardoso stone worktop creating the effect of a single, suspended block.

DE – Der 8cm hohe, gerade und mit der Arbeitsplatte bündige Schubkasten erzeugt mit der Steinplatte Pietra del Cardoso einen Effekt eines „schwebenden Blockes“.

ES – El cajón recto de 8 cm de alto y a ras de la encimera, junto con la encimera en Piedra del Cardoso produce un "efecto bloque" suspendido.

FR – Le tiroir affleurant droit de 8 cm de haut crée avec le plan de travail en Pierre du Cardoso, un effet de «bloc suspendu».



→  
IT – Lo schienale luminoso irradia una luce naturale nell'intero ambiente circostante.  
EN – The luminous back panel radiates natural-looking light over the entire surroundings.  
DE – Die rückseitig beleuchtete Rückwand gibt ein natürliches Licht an ihre Umgebung ab.  
ES – La trasera con luz emana una luz natural en el entero ambiente.  
FR – Le fond lumineux irradie une lumière naturelle à tout l'espace environnant.



IT – Genius Loci in vetro ardesia opaco e lucido e vetro ardesia "Tattile".

EN – Genius Loci in matt and gloss slate glass and "Tactile" slate glass.

DE – Genius Loci in schiefergrauem, mattem und glänzendem Glas und in der schiefergrauen Glasausführung „Tattile“.

ES – Genius Loci de cristal pizarra mate y brillante y cristal pizarra "Táctil".

FR – Genius Loci en verre ardoise mat et brillant et en verre ardoise «Tactile».



IT – Il Cassetto in marmo "Cubi" crea un gioco di contrasti tra pietre diverse, incastrate con sapiente maestria artigianale.  
 EN – The drawers with their marble "Cubes" fronts create an interlay of contrasting stones arranged with the mastery skill of an artisan.  
 DE – Der Schubkasten in Marmor „Kubus“ erzeugt ein Spiel mit den Kontrasten zwischen verschiedenen Steinen, die meisterhaft ineinander gefügt wurden.  
 ES – El cajón de mármol "Cubi" da lugar a un juego de contrastes entre piedras diferentes, encajadas con gran habilidad artesanal.  
 FR – Le tiroir en marbre «Cubes» crée un jeu de contrastes entre les différentes pierres enchâssées avec un savante savoir-faire artisanale.





TOMMY FLOWERS  
HEAD INTERIOR

CASH FROSTING  
AL THEA HARD COCA

2 10?

# ARTEMATICA

design Gabriele Centazzo

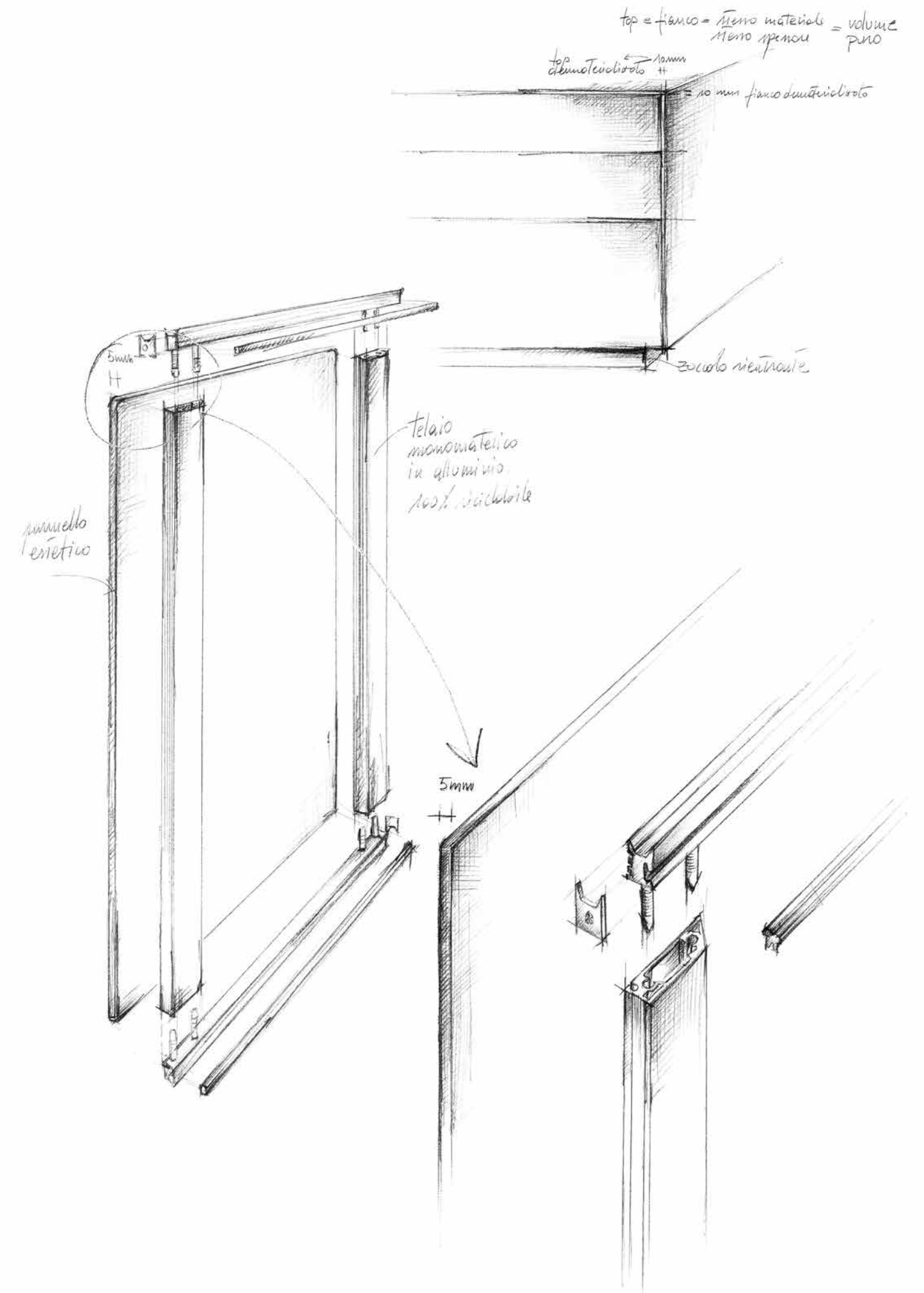

IT – Il telaio di alluminio dell'anta Artematica consente anche di utilizzare materiali puri, non accoppiati, per una maggiore leggerezza complessiva.

EN – The aluminium frame of the Artematica door can be fitted with pure, not bonded, materials increasing the overall lightness of arrangements.

DE – Der Aluminiumrahmen der Front Artematica erlaubt auch die Verwendung reiner Materialien, d.h. keiner Verbundmaterialien, welches die Leichtigkeit insgesamt erhöht.

ES – El marco de aluminio de la puerta Artematica también permite utilizar materiales puros, sin mezclar, para una mayor ligereza total.

FR – Le cadre en aluminium de la porte Artematica permet également d'utiliser des matériaux purs, non associés, pour une plus grande légèreté finale.

## L'arte dei volumi puri.

Nessuna linea di confine tra creatività e innovazione, tra l'arte del gioco di colori e materiali e la matematica dei volumi puri. La nostra intuizione, la possibilità di utilizzare materiali "puri", non accoppiati, sulla struttura in alluminio delle ante, si apre a infinite soluzioni e combinazioni. Dal gioco raffinato del vetro, in ogni colore e finitura, ai legni dalle forti sensazioni tattili, dalle superfici laccate ai laminati metallici. L'espressione del gusto personale di ogni Cliente diventa eterna, fino a raggiungere l'unicità tipica di un'opera d'arte, rappresentata nella trasparenza del vetro. Artematica è stata studiata nei dettagli per rendere i gesti più semplici e disinvolti, le chiusure morbide, per rispettare i più elevati standard di sicurezza tramite la stondatura lungo gli spigoli e i profili.

— EN

**The art of pure volumes.**  
Our intuition led us to use "pure" (not bonded) materials on the aluminium structure of the Artematica doors, a move which opened up endless ideas and combinations. From the refined use of glass in every colour and finish to wood that conveys strong tactile sensations to lacquered surfaces and metal laminates, Artematica has been designed down to the last detail to make movements more fluid and more assured, to bring about a softer closure of cabinet doors and to respect the highest safety standards thanks to rounded corners and edges.

— DE

**Die Kunst der reinen Volumen.**  
Es gibt keine klare Grenzlinie zwischen Kreativität und Innovation, zwischen der Kunst des Spiels mit Farben und Materialien und der Mathematik der puristischen Volumensprache. Unsere Intuition und die Möglichkeit, für den Aluminiumaufbau „reine“ und keine Verbundmaterialien zu verwenden, eröffnet Spielraum für unzählige Lösungen und Kombinationsmöglichkeiten. Ein ausgesuchtes Spiel zwischen Glas in allen Farben und Ausführungen, Holzoberflächen, die ein unvergleichliches Gefühl bei Berührung hervorrufen, lackierten Oberflächen und metallischen Laminaten. Eine zeitlose und unvergängliche Ausdrucksform des ganz persönlichen Geschmacks, bis hin zur typischen Einmaligkeit eines Kunstwerkes, welches in der Transparenz des Glases seine Ausdrucksform findet. Artematica wurde mit sorgfältigem Blick auf jedes Detail entwickelt, um die täglichen Bewegungen möglichst einfach und bequem zu gestalten. Die Fronten schließen sich sanft gleitend und die höchsten Sicherheitsstandards werden durch gerundete Kanten, Ecken und Profile berücksichtigt.

— ES

**El arte de los volúmenes puros.**  
Ninguna frontera entre creatividad e innovación, entre el arte del juego de colores y materiales y la geometría de los volúmenes puros. Nuestra intuición, la posibilidad de utilizar materiales "puros", sin mezclar, en la estructura de aluminio de las puertas, deja el paso a un sinfín de soluciones y combinaciones. Del juego elegante del cristal en cualquier tonalidad y acabado, a las maderas con fuerte tacto, de las superficies lacadas a los laminados metálicos. La manifestación del gusto personal de cada cliente se vuelve eterna, alcanzando la unicidad típica de una obra de arte, representada por la transparencia del cristal. Artematica ha sido estudiada hasta en los más mínimos detalles para que los movimientos sean más sencillos y sin estorbos, los cierres suaves, cumpliendo los más elevados estándares de seguridad gracias a las aristas y perfiles redondeados.

— FR

**L'art des volumes purs.**  
Aucune ligne de démarcation entre créativité et innovation, entre l'art du jeu des couleurs et des matériaux et la mathématique des volumes purs. Notre intuition, à savoir la possibilité d'utiliser des matériaux «purs», non associés, pour la structure en aluminium des portes, offre une infinité de solutions et de combinaisons possibles allant du verre raffiné décliné dans toutes les couleurs et finitions jusqu'aux bois offrant de fortes sensations tactiles, des surfaces laquées jusqu'aux stratifiés métalliques. L'expression du goût personnel de chaque Client devient éternelle jusqu'à devenir unique comme une œuvre d'art grâce à la transparence du verre. Artematica a été étudiée dans les moindres détails pour que les gestes soient les plus simples et désinvoltes possibles, pour que les fermetures se fassent en douceur et pour que le haut niveau de sécurité soit respecté grâce au bord arrondi des arêtes et des profils.

IT – Perfetta simbiosi tra la purezza dei materiali e dei blocchi volumetrici.  
EN – Perfect harmony of pure materials and solid volumes.  
DE – Die perfekte Symbiose zwischen der Reinheit der Materialien und der volumenbezogenen Blöcke.  
ES – Perfecta simbiosis entre la pureza de los materiales y los bloques volumétricos.  
FR – Parfaite union entre la pureté des matériaux et celle des différents blocs de rangement.





IT – Artematica in vetro opaco sabbia e vetro lucido terra con blocco in pietra Grigio Carnico.  
 EN – Artematica in matt sand glass and gloss earth glass with a Carnic Grey stone slab.  
 DE – Artematica in matt sandfarbenem und glänzend erdfarbenem Glas mit Steinblöcken in karnischem Grau.  
 ES – Artematica de cristal mate arena y cristal brillante tierra con bloque de piedra Gris Carnico.  
 FR – Artematica en verre sable mat et en verre terre brillant avec bloc en pierre Gris Carnique.



←

IT – New Logica System: leggerezza e magia delle aperture per uno spazio che si trasforma.  
 EN – New Logica System: magical, lightweight opening systems that transform spaces.  
 DE – New Logica System: Leichtigkeit und magisches Öffnen für einen sich verändernden Raum.  
 ES – New Logica System: ligereza y magia de las aperturas para un espacio que se transforma.  
 FR – New Logica System : légèreté et magie des ouvertures pour un espace qui se transforme.





→  
IT – La preziosità del vetro di piani, ante e cassetti viene esaltata dalle linee nette dei blocchi.  
EN – The precious beauty of glass on tops, doors and drawers is enhanced by the clean-cut lines of the units arranged in blocks.  
DE – Die Hochwertigkeit der Gläser der Arbeitsplatte, Fronten und Schubkästen wird durch die saubere Linienführung der Blöcke unterstrichen.  
ES – La preciosidad del cristal de encimeras, puertas y cajones es exaltada por las líneas decididas de los bloques.  
FR – La préciosité du verre des plans de travail, des portes et des tiroirs est mise en valeur par les lignes nettes des blocs.



→  
IT – Vetro fuori e all'interno con i fusti InVitrum, per una cucina in cui massime sono la salubrità e la eco-compatibilità.  
EN – Glass is used inside and outside InVitrum carcasses for kitchens that offer the best in non-toxicity and eco-compatibility.  
DE – Glas außen und innen mit dem Korpus InVitrum, für eine Küche, in der Gesundheit und Umweltverträglichkeit im Vordergrund stehen.  
ES – Cristal por fuera y por dentro con los cuerpos InVitrum, para una cocina donde priman la salubridad y eco-compatibilidad.  
FR – Verre à l'extérieur et à l'intérieur avec les caissons InVitrum, pour une cuisine où la salubrité et l'éco-compatibilité sont maximales.





IT – Ordine perfetto: ogni funzione ed elemento normalmente sparso in cucina trova la giusta collocazione.

EN – Perfect order: all the functions and elements normally scattered around the kitchen now have a place of their own.

DE – Perfekte Ordnung: jede Funktion und jedes Element, meist in der Küche verteilt untergebracht, findet den für ihn passenden Ort.

ES – Orden perfecto: cualquier función y elemento generalmente dispersos por la cocina encuentran su colocación ideal.

FR – Ordre parfait : chaque appareil et chaque accessoire normalement éparpillés dans la cuisine trouvent leur juste emplacement.

# RICICLANTICA

design Gabriele Centazzo

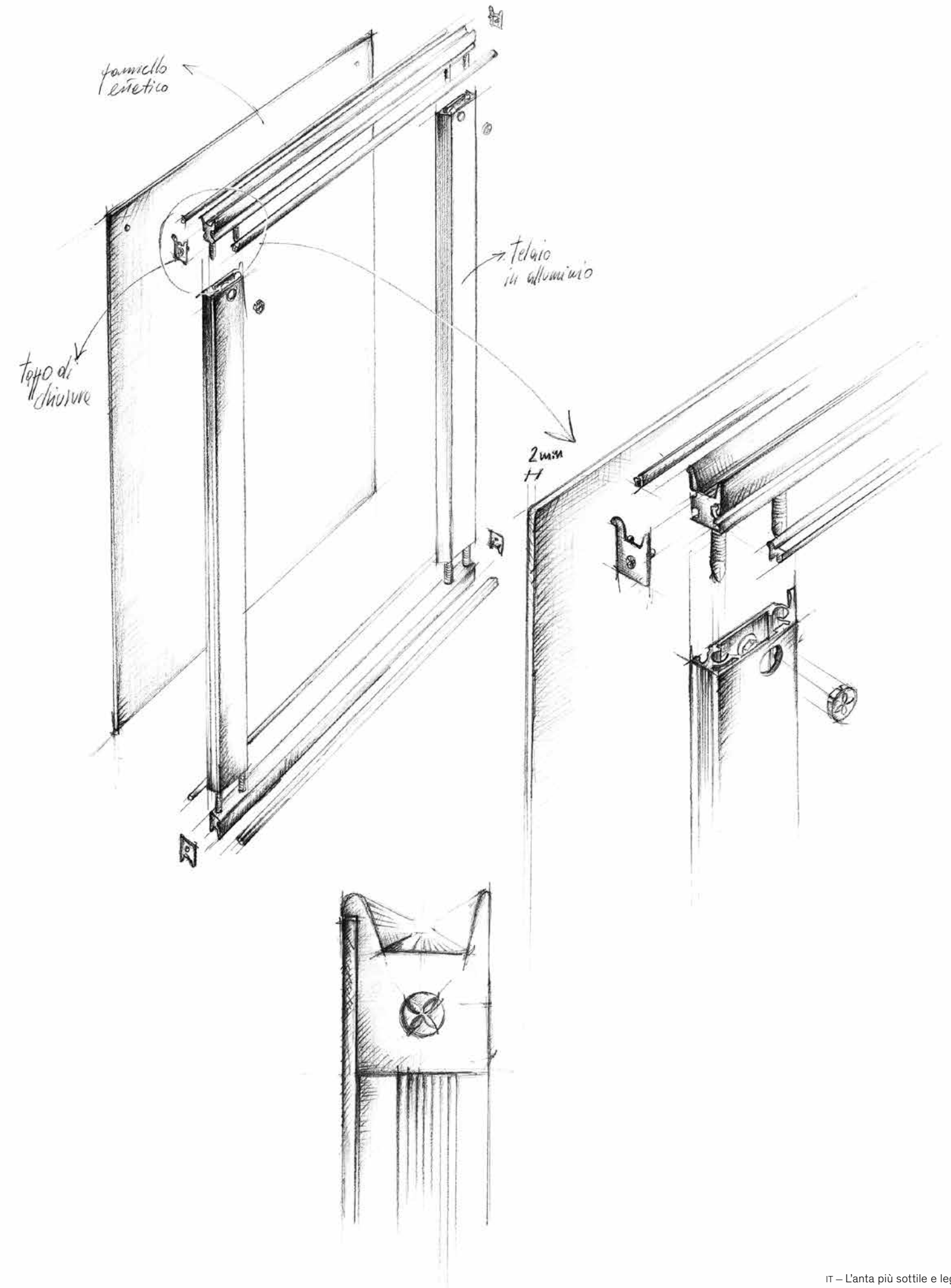

IT - L'anta più sottile e leggera.  
 EN - The slimmest and lightest door ever.  
 DE - Die schmalste und leichteste Front.  
 ES - La puerta más delgada y liviana.  
 FR - La porte la plus fine et la plus légère.

## La cucina eco-tech.

Abbiamo lavorato sulla massima dematerializzazione delle ante in risposta alle esigenze di perfetta funzionalità e finezza delle linee.

Riciclantica è la “leggerezza resistente”: sulla struttura in alluminio - resistente ad acqua, vapore e calore - si inserisce l’anta più sottile e leggera al mondo.

Questo permette di modulare la progettazione anche con elementi sospesi, dando massima libertà compositiva e di movimento, creando un sistema dal design grafico, contemporaneo, durevole e all’avanguardia.

Data la forte riduzione della quantità totale di materiale utilizzato - oltre alla scelta di finiture eco-tech - Riciclantica è anche una soluzione estremamente eco-compatibile, pensata per chi rivolge massima attenzione al proprio benessere, ma anche all’armonia con l’ambiente naturale. Sostenibile e al tempo stesso innovativa.

– EN

### The eco-tech kitchen.

We have worked on extreme door dematerialisation to meet requirements in terms of functionality and silhouette. Riciclantica stands for “lightness and resilience”: the lightest door in the world fits into an aluminium structure that is water-, steam- and heat-resistant. This makes it possible to plan kitchen layouts with wall-hung units, allowing for the utmost freedom of arrangement and movement and creating a durable and cutting-edge design. Due to the remarkable reduction of materials used, combined with the eco-tech finishes, this kitchen is sustainable yet innovative, designed for those who pay a great deal of attention to their well-being and to living in harmony with nature. A sustainable yet innovative kitchen.

– DE

### Die Eco-Tech-Küche.

Wir haben an der Vervollkommnung der Dematerialisierung der Fronten gearbeitet, immer unter dem Anspruch größtmöglicher Funktionalität und Feinheit der Linienführung. Riciclantica ist „widerstandsfähige Leichtigkeit“: Das betrifft den Aluminiumkorpus – widerstandsfähig gegenüber Wasser, Dampf und Hitze – ebenso wie die schmalste und leichteste Front der Welt. Es erlaubt, bei der Planung kreativ auch mit schwebenden Elementen zu spielen, und das bei höchster planerischer Freiheit bei den Zusammenstellungen und Bewegungen. So entsteht ein System mit grafischem Design, modern, langlebig und zukunftsweisend. Als Folge der umfassenden Verringerung der Gesamtmenge an verwendetem Material sowie der Wahl der Eco-Tech-Ausführungen bietet Riciclantica vor allem höchst umweltverträgliche Lösungen, die für diejenigen entwickelt wurden, die auf das eigene Wohlbefinden achten, aber auch auf die Umwelt Rücksicht nehmen. Nachhaltig und gleichzeitig innovativ.

– ES

### La cocina eco-tech.

Hemos trabajado para la máxima desmaterialización de las puertas al cumplir las exigencias de máxima funcionalidad y finura de las líneas. Riciclantica es la “ligereza recia”: a la estructura de aluminio, resistente al agua, a los vahos y al calor, se incorpora la puerta más delgada y ligera del mundo. Esto permite incluir en el proyecto también elementos suspendidos, ofreciendo la máxima libertad compositiva y de movimiento, creando un sistema con diseño gráfico, contemporáneo, duradero y vanguardista. Por la gran reducción de la cantidad total de material empleado y por la selección de acabados eco-tech, es también una solución eco-compatible, ideada para quien cuida mucho su bienestar así como la armonía con el medio ambiente. Sostenible y al mismo tiempo innovadora.

– FR

### La cuisine éco-tech.

Nous avons travaillé sur la dématérialisation maximale des portes pour répondre aux besoins de haute fonctionnalité et de finesse des lignes. Riciclantica est la «légèreté résistante»: la porte la plus fine et la plus légère au monde s’incorpore dans une structure en aluminium résistante à l’eau, à la vapeur et à la chaleur. Cela permet de jouer, au niveau de la conception, avec les éléments suspendus également, en offrant une liberté maximale dans l’agencement et le mouvement, en créant un système au design graphique, contemporain, durable et avant-gardiste. Vu la forte réduction de la quantité totale de matériau utilisé et le choix de finitions éco-tech, Riciclantica représente également une solution extrêmement éco-compatible, pensée pour ceux qui accordent une grande attention à leur bien-être, mais également à l’harmonie avec l’environnement. Durable et, en même temps, innovante.



IT – L’anta di soli 2 mm di spessore consente l’utilizzo di materiali molto sottili.

EN – The 2 mm thickness of this door allows the use of ultra-slim materials.

DE – Die nur 2mm starke Front erlaubt den Einsatz sehr dünner Materialien.

ES – La puerta de tan sólo 2 mm de grosor consiente el uso de materiales muy finos.

FR – La porte de 2 mm d’épaisseur seulement permet d’utiliser des matériaux très fins.



IT – Il gioco grafico di laminato Grigio Caldo finitura Cera e dell'alluminio laccato "Tattile" rosso.  
 EN – The graphical interplay of Wax finish Hot Grey laminate and "Tactile" red lacquered aluminium.  
 DE – Das grafische Spiel zwischen Laminat in warmem Grau mit Wachseffekt und rot lackiertem Aluminium „Tattile“.  
 ES – El juego gráfico del laminado Gris Cálido con acabado encerado y del aluminio lacado "Táctil" rojo.  
 FR – Le jeu graphique du stratifié Gris Chaud finition Cirée et de l'aluminium laqué rouge «Tactile».





←

IT – Il pannello sottile come un velo si inserisce su telaio in alluminio resistente ad acqua, vapore, calore.

EN – The ultra-slim panel fits into a water, steam and heat-resistant aluminium frame.

DE – Das schmale Paneel fügt sich wie ein Tuch in den wasser-, dampf- und hitzeresistenten Aluminiumrahmen.

ES – El panel tan fino como un velo se instala en el marco de aluminio resistente al agua, a los vahos y al calor.

FR – Le panneau fin comme un voile s'intègre dans le cadre en aluminium résistant à l'eau, à la vapeur et la chaleur.

IT – Il pensile Aerius integra la cappa e la svela aprendosi leggero come un soffio d'aria.  
EN – The Aerius wall unit features a built-in cooker hood revealed when the ultra-light door glides open.  
DE – Der Oberschrank Aerius nimmt die Dunstabzugshaube auf und öffnet sich wie ein Lufthauch.  
ES – El colgante Aerius integra la campana y la revela abriéndose ligero como un soplo de aire.  
FR – La hotte s'intègre dans l'élément haut Aerius et n'apparaît que lorsque la porte s'ouvre aussi légère qu'une bouffée d'air frais.





→

IT – Il pannello retrostante può essere nello stesso materiale della boiserie, per creare armonia d'insieme anche quando il pensile è aperto.

EN – The material of the back panel can match the wall panelling, preserving the harmonious colour scheme even when the wall unit doors are open.

DE – Das rückseitige Panel kann aus demselben Material wie die Boiserie gestaltet werden und erzeugt eine Gesamtharmonie auch bei geöffnetem Oberschrank.

ES – El panel trasero puede ser del mismo material que la boiserie, para crear armonía de conjunto también cuando el colgante está abierto.

FR – Le panneau de fond peut être réalisé avec le même matériau que l'habillage mural pour rendre la composition harmonieuse même lorsque l'élément haut est ouvert.





IT – L'estrema leggerezza delle ante Ricolantica consente eleganti e funzionali giochi di sospensioni, resistenti nel tempo.  
 EN – The extreme lightness of our Ricolantica doors can be used to create elegant, functional and durable wall-hung arrangements.  
 DE – Die extreme Leichtigkeit der Fronten Ricolantica erlaubt ein elegantes und funktionales Spiel mit Schwebefeffekten und erhöht gleichzeitig die Langlebigkeit.  
 ES – La suma ligereza de las puertas Ricolantica consiente elegantes y funcionales juegos de suspensiones, resistentes a lo largo del tiempo.  
 FR – L'extrême légèreté des portes Ricolantica permet des jeux de suspension élégants, fonctionnels et résistants.



<

IT – Il bilanciante a contrappeso apre con un semplice tocco l'intera anta, resistendo nel tempo grazie all'assenza di pistoni e cerniere con molle.  
Il motore del movimento è infatti la gravità.

EN – Thanks to our counterweight balancing system the door opens with a simple touch of the hand and, since no pistons or sprung hinges are involved, is really long lasting.  
The driving force behind its motion is gravity.

DE – Der Schwinghebel mit Gegengewicht öffnet durch leichtes Berühren die ganze Front. Äußerst langlebig durch den Verzicht auf Dämpfer und Beschläge mit Federn.  
Die Bewegung wird allein durch die Schwerkraft hervorgerufen.

ES – El contrapeso abre la puerta entera con un simple toque, resistiendo a lo largo del tiempo gracias a la ausencia de compases y bisagras con resortes.  
De hecho el motor del movimiento es la gravedad.

FR – Le balancier à contrepoids permet d'ouvrir toute la porte d'une simple pression de la main et a une longue durée de vie grâce à l'absence de pistons et de charnières à ressort. En effet, le moteur du mouvement est la gravité.



→  
IT – Libreria in alluminio alveolare con spessore di soli 8 mm degli elementi: funzionalità e leggerezza.  
EN – Honeycomb aluminium bookcase featuring slim, 8 mm elements that pair functionality with lightness.  
DE – Das Buchregal aus nur 8mm starkem Wabenaluminium: Funktionalität und Leichtigkeit.  
ES – Librería de aluminio nido de abeja con grosor de los elementos de tan sólo 8 mm: funcionalidad y ligereza.  
FR – Bibliothèque en aluminium alvéolaire avec éléments de 8 mm seulement d'épaisseur : fonctionnalité et légèreté.

# FORMA MENTIS

design Gabriele Centazzo

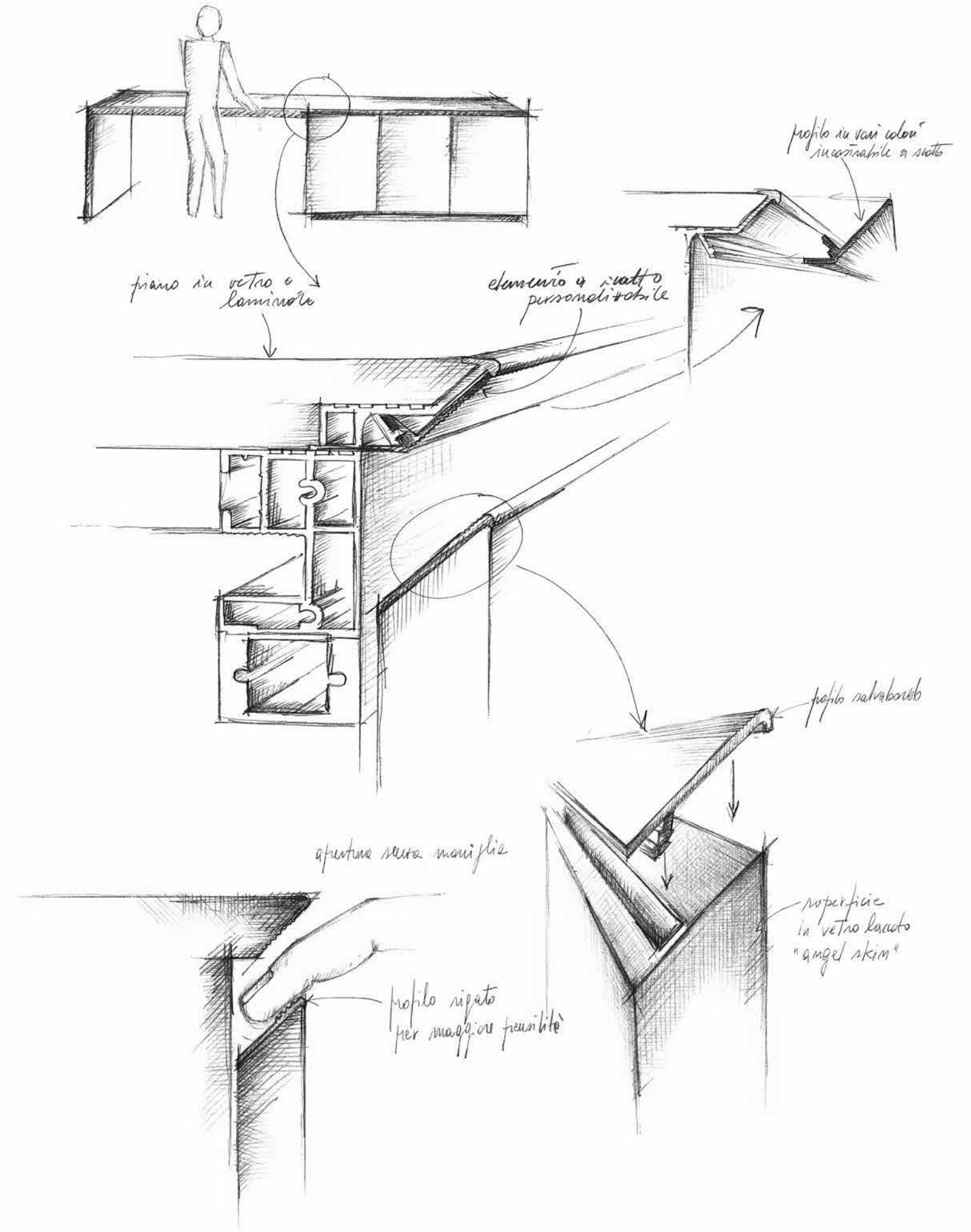

## Alla ricerca della matericità.

Il nostro modo di pensare la cucina è orientato ad una progettazione che sia poliedrica e declinabile in base alle esigenze di chi la vive, oltre che sempre funzionale, perché per noi benessere e necessità della persona sono il cuore di ciò che creiamo.

La forma e la matericità delle ante di Forma Mentis – costruite con bordi inclinati e micro-rigati – sono studiate per agevolare la presa e l'apertura senza maniglie, consentendo al contempo massima pulizia estetica e praticità d'uso. Inoltre, i profili metallici salva spigolo inseriti su ante e piani contribuiscono a incrementarne la resistenza nel tempo. Energia espressiva e distintività sono in perfetta sincronia: è possibile caratterizzare l'estetica della cucina grazie alla scelta dello spessore del piano, della tipologia di gola, dei profili dalle diverse soluzioni cromatiche e delle loro combinazioni.

– EN

### In pursuit of materiality.

Our view of the kitchen is that it should be a versatile project that can adapt to the requirements of its owners while at the same time being highly functional. The shape and materiality of the Forma Mentis doors, constructed with slanting edges that have micro ridges, have been designed to make it easy to grasp and open without the need of handles thus ensuring clean-cut lines and practicality-of-use. Moreover, the metal profiles that protect the edges of the doors and table tops make it even more resistant. The look of this kitchen can be customised by choosing the thickness of the top, the type of grip recess and the colours of the profiles and their combinations.

– DE

### Auf der Suche nach Natürlichkeit.

Unsere Art und Weise, die Küche zu sehen, richtet sich auf eine Planung, die nicht nur funktional ist, sondern vielseitig und anpassbar und sich damit an den unterschiedlichen Ansprüchen derer orientiert, die in ihr leben. Für uns sind das Wohlbefinden und die Bedürfnisse der Menschen der entscheidende Punkt all dessen, was wir entwerfen. Die Form und die natürliche Schönheit der Fronten der Forma Mentis – mit geneigten Kanten und mikrogeriffelt – wurden speziell entwickelt, um die Griffbarkeit zu verbessern und das Öffnen der grifflosen Türen zu erleichtern. Die kantenlosen Metallprofile an Fronten und Arbeitsplatten tragen außerdem zu besserer Haltbarkeit und Langlebigkeit bei. Expressive Energie und Unterscheidbarkeit sind perfekt aufeinander abgestimmt: der optische Eindruck der Küche kann durch die Wahl unterschiedlicher Arbeitsplattenstärken, Hohlkehlen sowie Profile gestaltet werden, die unterschiedliche farbliche Lösungen erlauben und sich untereinander kombinieren lassen.

– ES

### En busca de la matericidad.

Nuestra forma de concebir la cocina tiende a un proyecto polifacético que se adapte a las exigencias de quien la habita, siempre en el marco de la funcionalidad, porque para nosotros el bienestar y las necesidades de la persona son el corazón de lo que vamos creando. La forma y matericidad de las puertas de Forma Mentis, fabricadas con cantos en chaflán y micro estriados, han sido estudiadas para agilizar el agarre y la apertura sin tiradores, consintiendo al mismo tiempo pureza estética y practicidad en el uso. Además los perfiles metálicos que resguardan las aristas, instalados en puertas y encimeras, potencian su durabilidad en el tiempo. Energía expresiva y distinción están en sincronía perfecta: es posible caracterizar la estética de la cocina eligiendo el grosor de la encimera, el tipo de ranura, los perfiles de distintos colores y su combinación.

– FR

### À la recherche de la matière.

Notre façon de penser la cuisine est orientée vers une conception polyvalente et déclinable en fonction des nécessités de ceux qui l'utilisent, mais également fonctionnelle puisque le bien-être et les besoins des personnes sont, pour nous, le cœur de ce que nous créons. La forme et la matière des portes de Forma Mentis - fabriquées avec des chants inclinés et à micro-rayures - ont été étudiées pour faciliter la prise et l'ouverture des façades sans poignée, mais également pour offrir une netteté esthétique maximale et un confort d'usage. En outre, les profils métalliques protégeant les arêtes des portes et des plans de travail servent à augmenter leur résistance dans le temps. L'énergie expressive et la distinction sont en parfaite harmonie : on pourra caractériser l'esthétique de la cuisine grâce au choix de l'épaisseur du plan de travail et du type de gorges, des profils déclinables dans différents coloris et pouvant se combiner.

IT – Il calore del noce canaletto in perfetto equilibrio materico con il brivido elegante del marmo Carrara.  
 EN – The textural warmth of black walnut is balanced out perfectly by the cool elegance of Carrara marble.  
 DE – Die Wärme des Nussbaums Canaletto in perfektem Gleichgewicht mit der kühl prickelnden Eleganz des Carrara-Marmors.  
 ES – La calidez del nogal Canaletto en perfecto equilibrio matérico con el escalofrío elegante del mármol Carrara.  
 FR – La chaleur du noyer Canaletto est en parfait équilibre avec la froide élégance du marbre de Carrara.



IT – Il gioco dei materiali: Forma Mentis con ante laccate bianco ghiaccio opaco e boiserie in noce canaletto.  
 EN – An interplay of materials: Forma Mentis displays matt ice white lacquered doors and black walnut wall panelling.  
 DE – Das Spiel der Materialien: Forma Mentis mit matt eisweiß lackierten Fronten und der Boiserie in Nussbaum Canaletto.  
 ES – El juego de los materiales: Forma Mentis con puertas lacadas en blanco hielo mate y boiserie de nogal Canaletto.  
 FR – Le jeu des matières : Forma Mentis avec portes laquées blanc givre mat et panneaux d'habillage mural en noyer Canaletto.



IT – Le microrigature dell'anta ottimizzano la presa. Il profilo in alluminio nero salvaspigoli la rende duratura nel tempo.  
 EN – The micro ridges on the door edge make it extremely easy to grasp. The black aluminium edge protector adds durability.  
 DE – Die Mikroriffelung der Front optimiert die Griffigkeit. Das Profil in schwarzem Aluminium mit gerundeten Kanten erhöht ihre Langlebigkeit.  
 ES – Las micro estriaciones de la puerta optimizan el agarre. El perfil de aluminio negro que resguarda las aristas la hace duradera en el tiempo.  
 FR – Les micro-rayures sur le chant supérieur de la porte en optimisent la prise. Le profil protège-angles en aluminium noir lui assure une longue durée de vie.



IT – La gola - personalizzabile - consente l'apertura senza maniglie e conferisce carattere alla cucina.  
 EN – These handle-less doors open thanks to a customisable grip recess that adds character to the kitchen.  
 DE – Die individuell gestaltete Hohlkehle erlaubt ein griffloses Öffnen und gibt der Küche einen eigenen Charakter.  
 ES – La ranura, personalizable, permite la apertura sin tiradores y aporta carácter a la cocina.  
 FR – La gorge - personnalisable - permet d'ouvrir la porte sans poignée et donne un certain cachet à la cuisine.



IT – La scaffalatura in noce canaletto crea un gioco elegante di contrasti.  
 EN – The black walnut shelving unit contrasts elegantly with its surroundings.  
 DE – Das Regal in Nussbaum Canaletto erzeugt ein elegantes Spiel der Kontraste.  
 ES – La estantería de nogal Canaletto produce un juego elegante de contrastes.  
 FR – Le rayonnage en noyer Canaletto crée un élégant jeu de contrastes.







IT – Il bancone a sbalzo integra l'isola, massimizzando praticità e pulizia estetica.  
 EN – The breakfast bar adds extra, practical counter space to the island while enhancing its clean-cut lines.  
 DE – Die überstehende Frühstückstheke integriert die Kücheninsel und maximiert Zweckmäßigkeit und ästhetische Reinheit.  
 ES – La barra saliente integra la isleta, maximizando su practicidad y limpieza estética.  
 FR – Le plan en saillie avec table de cuisson s'intègre à l'îlot, en maximisant la praticité et la pureté esthétique.



IT – Fusto e frontale del cassetto sono coordinati nella nuova finitura color antracite.

EN – Coordinated drawer box and front in the new anthracite-coloured finish.

DE – Korpus und Schubkastenfronten sind in der neuen anthrazitfarbenen Ausführung aufeinander abgestimmt.

ES – Estructura y frente de cajón a juego en el nuevo acabado color antracita.

FR – Le caisson intérieur et la façade du tiroir à l'anglaise sont tous deux déclinés dans la nouvelle finition anthracite.





IT – La scanalatura della boiserie in noce consente il libero posizionamento ed un più duraturo incastro delle mensole in alluminio nero.

EN – The channels in the black walnut wall panelling give the black aluminium shelves stability and the freedom to be positioned at will.

DE – Die Fugen in der Boiserie aus Nussbaum erlauben ein freies Positionieren der Borde aus schwarzem Aluminium und erhöhen die Stabilität der Steckverbindung.

ES – La hendidura de la boiserie de nogal consiente la libre colocación de los estantes de aluminio negro que se sujetan de manera más duradera.

FR – La rainure de l'habillage mural en noyer permet d'agencer les étagères en aluminium noir en toute liberté et d'avoir un encastrement plus résistant.

# GLI ELEMENTI SPECIALI

design Gabriele Centazzo

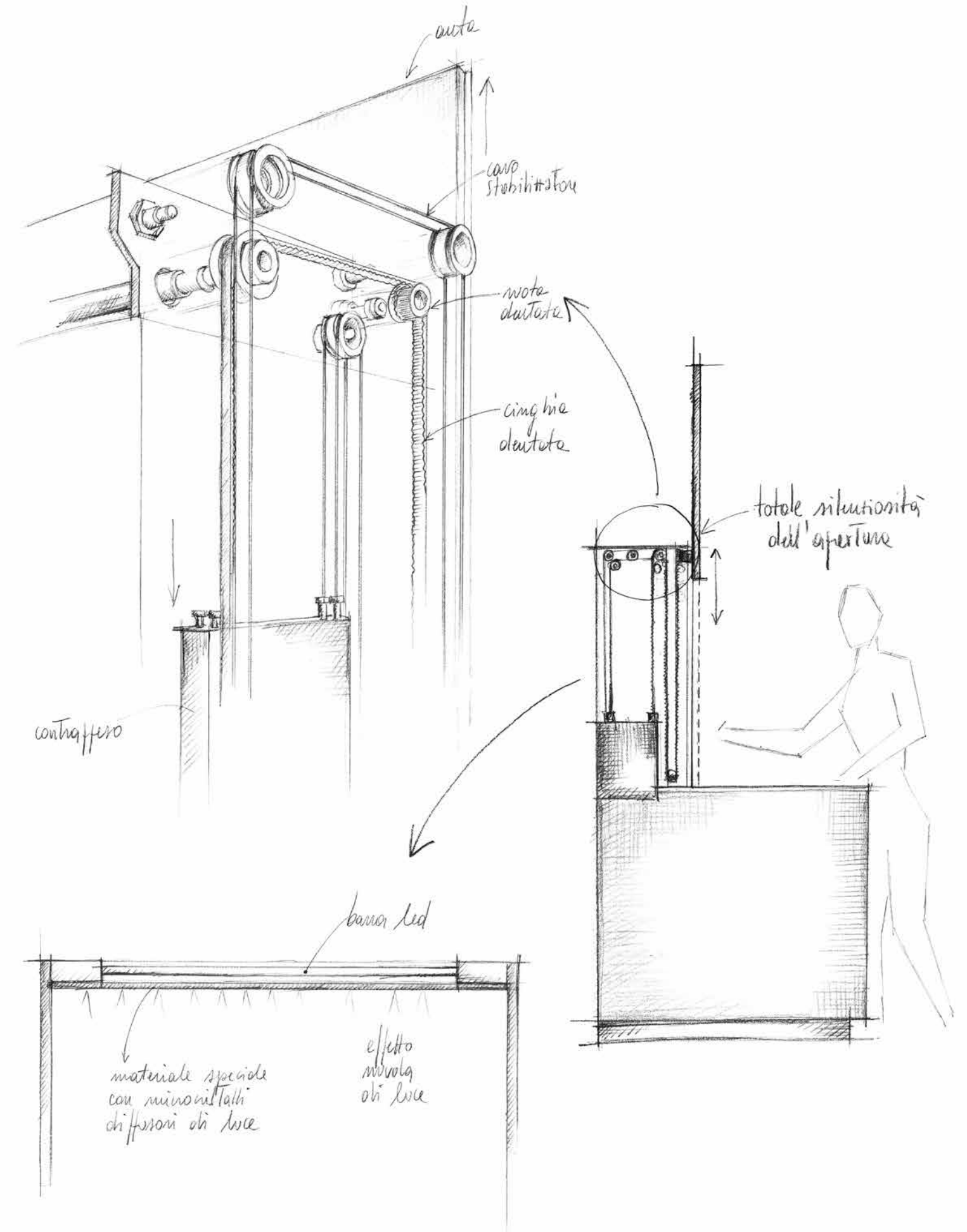



- EN

**Air Logica System.  
Enhanced, deep and spacious storage.**

We have created a unit that makes it possible to exploit the entire contents of extra-deep base units thanks to the upper panel that glides upwards. When shut the large door conceals the equipped back panel, which is accessorised to meet the user's requirements with sections dedicated to organising the kitchen. The door can be customised to suit one's taste and slides noiselessly upwards, slowly revealing a panel of light that illuminates the worktop and conveys a wonderful feeling of weightless amplitude to the entire food preparation area.

- DE

**Die Ergonomie des Air Logica Systems.**

Wir haben ein Element entwickelt, welches einen völlig neuen ergonomischen und funktionalen Ansatz darstellt. Dank der Öffnungsbewegung des oberen Panels nach oben, kann die größere Unterschranktiefe vollständig genutzt werden. Die große Front verbirgt in geschlossener Position die Zubehörrückwand, welche in Abhängigkeit von den Ansprüchen und Bedürfnissen mit speziellen Unterteilungen versehen wird. Dies sorgt für Ordnung und Organisation in der Küche. Die Zubehörrückwand lässt sich nach eigenem Geschmack individuell gestalten; die Front gleitet sanft und geräuschlos nach oben. Wie die Sonne an einem strahlenden Morgen kommt ein rückseitig beleuchtetes Paneel zum Vorschein, welches für eine verbesserte Sicht auf die Arbeitsplatte sorgt und dem gesamten Bereich der Essensvorbereitung Leichtigkeit und Weite verleiht.

- ES

**Air Logica System.  
El almacenaje con un alma profunda y espaciosa.**

Hemos ideado un elemento con un nuevo acercamiento ergonómico y funcional, que permite aprovechar los muebles bajos de más profundidad, gracias a la apertura hacia arriba del panel superior. La gran puerta, estando cerrada, oculta la trasera equipada, configurada conforme a las exigencias con compartimentos expresos para obtener orden y organización en la cocina. Personalizable en función del gusto de cada cual, se desliza silenciosa hacia arriba; como la salida del sol en una mañana despejada, revela el panel de luz trasero, que potencia la vista de la superficie de apoyo confiando una preciosa sensación de ligereza y amplitud a toda la zona de las tareas en la cocina.

- FR

**Air Logica System.  
Le rangement à l'âme profonde et spacieuse.**

Nous avons créé un élément avec une nouvelle approche ergonomique et fonctionnelle, qui permet d'exploiter la profondeur majorée des éléments bas grâce à l'ouverture du panneau supérieur vers le haut. Quand elle est fermée, la grande porte masque la crédence équipée, configurée selon les besoins avec des compartiments dédiés pour faciliter l'ordre et l'organisation dans la cuisine. Personnalisable selon le goût de chacun, elle coulisse silencieusement vers le haut. Comme le lever du soleil lors d'une sereine matinée, elle laisse apparaître le panneau de fond lumineux qui augmente la visibilité du plan de dépose en offrant une précieuse sensation de légèreté et d'espace de toute la zone de préparation.

**Air Logica System.**

**Il contenimento dall'anima profonda e spaziosa.**

Abbiamo ideato un elemento dal nuovo approccio ergonomico e funzionale, che consente di sfruttare la profondità maggiorata delle basi, grazie all'apertura del pannello superiore verso l'alto. La grande anta nasconde da chiusa lo schienale attrezzato, configurato in base alle esigenze con scompartimenti dedicati a favorire ordine e organizzazione in cucina. Personalizzabile in base al proprio gusto, scorre silenziosa verso l'alto; come il sorgere del sole in una serena mattina, svela il pannello di luce retrostante, che aumenta la visibilità del piano di appoggio conferendo una preziosa sensazione di leggerezza e ampiezza a tutta l'area di preparazione.

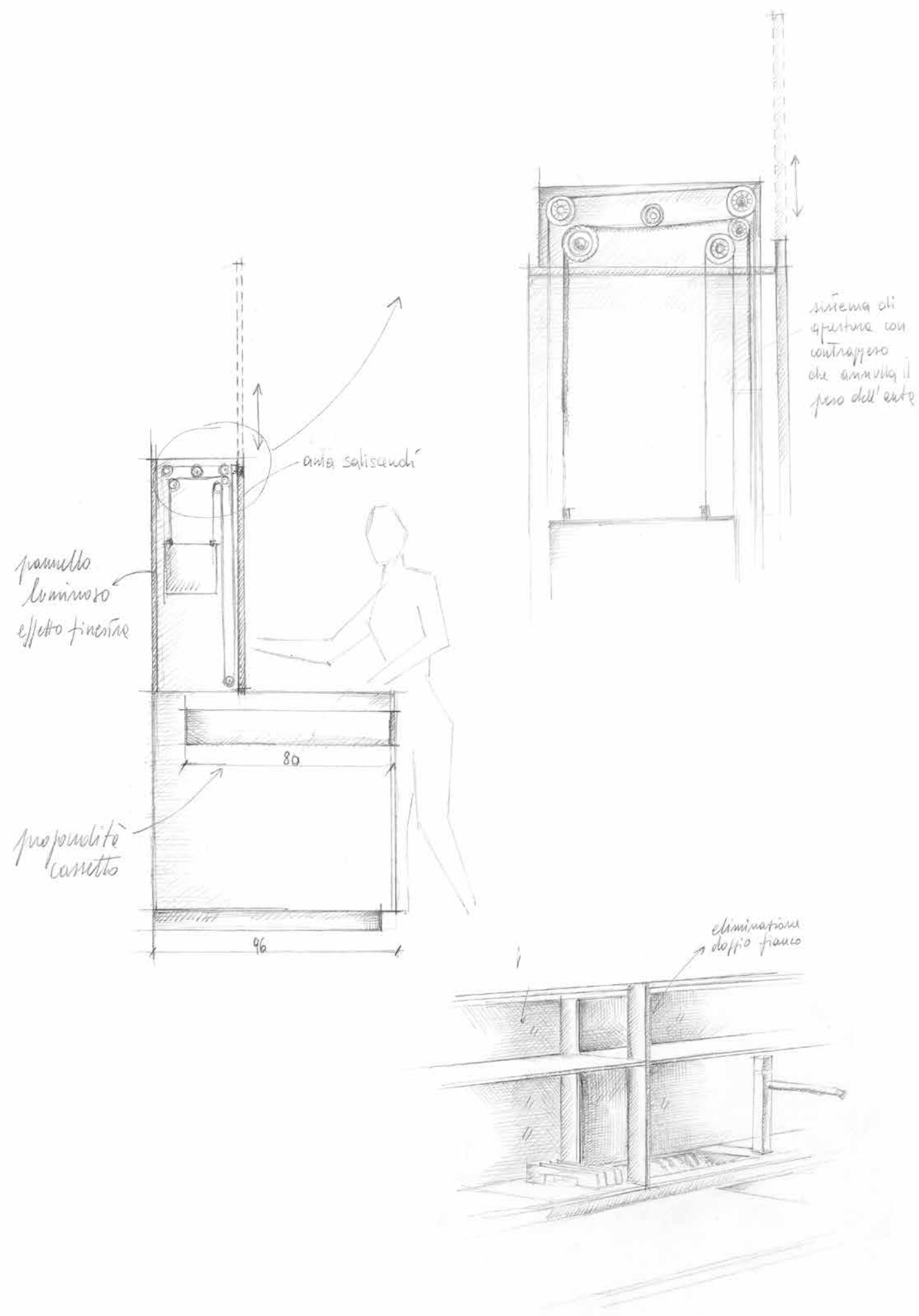

↑  
 IT – Air Logica System consente il totale utilizzo dello spazio delle basi, grazie all'apertura del pannello verso l'alto.  
 EN – Thanks to the vertically gliding door panel, Air Logica System allows you to fully exploit the space inside base units.  
 DE – Das Air Logica System erlaubt, den Platz im Unterschrank vollständig zu nutzen, da sich das Paneel nach oben öffnet.  
 ES – Air Logica System consente el aprovechamiento total del espacio de los muebles bajos, gracias a la apertura del panel hacia arriba.  
 FR – Air Logica System permet d'utiliser totalement l'espace à l'intérieur des éléments bas grâce à l'ouverture du panneau de façade vers le haut.

IT – Il cassetto è composto con marmi diversi, con un disegno ispirato al Rinascimento Italiano.  
 EN – The drawer front is made of different types of marble that create a pattern inspired by the Italian Renaissance period.  
 DE – In der Schubkastenfront wurden unterschiedliche Marmorarten verarbeitet, mit einem durch die italienische Renaissance inspirierten Design.  
 ES – El frente del cajón está formado por distintos mármoles, con un dibujo que se inspira en el Renacimiento Italiano.  
 FR – La façade du tiroir est réalisée avec différents marbres selon un dessin s'inspirant de la Renaissance italienne.



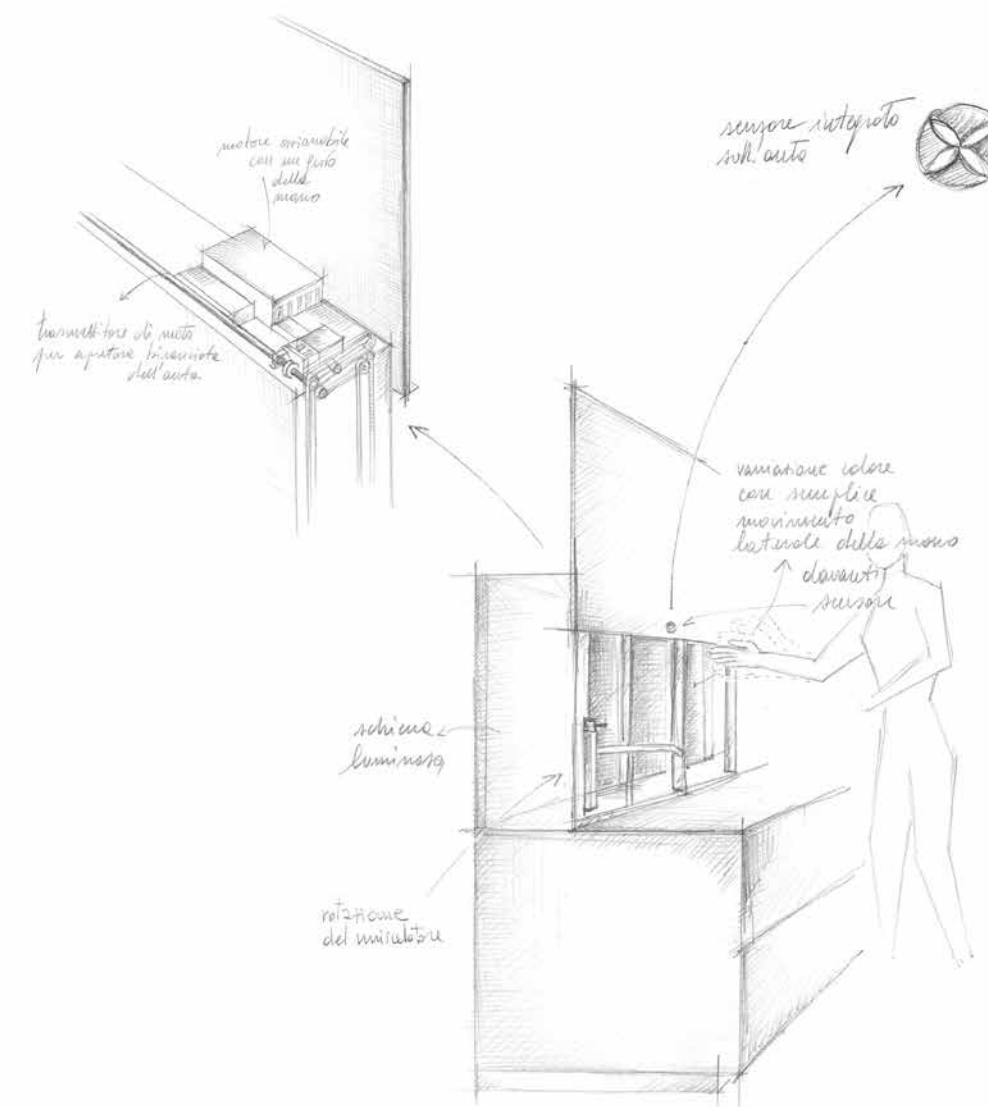

### V-Motion. La cucina prende vita.

Un'ulteriore innovazione nell'interazione dell'uomo con la cucina: con V-Motion, il nostro nuovo sistema intelligente brevettato, ergonomia e benessere raggiungono una nuova frontiera, rendendo l'esperienza quotidiana straordinaria, una poesia di emozioni.

Un morbido gesto della mano, come un direttore d'orchestra, contemporaneamente apre l'anta, aziona il rubinetto ed accende le luci dello schienale, regalando una sensazione unica. Scegliendo con altrettanta semplicità il colore dello sfondo luminoso, le suggestioni della natura dialogano liberamente con la vita di tutti i giorni, perché ciascuna tonalità è ispirata agli elementi della natura: rosso-fuoco, giallo-terra, verde-acqua, azzurro-aria.

— EN

#### V-Motion. The kitchen comes to life.

A further innovation to improve interaction between the kitchen and its user: thanks to V-Motion, our new, clever, patented system, ergonomics and well-being have conquered new frontiers, taking every experience in the kitchen to more extraordinary, poetical and emotional heights. Just like a conductor, the graceful movement of a hand simultaneously opens the door and turns the tap and the lights of the back panel on, creating a truly unique sensation. The colour of the luminous backdrop can be chosen in the same, easy way, allowing the splendours of nature to freely interact with everyday life, because each shade is inspired by nature: red-fire, yellow-earth, green-water, sky blue-air.

— DE

#### V-Motion. Die Küche erwacht zum Leben.

Und noch eine Innovation beim Zusammenspiel von Mensch und Küche: mit V-Motion, dem neuen, intelligenten und patentierten System, beschreiten Ergonomie und Wohlbefinden neue Wege und eröffnen Horizonte. Das tägliche Erleben wird außergewöhnlich, zu einer Poesie der Emotionen. Durch eine leichte Handbewegung - sanft und elegant wie ein Dirigent - öffnet sich gleichzeitig die Front, bewegt sich der Wasserhahn und schaltet sich die Rückwandbeleuchtung ein. Ein einzigartiges Gefühl! Genauso leicht kann die Farbe der leuchtenden Rückwand gewählt werden. Die Natur steht spielerisch in freiem Wechselspiel mit dem alltäglichen Leben, da sich jeder Farbton an einem Element der Natur orientiert: Rot-Feuer, Gelb-Erde, Grün-Wasser, Blau-Luft.

— ES

#### V-Motion. La cocina cobra vida.

Otra innovación en la interacción del hombre con la cocina: con V-Motion, nuestro nuevo sistema inteligente patentado, ergonomía y bienestar alcanzan una nueva frontera, volviendo extraordinaria la experiencia cotidiana, una poesía hecha de emociones. Un leve movimiento de la mano, como el de un director de orquesta, al mismo tiempo abre la puerta, acciona el grifo y enciende las luces de la trasera, brindando una sensación única. Con la misma simplicidad, escogiendo el color del fondo con luz, las sugerencias de la naturaleza se cruzan libremente con el día a día, porque cada tonalidad se inspira en los elementos de la naturaleza: rojo-fuego, amarillo-tierra, verde-agua, celeste-aire.

— FR

#### V-Motion. La cuisine prend vie.

Encore une innovation dans l'interaction entre l'homme et la cuisine : avec V-Motion, notre nouveau système intelligent breveté, l'ergonomie et le bien-être atteignent une nouvelle frontière, en rendant l'expérience quotidienne extraordinaire, une poésie d'émotions. Tel un directeur d'orchestre, un léger geste de la main permet à la fois d'ouvrir la porte, d'actionner le robinet et d'allumer la lumière de la crédence, en offrant une sensation unique. En choisissant le coloris du fond lumineux avec tout autant de simplicité, les suggestions de la nature dialoguent en toute liberté avec le quotidien parce que chaque tonalité s'inspire des éléments de la nature : rouge-feu, jaune-terre, vert-eau, bleu ciel-air.

←

IT — Un semplice gesto da direttore d'orchestra, per "mettere in moto" la cucina.

EN — Just like a conductor, the graceful movement of a hand is all it takes to get this kitchen moving.

DE — Eine einfache Geste wie der Dirigent eines Orchesters und die Küche "setzt sich in Bewegung".

ES — Un gesto sencillo como un director de orquesta, para "poner en marcha" la cocina.

FR — Un simple geste tel un chef d'orchestre suffit pour "mettre en route" la cuisine.



IT – Con un gesto il grande pannello di Air Logica System si apre, in sincronia con il rubinetto e l'accensione delle luci dello schienale.

EN – The large Air Logica System panel opens, synchronous with the tap and the lights on the back panels, at the touch of a hand.

DE – Mit nur einer Bewegung öffnet sich das große Paneel des Air Logica Systems, gleichzeitig aktivieren sich Rückwandbeleuchtung und Wasserhahn.

ES – Con un gesto el gran panel de Air Logica System se abre, en sincronía con el grifo y con las luces de la trasera que se encienden.

FR – Le grand panneau de façade d'Air Logica System s'ouvre d'un geste en même temps que le robinet et que l'éclairage du panneau de fond.

— EN

**Aerius Wall Unit.**  
**The wall unit that is as light as air.**

Wellness is based essentially on freedom: this wall unit has a light and noiseless, ultra-slim, lift-up door. The opening and closing principle exploits the force of gravity by means of a balancing structure. This makes the unit remarkably hard-wearing and durable because it has no sprung hinges, pistons or other elements that may wear out. A touch of the hand and the door opens upwards, like a wing in flight, and remains in place for all the time necessary. On the inside, a single side panel replaces the usual twin ones, leaving more space for storage as well as affording visual harmony. On the outside, a LED lighting system and an accessory hanging bar, perfectly integrated in the carcass, increase the unit's functionality.

— DE

**Oberschrank Aerius.**  
**Ein Oberschrank leicht wie ein Windhauch.**

Wohlbefinden und Freiheit stehen an erster Stelle: der Oberschrank öffnet sich mit einer leichten und geräuschlosen Öffnungsbewegung nach oben und verfügt über eine superschmale Front. Die Öffnungs- und Schließbewegung nutzt über ein System aus Gegengewichten die Schwerkraft. Ohne Scharniere, Gasdämpfer und andere dem Verschleiß unterworfenen Elemente erhöht sich auf diese Weise erheblich die Resistenz und Langlebigkeit des Elements. Es genügt eine leichte Berührung und die Front öffnet sich nach oben wie der Flügel eines Vogels im Flug und bleibt dort so lange wie erforderlich schweben. Im Inneren des Oberschranks wurde durch den Verzicht auf die traditionellen doppelten Innenwände mehr Raum und Fassungsvermögen geschaffen und die visuelle Harmonie verbessert. Außen erhöht ein Beleuchtungssystem auf LED-Basis und eine perfekt in den Korpus integrierte Zubehörleiste die Funktionalität des Elements.

— ES

**Colgante Aerius.**  
**El colgante ligero como el aire.**

El bienestar y la libertad antes de todo: el colgante cuenta con una apertura basculante ligera y silenciosa, y con una puerta súper delgada. El principio de apertura y cierre aprovecha la fuerza de gravedad mediante la estructura con contrapeso; esto potencia considerablemente la resistencia y durabilidad del elemento, porque no tiene bisagras con resortes, compases ni otras piezas sujetas a deterioro. Es suficiente tocarla y la puerta se abre hacia arriba, como un ala durante el vuelo, quedando suspendida durante todo el tiempo necesario. Por dentro, la eliminación de los tradicionales costados dobles libera el espacio, aportando más capacidad y armonía visual. Por fuera, un sistema de iluminación de leds y una barra equipable, perfectamente integrada a la estructura, potencian la funcionalidad del elemento.

— FR

**Élément Haut Aerius.**  
**L'élément haut léger comme l'air.**

Le bien-être et la liberté avant tout : cet élément haut est doté d'une porte basculante ultrafine avec une ouverture légère et silencieuse. Le principe d'ouverture et de fermeture exploite la force de gravité moyennant un balancier. Ce système augmente considérablement la résistance et la durée du meuble vu qu'il n'a aucune charnière à ressort, aucun piston ni aucun élément d'usure. Il suffit d'un simple geste et la porte s'ouvre vers le haut comme une aile qui s'envole, en restant ouverte pendant tout le temps nécessaire. À l'intérieur, l'élimination du traditionnel double côté libère l'espace et crée une plus grande contenance et harmonie visuelle. À l'extérieur, un système d'éclairage à leds et une barre de crédence parfaitement intégrée à la structure augmentent les fonctionnalités de l'élément.

**Pensile Aerius.****Il pensile leggero come l'aria.**

Il benessere e la libertà prima di tutto: il pensile presenta un'apertura basculante leggera e silenziosa, dotata di un'anta ultra sottile. Il principio di apertura e chiusura sfrutta la forza di gravità tramite la struttura con bilanciere; ciò aumenta notevolmente la resistenza e durata dell'elemento, dal momento che è privo di cerniere con molle, pistoni o elementi usurabili. Basta un tocco e l'anta si apre verso l'alto, come un'ala in volo, rimanendo sospesa per tutto il tempo necessario. All'interno, l'eliminazione del tradizionale raddoppio dei fianchi libera lo spazio, creando maggiore capienza e armonia visiva. All'esterno un sistema di illuminazione con led e una barra accessoriabile, perfettamente integrata alla struttura, aumentano le funzionalità dell'elemento.



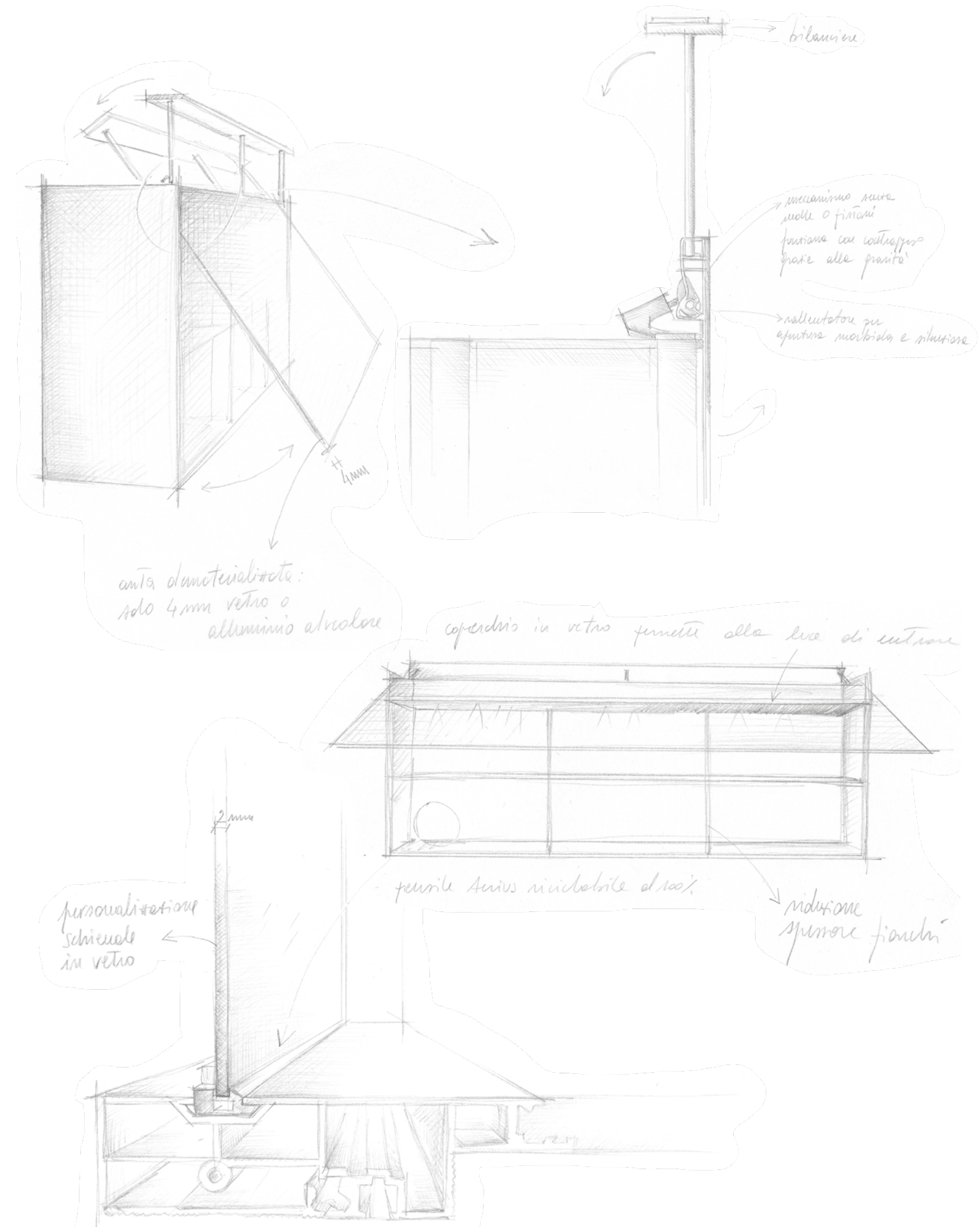

IT – Il bilanciere gravitazionale, evitando l'uso di cerniere e pistoni, aumenta la resistenza nel tempo.

EN – The balancing mechanism increases the durability of the door because it exploits gravity instead of hinges and pistons.

DE – Der Schwinghebel auf Schwerkraftbasis erlaubt es, auf Scharniere und Dämpfer zu verzichten, welches die Langlebigkeit erhöht.

ES – El contrapeso gravitacional, evitando el uso de bisagras y pistones, potencia la resistencia en el tiempo.

FR – Le balancier gravitationnel donne à la porte une durée de vie plus longue puisque l'on n'utilise ni charnières ni pistons.



### New Logica System.

#### Lo schienale con le aperture magiche.

Un elemento speciale che consente massima possibilità di rispondere alle esigenze di ognuno, generando un dialogo straordinario con il sistema cucina.

Più silenzioso del volo di una piuma: le ante superiori basculanti e quelle scorrevoli verso il basso si aprono e chiudono morbidamente, per svelare tutte le attrezzature dello schienale, che può essere configurato liberamente in base alle esigenze e può ospitare anche la cappa.

Lo spazio e la luce che si propaga dal pannello luminoso accentuano il senso di leggerezza, ordine e pulizia formale della struttura. Come una finestra sul mondo.

— EN

#### New Logica System

##### The back panel with magical doors.

This is a special element that offers a number of possible systems. More silent than a floating feather: the upper lift-up doors and the lower sliding doors open and shut gently to reveal all the accessories of the back panel that can be equipped to meet the user's requirements and can even house a cooker hood. The space and the light issuing from the light panel give the carcass a feeling of immaterial weightlessness, order and formal cleanliness.

— DE

#### New Logica System.

##### Die Rückwand mit der magischen Öffnung.

Ein ganz besonderes Element, welche größte planerische Freiheiten bietet, da es Lösungen für unterschiedlichste Ansprüche bereit hält – in einem außergewöhnlichen Dialog mit dem System „Küche“. Leiser als das Schweben einer Feder: Die obere Klapptür und die nach unten gleitende Schiebetür öffnen und schließen sich sacht und legen im geöffneten Zustand alle Elemente der Zubehörrückwand frei. Hier können die gewünschten Küchenutensilien den Bedürfnissen entsprechend frei zusammengestellt und auch die Dunstabzugshaube untergebracht werden. Der Platz und das von einem Leuchtpaneel abgestrahlte Licht unterstreichen noch die Leichtigkeit, Ordnung und formale Reinheit des Systems. Wie ein Fenster zur Welt.

— ES

#### New Logica System.

##### La trasera con aperturas mágicas.

Un elemento especial que ofrece la máxima posibilidad de cumplir las exigencias de cada uno, dando vida a un diálogo extraordinario con la cocina. Más silencioso que el vuelo de una pluma: las puertas superiores basculantes y las correderas hacia abajo se abren y cierran suavemente, mostrando todos los equipos de la trasera, que se puede configurar libremente conforme a las distintas exigencias y también puede albergar la campana. El espacio y la luz que se difunde desde el panel acentúan el sentido de ligereza, orden y limpieza formal de la estructura. Como una ventana abierta al mundo.

— FR

#### New Logica System.

##### La crédence aux ouvertures magiques.

Un élément particulier qui permet de répondre aux besoins de chacun de la meilleure façon possible, en créant un dialogue extraordinaire avec le système cuisine. Plus silencieux que le vol d'une plume : les portes hautes basculantes et celles qui coulissent vers le bas s'ouvrent et se referment en douceur, pour dévoiler l'aménagement intérieur de la crédence qui peut être configurée en toute liberté en fonction des nécessités et qui pourra même loger la hotte. L'espace et la lumière qui se propage du panneau lumineux accentuent le sens de légèreté, l'ordre et la netteté formelle de la structure. Comme une fenêtre sur le monde.



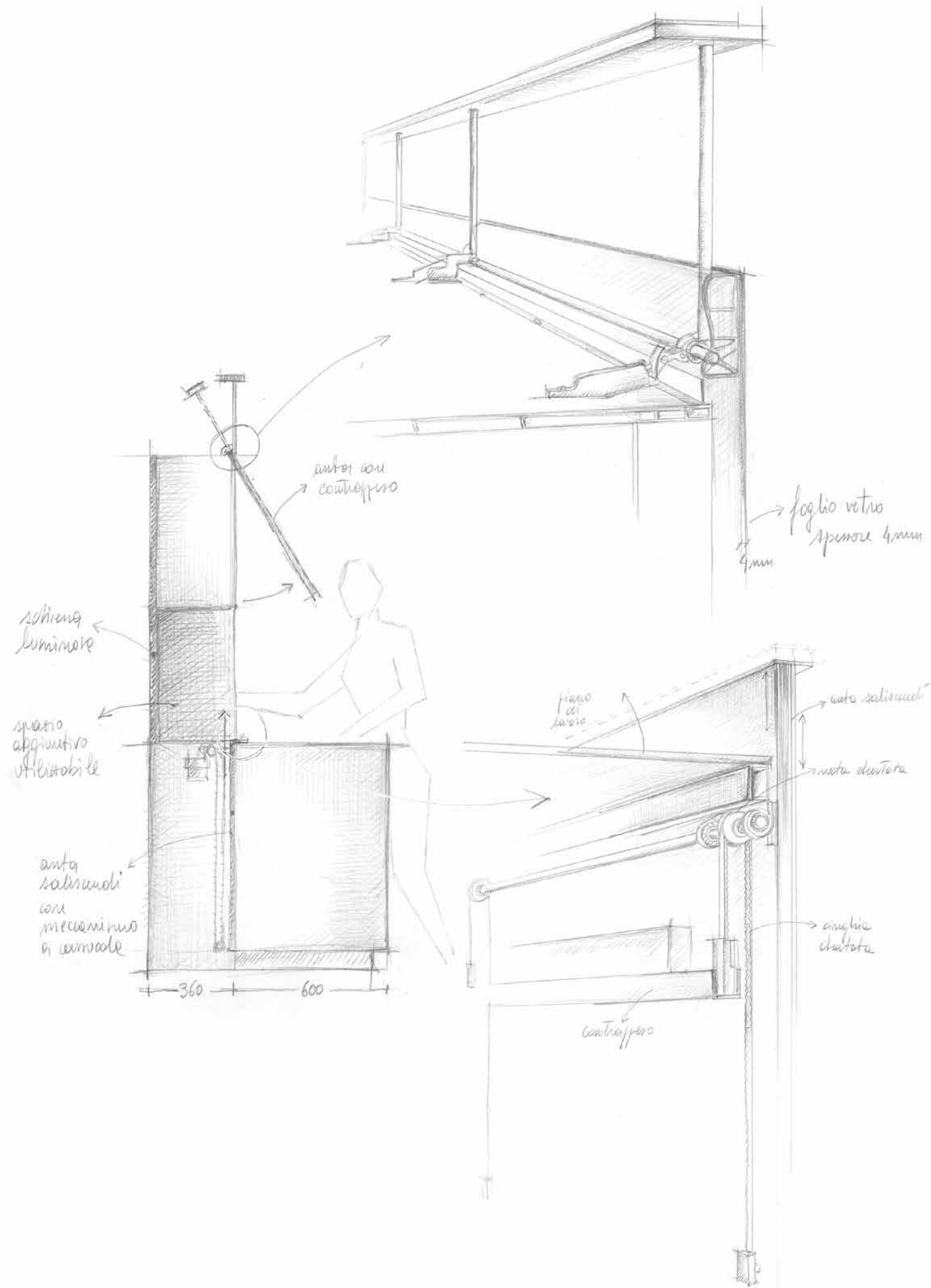

IT - L'apertura dell'anta basculante verso l'alto e dell'anta scorrevole verso il basso svela lo spazio funzionale.  
 EN - The balanced door lifts upwards and the sliding door glides downwards revealing the practical space inside.  
 DE - Durch das Öffnen der Klapptür nach oben und der Schiebetür nach unten entsteht ein funktionaler Raum.  
 ES - La apertura de la puerta basculante hacia arriba y de la puerta corredera hacia abajo descubre un espacio funcional.  
 FR - L'ouverture de la porte basculante vers le haut et de la porte coulissante vers le bas fait apparaître l'espace intérieur fonctionnel.

— EN

**Tower Units With Receding Doors. Generous storage capacity and functionality.**  
The doors glide sideways to reveal the practicality of a large storage space. A luminous back panel reveals the contents of these cabinets while aiding the user in any activity.  
As well as storing kitchen utensils and small appliances, the handy inside compartment can be fitted with a shelf with a telescopic stainless steel surface that can be used for food preparation. The tower units can be fitted out to suit the user's requirements and can even accommodate an oven.

— DE

**Hochschränke mit Taschentüren. Großräumig und funktionell.**  
Mit einer sanften Gleitbewegung öffnen sich die Schiebetüren zur Seite und geben den Blick auf einen großen, funktionalen Raum frei. Die beleuchtete Rückwand sorgt für eine perfekte Sichtbarkeit des vorher verborgenen Inhalts und trägt dadurch zur Vereinfachung aller Handgriffe bei.  
Der praktische Innenraum dient nicht nur zur bequemen Unterbringung von Küchenutensilien und kleineren Elektrogeräte, sondern kann zusätzlich mit einem Einlegeboden mit ausziehbarer Edelstahlplatte für die Vor- und Zubereitung des Essens versehen werden. Die Hochschränke können den Anforderungen entsprechend ausgestattet werden und bieten eine Unterbringungsmöglichkeit für Backöfen.

— ES

**Columnas con puertas entrantes. Gran posibilidad de almacenamiento y funcionalidad.**  
Con un movimiento suave las puertas se deslizan lateralmente, dejando al descubierto un amplio espacio funcional. La trasera con luz muestra el contenido antes ocultado, agilizando todas las tareas. El cómodo compartimento interior, además de utilizarse para guardar utensilios y pequeños electrodomésticos, se puede equipar con una repisa extraíble de acero inox donde preparar y transformar la comida. Las columnas equipadas se pueden dotar de accesorios en función de las exigencias, ofreciendo también la posibilidad de incorporar los hornos.

— FR

**Armoires à portes rentrantes. Grande contenance et fonctionnalité.**  
Les portes coulissent latéralement en douceur et laissent apparaître un espace de rangement grand et fonctionnel. Le fond lumineux éclaire le contenu qui était auparavant masqué, en facilitant toutes les opérations de cuisine. Le compartiment intérieur est pratique car il permet non seulement de ranger les ustensiles et les petits électroménagers, mais il peut également être doté d'une tablette intégrant un plan escamotable en acier inox pour la préparation ou autre. Ces armoires peuvent être aménagées avec divers accessoires selon les besoins et offrent également la possibilité d'installer les fours.

## Colonne rientranti. Ampio contenimento e funzionalità.

Con un morbido movimento le ante scorrono lateralmente, svelando un ampio spazio funzionale. Lo schienale luminoso svela il contenuto prima celato, contribuendo a facilitare tutte le attività.  
Il comodo vano interno, oltre al contenimento di utensili e piccoli elettrodomestici, può essere dotato di un ripiano con mensola estraibile in acciaio inox per consentire le attività di preparazione e trasformazione del cibo. Le colonne attrezzate sono accessoriabili a seconda delle esigenze, offrendo anche la possibilità di inserire i forni.





← ↑

IT – Le pratiche ante rientranti svelano uno spazio liberamente accessoriabile.

EN – The practical receding doors reveal a space that can be fitted with the accessories of your choice.

DE – Die praktischen Taschentüren geben den Blick auf einen Raum frei, der nach Belieben ausgestattet werden kann.

ES – Las prácticas puertas entrantes dejan al descubierto un espacio equipable con toda libertad.

FR – Les pratiques portes rentrantes dévoilent un espace que l'on pourra aménager en toute liberté.



— EN

**The Equipped Back Section.****An ergonomic revolution in the kitchen.**

Our equipped back section maximises ergonomics in the kitchen by increasing the depth of base units – from the traditional 60 cm to 80 cm – to favour greater visibility on the worktop and in wall units. It is a modular, flexible unit that offers the great resilience typical of metal ranging from aluminium to welded steel. Thanks to containers with specific functions that can be removed and cleaned, we have created a unit that can contain and collect together certain elements that used to be scattered around the kitchen. Our equipped back section exploits all the space available and even houses plumbing and electrical connections thus offering greater planning freedom.

— DE

**Zubehörkanal.****Die ergonomische Revolution in der Küche.**

Der Zubehörkanal maximiert durch die größere Tiefe der Unterschränke die Ergonomie der Küche – ausgehend von der traditionellen Tiefe 60 erhöht sie sich auf 80 cm. Dies sorgt gleichzeitig für eine verbesserte Sicht auf Arbeitsplatte und Oberschränke. Eine modulare und flexible Einheit, mit ihrer für Metall typischen Widerstandsfähigkeit, von Aluminium bis zu verschweißtem Edelstahl. Wir haben auf diese Weise eine Behälterreihe mit nebeneinander angeordneten Elementen entwickelt, die früher in der ganzen Küche verteilt waren. Alle Elemente haben besondere Funktionen und können einzeln herausgenommen und gereinigt werden. Unser Zubehörkanal nutzt den verfügbaren Platz bestmöglich aus. Außerdem können in ihm auch die Strom-, Gas- und Wasseranschlüsse untergebracht werden. Der Küchenplaner ist damit nicht mehr an die bereits vorhandenen Anschlüsse gebunden und kann seiner Kreativität freien Lauf lassen.

— ES

**Canal Equipado.****La revolución ergonómica en la cocina.**

El canal equipado maximiza la ergonomía en la cocina aumentando la profundidad de los muebles bajos, de los tradicionales 60 cm a 80 cm, para poder ver mejor la encimera y los colgantes. Una unidad modular y versátil, con la resistencia típica del metal, del aluminio al acero soldado. Así que hemos creado un espacio de almacenaje que reúne esos elementos antes dispersos por la cocina, gracias a contenedores con funciones específicas que se pueden retirar y limpiar. Nuestro canal equipado aprovecha al máximo el espacio disponible, alojando también los empalmes hidráulicos y las conexiones eléctricas, que ya no tienen que estar cerca de las acometidas, para un proyecto mucho más libre y con más posibilidades.

— FR

**Canal Équipé.****La révolution ergonomique dans la cuisine.**

Le canal équipé maximise l'ergonomie dans la cuisine en augmentant la profondeur des éléments bas - passant des traditionnels 60 cm à 80 cm - pour une meilleure visibilité sur le plan de travail et à l'intérieur des éléments hauts. Une unité modulaire et flexible avec la résistance typique du métal allant de l'aluminium à l'inox soudé. Nous avons ainsi créé un élément pouvant contenir et réunir des éléments qui sont habituellement éparpillés dans la cuisine grâce à des bacs ayant chacun leur fonction et amovibles pour pouvoir aisément les laver. Notre canal équipé exploite au maximum l'espace à disposition, en logeant également les branchements hydrauliques et les connexions électriques, en annulant ainsi toute contrainte d'installation et en offrant de multiples solutions possibles quant à l'implantation.

**Canale Attrezzato.****La rivoluzione ergonomica in cucina.**

Il canale attrezzato massimizza l'ergonomia in cucina aumentando la profondità delle basi - dai tradizionali 60 cm agli 80 cm - per favorire una maggiore visibilità sul piano e sui pensili. Un'unità modulare e flessibile, con la resistenza tipica del metallo, dall'alluminio all'acciaio saldato.

Abbiamo creato così una fascia di contenimento che riunisce elementi precedentemente sparsi per la cucina, grazie a contenitori dalle funzioni specifiche che possono essere rimossi e puliti. Il nostro canale attrezzato sfrutta al massimo lo spazio a disposizione, ospitando anche collegamenti idraulici ed elettrici, svincolandoli dalle posizioni canoniche delle condotte, per una progettazione molto più libera nelle possibilità.





IT – Ad ogni elemento è dedicato il suo spazio: massima ergonomia e ordine in cucina.  
EN – Each element has its own, dedicated space for the ultimate in ergonomics and order in the kitchen.  
DE – Jedes Element hat seinen Platz: höchste Ergonomie und Ordnung in der Küche.  
ES – Cada elemento tiene su propio espacio: máxima ergonomía y orden en la cocina.  
FR – Chaque élément dispose de son propre emplacement : ergonomie maximale et ordre dans la cuisine.

# INTERNI CASSETTI

design Gabriele Centazzo e Monica Graffeo

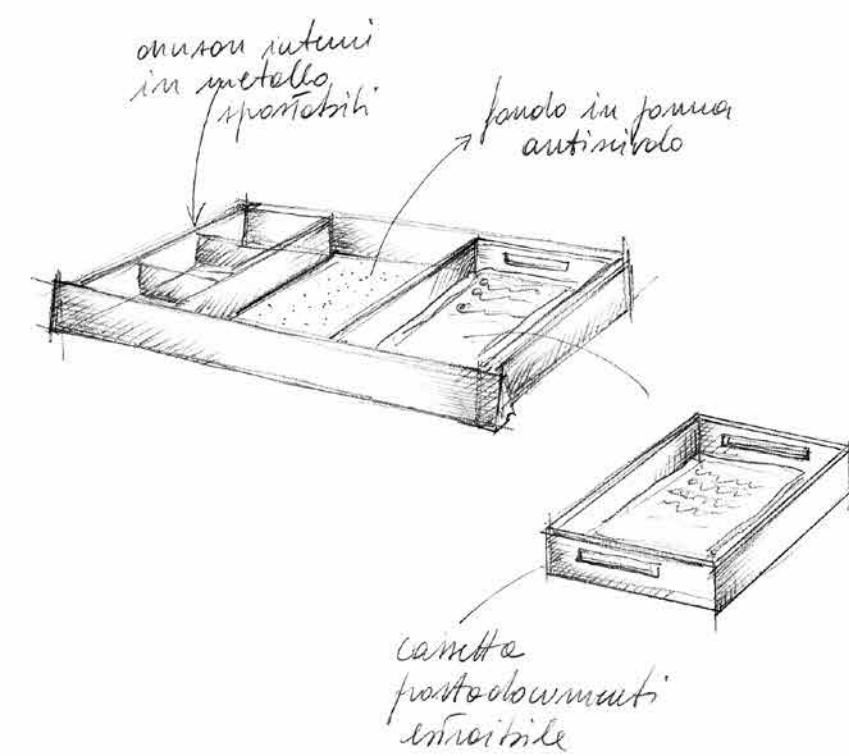
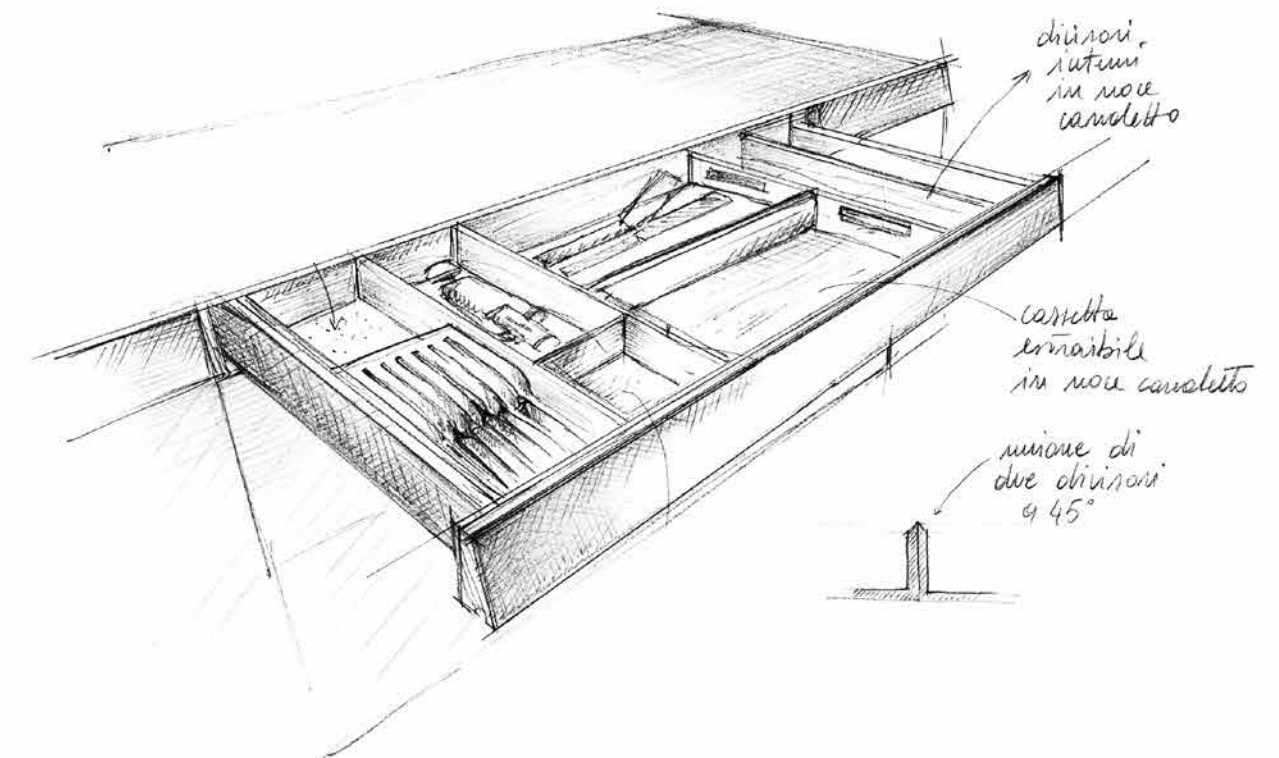
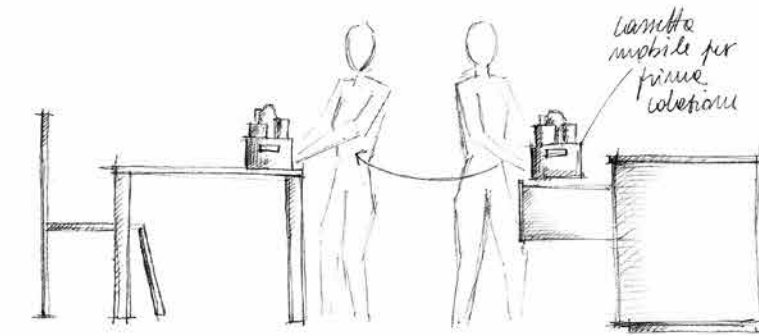

— EN

**Drawer Interiors.**  
**Infinitely customisable spaces.**  
We design our kitchens so that the space offered by cabinet interiors can be fully exploited to suit the changing requirements of users. Our drawer interiors can be organised in different ways by simply changing the position of the modular walnut inserts, while the gliding motion of our drawers is ensured by innovative mechanisms that are built to last.

— DE

**Innenausstattung der Schubkästen.**  
**Ein Platz, den Sie ständig individuell gestalten und umgestalten können.**  
Auch die Innenausstattung unserer Küchen haben wir so entworfen, dass der verfügbare Platz bestmöglich und vor allem Ihren Wünschen und Bedürfnissen entsprechend genutzt werden kann, auch wenn sich die Ansprüche im Laufe der Zeit ändern. Funktionale, modular aufgebaute Elemente aus Nussbaum erlauben es, durch eine einfache Änderung ihrer Anordnung die Innengestaltung der Schubkästen so zu organisieren, wie es Ihnen gefällt. Die Leichtigkeit der Schubkästen ist auch langfristig durch den Einsatz innovativer Mechanismen sichergestellt.

— ES

**Interior de los cajones.**  
**Un espacio siempre personalizable.**  
Proyectamos también el interior de nuestras cocinas para poder aprovechar al máximo el espacio en función de las exigencias de cada uno, en evolución continua a lo largo del tiempo. De hecho, unos módulos funcionales de nogal, simplemente cambiando su disposición, permiten organizar a voluntad el interior de los cajones, cuyo movimiento suave está garantizado en el tiempo por el uso de mecanismos novedosos.

— FR

**L'intérieur des tiroirs.**  
**Un espace constamment personnalisable.**  
Nous concevons également l'intérieur de nos cuisines afin de pouvoir exploiter au maximum l'espace à disposition selon les besoins de chaque utilisateur, qui changent constamment. Des éléments modulaires et fonctionnels en noyer permettent, en effet, de réorganiser l'intérieur des tiroirs selon les nécessités du moment, tout simplement en changeant leur position alors que l'utilisation de mécanismes innovants assure des ouvertures et fermetures en douceur pendant longtemps.

**Interni cassetti.**  
**Uno spazio costantemente personalizzabile.**

Progettiamo anche gli interni delle nostre cucine per consentire di sfruttare al massimo lo spazio a seconda delle esigenze di ogni persona, in costante evoluzione nel tempo. Funzionali elementi modulari in noce permettono infatti, semplicemente cambiandone la disposizione, di organizzare a piacimento gli interni dei cassetti, la cui morbida movimentazione è garantita nel tempo dall'utilizzo di innovativi meccanismi.



IT – Le cassette in noce possono essere liberamente movimentate ed estratte.  
EN – The walnut trays can be arranged and removed as desired.  
DE – Die Kästchen aus Nussbaum können frei bewegt und herausgenommen werden.  
ES – Las cajas de nogal se pueden desplazar y sacar libremente.  
FR – On pourra déplacer ou sortir les bacs en noyer en toute liberté.

IT – Gli elementi della modularità, in noce massello e acciaio inox.  
 EN – Modular elements in solid walnut and stainless steel.  
 DE – Elemente im Modulaufbau, in massivem Nussbaum und Edelstahl.  
 ES – Los elementos de la modularidad, en nogal macizo y acero inox.  
 FR – Les éléments de la modularité, en noyer massif et en acier inox.

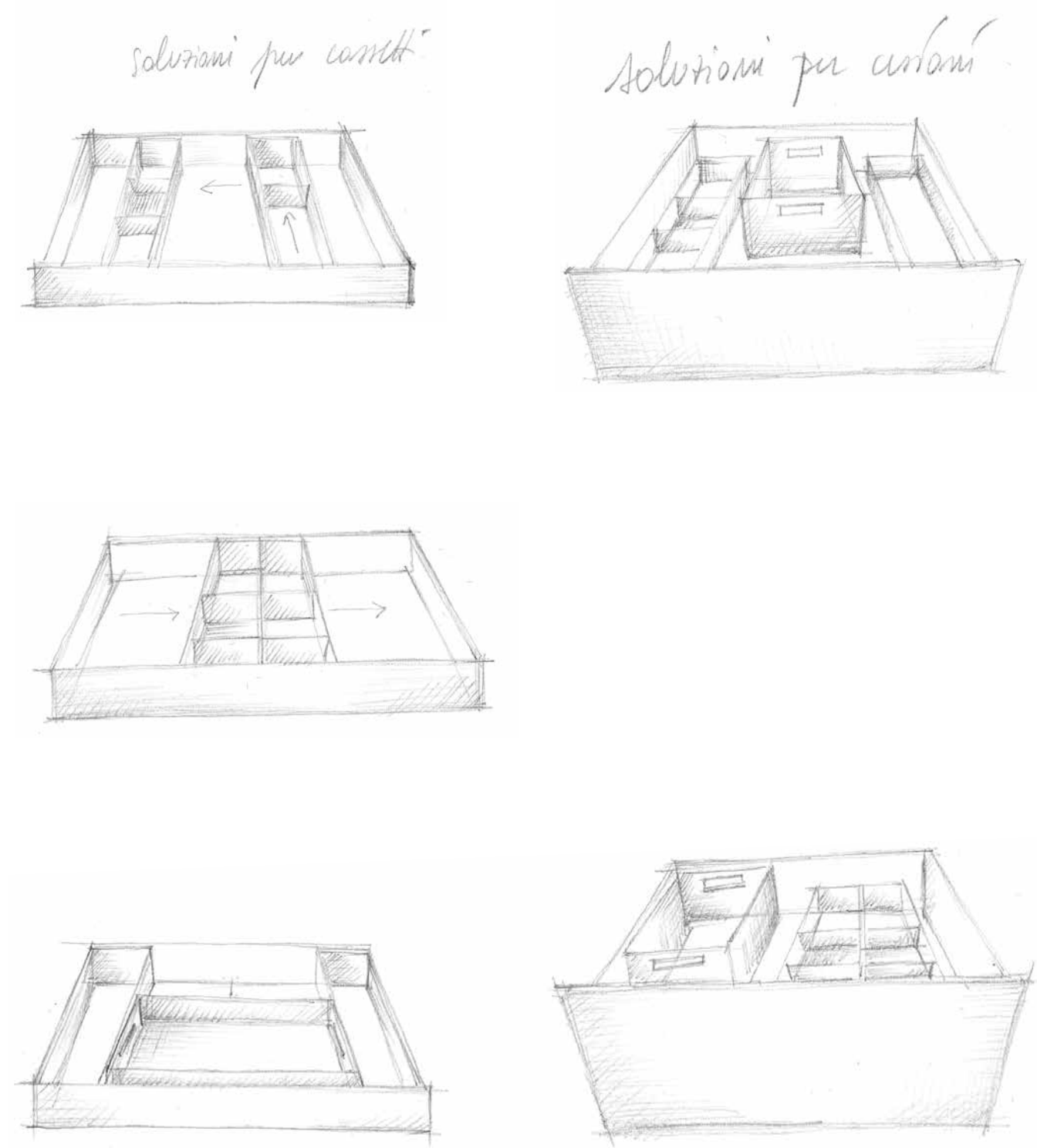
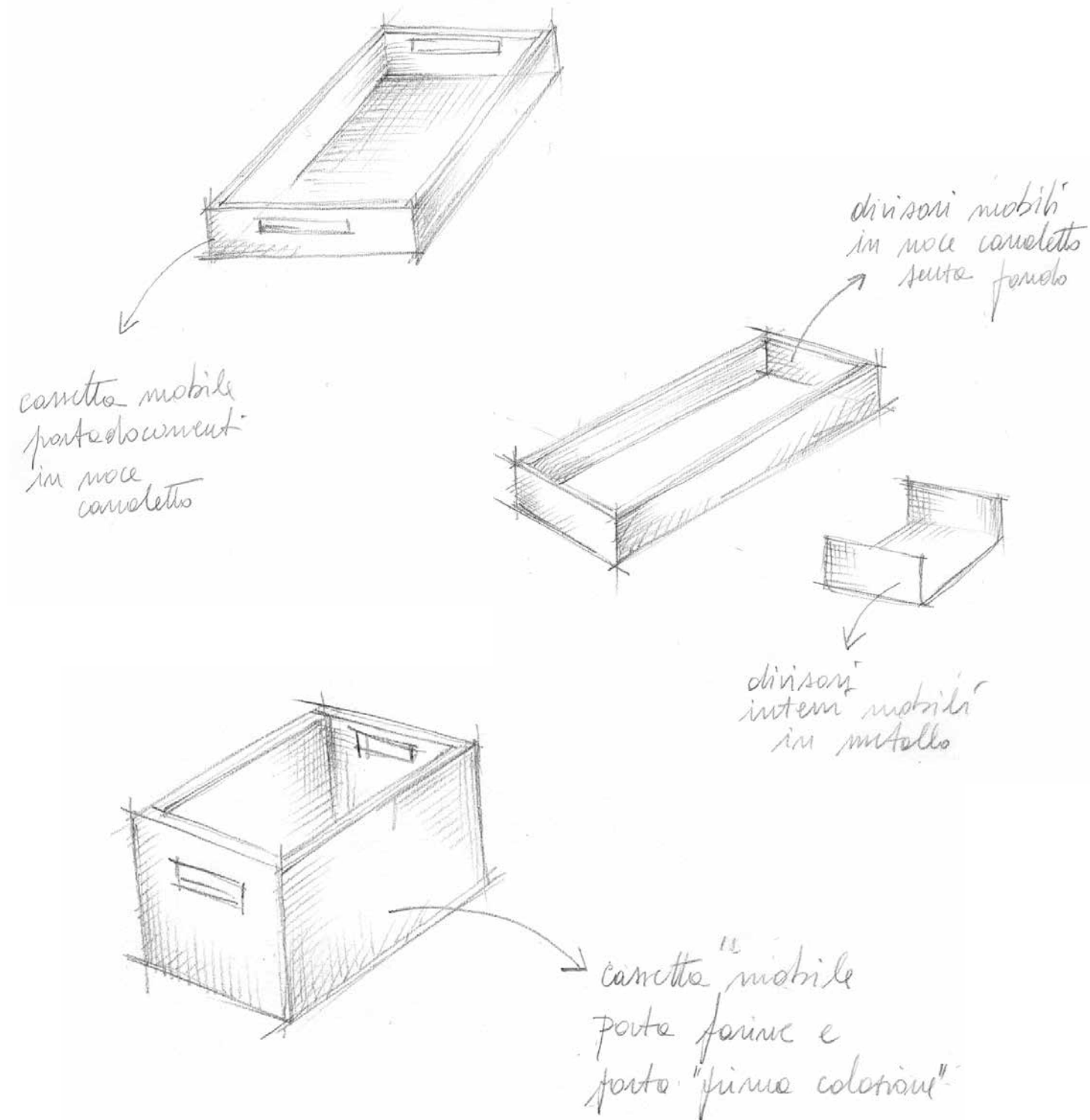

IT – Lo stesso spazio può essere diversamente attrezzato a parità di elementi, a seconda delle esigenze.  
 EN – Spaces can be fitted with the same elements arranged differently to suit your requirements.  
 DE – Der gleiche Raum kann mit den gleichen Elementen unterschiedlich eingerichtet werden – genau so wie Sie es brauchen.  
 ES – El mismo espacio se puede equipar de diferentes formas con los mismo modulos, en función de las exigencias.  
 FR – Le même espace peut être aménagé différemment avec le même nombre d'accessoires, selon les besoins.



IT – Il portacoltelli è magnetico, diventando funzionale ad esigenze differenti. L'elemento a "C" in acciaio consente di collocare perfettamente anche i piccoli oggetti.  
EN – The knife-rack is magnetic and can be used for different purposes. The steel C-shaped elements keep even the smallest objects neat and tidy.  
DE – Der Messerblock ist magnetisch und passt sich den verschiedensten Anforderungen an. Im C-förmigen Element aus Edelstahl können perfekt auch viele kleine Dinge untergebracht werden.  
ES – El portacuchillos es magnético, así que resulta funcional para distintas exigencias. El elemento en "C" de acero consiente guardar perfectamente hasta los objetos pequeños.  
FR – Le range-couteaux est magnétique et s'adapte aux différentes nécessités. L'élément en «C» en inox permet de ranger parfaitement même les petits objets.





Miele



IT – L'illuminazione dei cestoni facilita la visione del contenuto.  
EN – The jumbo drawer lighting makes contents easily visible.  
DE – Die Schubkastenbeleuchtung erleichtert es, den Inhalt zu überblicken.  
ES – La iluminación de las gavetas vuelve más visible el contenido.  
FR – L'éclairage des casseroiliers permet d'en voir plus facilement le contenu.





←

IT – Un'infinità di accessori per rendere ancora più funzionale la cucina.  
 EN – An endless array of accessories for an even more functional kitchen.  
 DE – Ein unendliches Angebot an Zubehörelementen, damit Ihre Küche noch funktioneller wird.  
 ES – Un sinfín de accesorios para que la cocina resulte aún más funcional.  
 FR – Une infinité d'accessoires pour rendre la cuisine encore plus fonctionnelle.



IT – L'angolatura degli elementi aumenta l'eleganza d'insieme.  
EN – The tapered sides add a touch of elegance to these inserts.  
DE – Die Passform der Elemente an den Ecken erhöht die Eleganz des Gesamtbildes.  
ES – Las esquinas de los elementos realzan la elegancia del conjunto.  
FR – Les angles parfaits des éléments augmentent l'élégance de l'ensemble.





←

IT – Le cassette possono essere estratte da cassetti e cestoni per essere portate con il loro contenuto esattamente dove serve.

EN – Full trays can be taken out of drawers and jumbo drawers and placed exactly where required.

DE – Die Kästchen können aus den Schubkästen und Auszügen herausgenommen werden und samt Inhalt genau dorthin gebracht werden, wo sie benötigt werden.

ES – Las cajas se pueden sacar de cajones y gavetas para llevar su contenido precisamente donde hace falta.

FR – Il est possible de sortir les bacs des tiroirs et des casseroliers pour les poser là où ils servent.





IT – L'elegante fondo nero contribuisce ad aumentare la visibilità degli oggetti contenuti.  
 EN – The elegant, black base is perfect for spotting what you need in the blink of an eye.  
 DE – Der elegante, schwarze Boden trägt zur Erhöhung der Sichtbarkeit des Inhalts bei.  
 ES – El elegante fondo negro contribuye a aumentar la visibilidad de los objetos guardados.  
 FR – L'élégant fond noir permet de mieux voir les objets qu'ils contiennent.



↑  
 IT – Il fondo dei cassetti in vetro facilita la visione d'insieme.  
 EN – Drawer contents can be seen through the glass base.  
 DE – Der Schubkastenboden aus Glas verbessert den Gesamtüberblick.  
 ES – El fondo de los cajones de cristal agiliza la vista en su conjunto.  
 FR – Le fond des tiroirs en verre permet de mieux voir l'ensemble.

# I premi e i riconoscimenti.

**EN** – AWARDS AND ACKNOWLEDGEMENTS.  
**DE** – PREISE UND ANERKENNUNGEN.  
**ES** – LOS PREMIOS Y RECONOCIMIENTOS.  
**FR** – LES PRIX ET LES RECONNAISSANCES.

## 1999

ADI Design Index recommendation (Italy):  
Back channel.

## 2000

ADI Design Index recommendation (Italy):  
RICICLA kitchen door.

## 2005

Surface Best Kitchen  
(USA):  
ARTEMATICA VITRUM.

## 2006

Takunda solidarity Award  
(Italy).

## 2007

Confindustria Excellence Award designation (Italy).

## 2007

3<sup>rd</sup> place Friuli Innovative Company (Italy).

## 2007

3<sup>rd</sup> place "The Kitchen Innovation Prize"  
LACUCINAALESSI, Trasparente kitchen (Germany).

## 2007

Grazia Casa  
100 best design (Italy).

## 2008

ADI Index selection  
(Italy).

## 2008

ICFF Editor award  
kitchen and bath category  
(USA).

## 2008

ADI Compasso d'oro recommendation  
for RICICLANTICA door (Italy).

## 2009

Italian Oxigen by Abitare Magazine,  
2<sup>nd</sup> place for INVITRUM base units system (Italy).

## 2009

Green Design & Architecture by Treehugger  
Best Kitchen, INVITRUM base units system (USA).

## 2010

Italian Design Index  
for company research.

## 2010

Green Good Design award for  
INVITRUM base unit system.

## 2010

The Best Kitchen & Materials Design Award  
in Elle Decoration International Design  
Awards by Elle Deco China.

## 2011

Prize of Prizes for Innovation  
by Italian Government.

## 2011

Azure Magazine Design Award.

## 2011

Compasso d'Oro honour nominee for R&D.

## 2012

Core77 Award 2<sup>nd</sup> place  
for NEW LOGICA SYSTEM.

## 2012

NEW LOGICA SYSTEM people's choice  
Azure Magazine Award.

## 2013

ADI Index  
for MECCANICA.

## 2013

MECCANICA  
people's choice and  
Azure Magazine Award.

## 2014

ADI honourable mention  
for MECCANICA.

## 2015

Radical  
Green Award.

## 2016

Archiproducts DESIGN AWARDS  
Best of Category: GENIUS LOCI

# Le certificazioni aziendali e di prodotto.

**EN** – COMPANY AND PRODUCT CERTIFICATIONS.  
**DE** – UNTERNEHMENS- UND PRODUKTZERTIFIKATE.  
**ES** – LAS CERTIFICACIONES EMPRESARIALES Y DEL PRODUCTO.  
**FR** – LES CERTIFICATIONS D'ENTREPRISE ET DE PRODUITS.



– IT **La certificazione Ambientale UNI EN ISO 14001:** garantisce che l'azienda rispetta le leggi ambientali che riguardano le emissioni tossiche, il rumore, lo scarico delle acque; che l'azienda ha un sistema di smaltimento dei rifiuti controllato e registrato; che si impegna per la riduzione dei consumi energetici e mette in atto progetti rivolti a questo scopo; che l'azienda è impegnata in progetti ambientali.

– EN **The UNI EN ISO 14001 Environmental certification:** this certification guarantees that the company respects environmental laws regarding toxic emissions, noise levels, disposal of industrial water; that the company has a controlled and registered waste disposal system; that it makes an effort to reduce energy consumptions and implements projects to this aim; that it is committed to environmental projects.

– DE **Das Zertifikat zur Umweltmanagementnorm UNI EN ISO 14001:** garantiert, dass das Unternehmen die Umweltgesetze zu Giftstoffemissionen, Lärm und Abwasser erfüllt. Das Unternehmen verfügt über ein kontrolliertes und registriertes Entsorgungssystem, es unternimmt Anstrengungen, um den Energieverbrauch zu verringern, setzt Projekte mit diesem Ziel um und ist an Umweltprojekten beteiligt.

– ES **La certificación ambiental UNI EN ISO 14001:** Garantiza que la empresa cumple con las leyes medioambientales relativas a las emisiones tóxicas, el ruido, las aguas residuales; que la empresa posee un sistema de eliminación de los desechos controlado y registrado; que se compromete a reducir los consumos energéticos y lleva a cabo unos proyectos a tal fin; que la empresa realiza proyectos medioambientales.

– FR **La certification environnementale UNI EN ISO 14001 :** elle garantit que la société respecte les lois pour la protection de l'environnement concernant les émissions nocives, le bruit et l'évacuation des eaux, qu'elle a un système d'élimination des déchets contrôlé et enregistré, qu'elle s'engage à réduire les consommations énergétiques, qu'elle met en œuvre des projets visant à ce but et, enfin, qu'elle est engagée dans des projets environnementaux.

– IT **La certificazione OHSAS 18001: salute e sicurezza.** Nel 2011 Valcucine ha ottenuto la certificazione per Occupational Health and Safety Assessment Series, secondo la più importante norma a livello mondiale per la salute e la sicurezza delle persone nei luoghi di lavoro.

– EN **The OHSAS 18001 certification: health and safety.** In 2011 Valcucine obtained the Occupational Health and Safety Assessment Series certification according to the most prestigious standard in the world for the health and safety of people at the workplace.

– DE **Das Zertifikat OHSAS 18001: Gesundheit, Sicherheit und Arbeitsschutz** Im Jahre 2001 hat Valcucine das Zertifikat Occupational Health and Safety Assessment Series erhalten, die weltweit wichtigste Norm zur Gesundheit und Sicherheit am Arbeitsplatz.

– ES **La certificación OHSAS 18001: salud y seguridad.** En 2011 Valcucine obtuvo la certificación Occupational Health and Safety Assessment Series, la más importante norma a nivel mundial para la salud y seguridad de las personas en el lugar de trabajo.

– FR **La certification OHSAS 18001 : santé et sécurité.** En 2011, Valcucine a obtenu la certification pour l'Occupational Health and Safety Assessment Series, selon la norme la plus importante à l'échelle mondiale pour la santé et la sécurité des personnes sur les lieux de travail.

– IT **La certificazione FSC®: il legno certificato.** Nel 2008 Valcucine ha ottenuto la certificazione FSC® per gli elementi in massello di acero (interni dei cassetti), garantendo che il legno utilizzato proviene da foreste gestite in modo responsabile. Cerca i prodotti certificati FSC.

– EN **The FSC® certification: certified wood.** In 2008 Valcucine obtained the FSC® certification for solid maple elements (drawer interiors), guaranteeing that the wood used comes from forests managed in a responsible way. Look for FSC certified products.

– DE **Das Zertifikat FSC®: Zertifiziertes Holz.** Im Jahr 2008 hat Valcucine das FSC®-Zertifikat für die Elemente aus massivem Ahorn (im Schubkasteninneren) erhalten, welches garantiert, dass das verwendete Holz aus verantwortungsvoll bewirtschafteten Wäldern stammt. Informieren Sie sich über Produkte mit FSC-Zertifikat.

– ES **La certificación FSC®: la madera certificada.** En 2008 Valcucine obtuvo la certificación FSC® para los elementos en madera de arce (interior de cajones), garantizando que la madera utilizada proviene de selvas explotadas de forma responsable. Busca los productos certificados FSC.

– FR **La certification FSC® : le bois certifié.** En 2008, Valcucine a obtenu la certification FSC® pour les éléments réalisés en érable massif (intérieur des tiroirs), qui assure que le bois utilisé est issu de forêts gérées durablement. Chercher les produits certifiés FSC®.

## F4 Stelle

– IT **La normativa F4 Stelle: le emissioni di formaldeide.** I fusti in truciolare Valcucine rispettano in maniera rigorosa i valori limite stabiliti dalla più severa normativa al mondo in materia di regolamentazione delle emissioni di formaldeide dai mobili, la normativa giapponese F4 stelle.

– EN **The F4 Star standard: formaldehyde emissions.** The chipboard used for the Valcucine kitchen carcasses closely adheres to the limit values set by the strictest regulations in the world regarding the formaldehyde emissions of furniture: the Japanese F4 star standard.

– DE **Die Norm F-4-Star: die Formaldehydemission.** Ein Korpus aus Spanplatte von Valcucine erfüllt genau die festgelegten Grenzwerte einer der strengsten Normen der Welt bezüglich der Freisetzung von Formaldehyd aus Möbeln, der japanischen Norm F-4-Star (F\*\*\*\*).

– ES **La normativa F4 estrellas: las emisiones de formaldehído.** Los cuerpos de aglomerado de madera de Valcucine cumplen rigurosamente con los valores límite de la más rígida normativa del mundo por lo que respecta a la reglamentación de las emisiones de formaldehído de los muebles, o sea la normativa japonesa F4 estrellas.

– FR **La norme F4 étoiles : les émissions de formaldéhyde.** Les caissons en aggloméré Valcucine respectent, de façon stricte, les valeurs limites fixées par l'une des normes les plus sévères au monde en matière de réglementation des émissions de formaldéhyde des meubles, la norme japonaise F4 étoiles.

– IT **La certificazione energetico ambientale LEED® per gli edifici.**

Valcucine è socia dell'U.S. Green Building Council e contribuisce a soddisfare i requisiti dei crediti LEED® indicati a fondo pagina (Leadership in Energy and Environmental Design) nel prodotto Artematica con frontali in vetro e fusto in vetro o in truciolare.

– EN **The LEED® environmental certification for buildings.** Valcucine is a member of the U.S. Green Building Council and contributes to satisfying the requirements of the following LEED® credits (Leadership in Energy and Environmental Design) on the product Artematica with glass fronts and glass or chipboard carcass.

– DE **Das Energie- und Umweltzertifikat LEED® für Gebäude.** Valcucine ist Mitglied des U.S. Green Building Council und trägt dazu bei, die Anforderungen der folgenden Credits LEED® (Leadership in Energy and Environmental Design) bei den Produkten Artematica, Glasfronten und Korpus aus Glas oder Spanplatte, zu erfüllen.

– ES **La certificación energética y medioambiental LEED® de edificios.** Valcucine es socia de U.S. Green Building Council y contribuye a satisfacer los requisitos de los siguientes créditos LEED® (Leadership in Energy and Environmental Design) para el producto Artematica con frentes de cristal y cuerpo de cristal o de aglomerado de madera.

– FR **La certification LEED® sur la performance énergétique et environnementale des bâtiments.** Valcucine est membre de l'U.S. Green Building Council et contribue à satisfaire aux exigences des crédits LEED® (Leadership in Energy and Environmental Design) indiqués ci-dessous relativement au produit Artematica avec façades en verre et caisson en verre ou en aggloméré.

IT – **Crediti LEED®**  
 EN – **LEED® credits**  
 DE – **Credits LEED®**  
 ES – **Créditos LEED®**  
 FR – **Crédits LEED®**

MR Credit 2 - Construction Waste Management  
 MR Credit 4 - Recycled Content  
 MR Credit 5 - Regional Materials  
 MR Credit 7 - Certified Wood  
 EQ Credit 4.1 - Low Emitting Materials - Adhesives and Sealants



Brand of ITALIANCREATIONGROUP

## Antologia

Product Designer

**Gabriele Centazzo**

Coordination

**Valcucine**

**Marketing & Style Department**

Photos

**Max Zambelli**

Styling Concept

**Elena Caponi Studio**

Props Stylist

**Simona Pozzi e Paola Craca**

Pages 2, 4, 10, 22, 31

Photos **OFFSET**

Pages 17, 25, 35, 39, 43-48, 79

Photos **Gianni Antoniali / IKON**

Pages 24, 33

Photos **Udo Koeler**

Da sempre Valcucine favorisce uno sviluppo sostenibile attraverso il costante impegno per ridurre l'impatto ambientale della propria attività produttiva e sviluppa progetti specifici volti all'utilizzo razionale delle materie prime, al riciclaggio dei materiali di scarto, alla riduzione dell'inquinamento, dei consumi e dei rifiuti. In quest'ottica, Valcucine si impegna a diminuire l'utilizzo di inchiostro privilegiando i fondi bianchi sulle copertine e nelle pagine interne dei nuovi supporti cartacei.

Stampato su carte FSC.

Valcucine has always favoured sustainable development through ongoing efforts to reduce the environmental impact of its own production. It develops specific projects aimed at the rational use of raw materials, recycling scrap materials, reducing pollution, consumptions and waste in general. To this purpose Valcucine is committed to using less ink by privileging white backgrounds for the covers and inner pages of its new printed literature.

Printed on FSC papers.

Chinchio

## Luglio 2020

Valcucine S.p.A.  
via Luciano Savio 11  
33170 Pordenone, Italy  
T +39 0434 517911  
F +39 0434 572344  
w valcucine.com



Our thanks go to:

ALCE NERO  
ANABELLA VIVAS  
ANETTE KROGSTAD  
ANNA BADUR  
ARSALITARTES  
ATELIER ARETI  
AYTM  
BRABANTIA  
BROOK SIGAL  
CALDER  
CAROLINA MARTINELLI E VITTORIO  
VENEZIA  
CASCINE ORSINE  
CATHERINE LOVATT  
CHS  
CICLI BLUME  
COLTELLERIE BERTI  
CTRLZAK  
CUISINART  
DANIEL DE BRUIN  
DAVIDE AQUINI PER APUANA CORPORATE  
DAVIDE GROPPI  
DOMAAS HOGH  
DRIADE  
EARNEST STUDIO  
EDITAMATERIA  
EKATERINA SEMENOVA  
ELECTROLUX  
ESSENTIAL  
FABRICA  
FLORIS WUBBEN  
FOU DE FEU  
GRACE SOUKY  
HANDS ON DESIGN  
IMPERFECT DESIGN  
INEKE HANS  
INGRID ASPEN  
JOHNNY HERMANN  
KAROLINE FESSER  
KLAAS KUIKEN  
KNINDUSTRIE  
LA NICCHIA  
LOTTE DE RAADT  
MADDALENA SELVINI  
MARIE ROUILLON  
MICHELLE IVANKOVIC  
MOLINO CIPOLLA  
NEO  
ONCEMILANO  
PASTA MANCINI  
PCM DESIGN  
RAUL LAURI  
RENA TE VOS  
ROBERTO SIRONI  
SARAH LINDA FORRER  
STRINGHETTO  
STUDIO JONAS LUTZ  
STUDIO LIEVITO  
THMANUFACTURE  
THOMAS VAILLY  
UMBRA SHIFT  
URSINI  
VANESSA MITRANI  
VUD DESIGN  
ZP STUDIO TOOLS

I prodotti, i dettagli, le caratteristiche e le qualità tecniche descritte e fotografate si riferiscono al listino Valcucine alla data di stampa del catalogo. Valcucine si riserva la facoltà di apportare modifiche in qualsiasi momento per migliorare i propri prodotti. È assolutamente vietato riprodurre anche in parte testi, foto o disegni del presente catalogo, salvo accordi con Valcucine S.p.A.

Tutti i diritti riservati.

The products, details, characteristics and technical qualities described and photographed refer t ue was printed. Valcucine is entitled to make modifications or improvements at any time to improve its products. It is strictly prohibited to entirely or partially reproduce any of the texts, photos or drawings contained in this catalogue unless prior authorisation has been given by Valcucine S.p.A.

All rights reserved.





