

# Reinigungs-, Pflege- und Bedienungsanleitung



- (EN) *Instructions for Cleaning, Care and Use*
- (NL) *Reinigings-, onderhouds- en gebruiksinstructies*
- (FR) *Notice d'entretien et d'utilisation*
- (ES) *Instrucciones de limpieza, cuidado y manejo*
- (IT) *Istruzioni per la pulizia, la manutenzione e l'uso*
- (ZH) *清洁, 维护和操作指南*

## Wichtige Informationen für Endkunden!

*Important information for consumers!*

*Belangrijke informatie voor consumenten!*

*Informations importantes pour le client final!*

*¡Informaciones importantes para los clientes finales!*

*Informazioni importanti per il cliente finale!*

*为了终端用户的重要信息!*

EN

Dear customer,

Congratulations on receiving your new kitchen!

You will have spent a lot of time and care in choosing the style and design of your new kitchen. Therefore we want your kitchen to give you lifelong pleasure. Our kitchens are well known for their quality, which is due to the exclusive manufacture, modern technology, and their aesthetic and functional design.

The most important details and instructions for the care and use of your prestigious new kitchen are summed up on the following pages. Reading this leaflet will only take moments, but it is worthwhile. You will benefit for years to come from your newly-acquired knowledge of the care and use of your kitchen.

And if anything is unclear, your dealer will be able to help.

Enjoy your new kitchen!

Non-compliance with these instructions for cleaning, care and use may result in consequential damage!

NL

Geachte klant,

Van harte gefeliciteerd met uw nieuwe merkkeuken.

U heeft veel tijd en energie in de planning van uw nieuwe keuken gestoken. Daarom willen wij graag, dat u vele jaren lang, elke dag plezier aan uw keuken beleeft. Onze keukens staan niet alleen bekend om hun goede kwaliteit door hoogwaardige verwerking en moderne techniek, maar ook om hun esthetisch en functioneel design.

De belangrijkste details en aanwijzingen voor het onderhoud en gebruik van uw nieuwe, hoogwaardige keuken hebben wij op de volgende pagina's overzichtelijk voor u samengevat. Het lezen van deze brochure vergt relatief weinig tijd. U profiteert echter jarenlang van uw kennis voor het juiste onderhoud en gebruik van uw merkkeuken.

En als u het niet exact weet, dan heeft uw dealer, ook na de koop, altijd een luisterend oor voor u!

Wij wensen u veel plezier met uw nieuwe keuken!

Indien de genoemde reinigings-, onderhouds- en gebruiksinstructies niet worden nageleefd, zou er schade kunnen ontstaan!

FR

Chère cliente,  
Cher client,

Nous vous félicitons pour l'acquisition de votre nouvelle cuisine Schüller.

Vous avez investi beaucoup de temps et de réflexion dans la planification de votre nouvelle cuisine, c'est pourquoi nous voulons qu'elle vous donne du plaisir jour après jour pendant de longues années. Nos cuisines sont reconnues non seulement pour leur qualité et leur équipement à la pointe de la technique, mais également pour leur fonctionnalité.

Nous avons résumé les instructions d'entretien et d'utilisation les plus importantes de votre nouvelle cuisine aux pages suivantes. La lecture de cette brochure ne vous demandera pas beaucoup de temps et vous profiterez pour des années de votre savoir concernant l'entretien et l'utilisation de votre cuisine.

Et si vous deviez avoir des problèmes, adressez-vous à votre distributeur même après votre achat.

Nous vous souhaitons beaucoup de plaisir avec votre nouvelle cuisine!

Le non-respect des instructions de nettoyage, d'entretien et d'emploi est susceptible d'entraîner des dommages consécutifs!

ES

Estimado cliente,

Enhorabuena por su nueva cocina de diseño.

Seguramente Ud. ha invertido mucho tiempo en planificar su nueva cocina. Por ello queremos que la disfrute cada día durante muchos años. Nuestras cocinas no sólo son conocidas por su alta calidad de fabricación y su moderna tecnología, sino también por su diseño estético y funcional.

En las siguientes páginas hemos resumido los detalles e indicaciones más importantes para el cuidado y manejo de su nueva cocina. La lectura de este folleto no requiere mucho tiempo. Los nuevos conocimientos adquiridos respecto al cuidado y manejo adecuado de su cocina de diseño harán que disfrute muchos años de ella.

Y si alguna vez no sabe cómo proceder, podrá contar siempre con los consejos de su distribuidor especializado.

¡Esperamos que disfrute mucho de su nueva cocina!

¡Si no se siguen estas instrucciones de limpieza, cuidado y manejo pueden presentarse daños resultantes!

IT

**Egregia cliente,  
egregio cliente,**

un cordiale augurio per la Sua nuova  
cucina di marca.

Ha investito molto tempo e riflessione nella progettazione della Sua nuova cucina. Per questo vogliamo che possa ricavarne molta gioia ogni giorno per molti anni. Le nostre cucine sono note non solo per la qualità data da una lavorazione eccellente e dalla modernità della tecnica, ma anche per il design estetico e funzionale.

I dettagli e le avvertenze più importanti per la cura e l'uso della Sua nuova preziosa cucina sono stati raccolti nelle pagine seguenti in modo facilmente consultabile. La lettura di questa brochure richiederà relativamente poco tempo. Poi per molti anni potrà sfruttare le Sue nuove conoscenze per curare e usare la Sua cucina di marca in modo competente.

E se qualche volta dovesse trovarsi in imbarazzo, il Suo rivenditore sarà pronto ad ascoltarla anche dopo l'acquisto!

Le facciamo i nostri migliori auguri per la Sua nuova cucina!

Il mancato rispetto delle istruzioni di pulizia, manutenzione e uso qui riportate può essere causa di danni!

ZH

**亲爱的客户，**

祝贺您新的品牌厨房。

你投入了很多的时间和设想来规划您的新厨房。因此、我们希望您能够许多年如一日体验到厨房的乐趣。我们的厨房不仅因其高质量的加工和现代厨房技术带来的高品质著名，而且也为其美学和功能设计而著称。

在下面的页面中我们为您明确总结了维护和操作您新的、高品质的厨房设备的重要细节和指示。您将需要相对较少的时间阅读这本小册子。您新获得的知识将使您能够多年正确和适当地维护和操作您的品牌厨房。

如果您在购买后遇到疑问的话，您也可以咨询专业经销商。

我们希望您新的厨房设备可以给您带来许多快乐！

如果没有注意提及的清洁、维护和操作指南的话、可能会造成间接损坏！



DE

**Sehr geehrte Kundin,  
Sehr geehrter Kunde,**

herzlichen Glückwunsch zu Ihrer neuen  
Markenküche.

Sie haben viel Zeit und Überlegung in die Planung Ihrer neuen Küche investiert. Deshalb wollen wir, dass Sie daran viele Jahre lang jeden Tag Ihre Freude haben werden. Unsere Küchen sind nicht nur für ihre gute Qualität durch hochwertige Verarbeitung und moderne Küchentechnik bekannt, sondern auch für ihr ästhetisches, funktionelles Design.

Die wichtigsten Details und Hinweise zur Pflege und Bedienung Ihrer neuen, hochwertigen Küche haben wir auf den folgenden Seiten übersichtlich für Sie zusammengefasst. Zum Lesen dieser Broschüre benötigen Sie vergleichsweise wenig Zeit. Sie profitieren über Jahre hinweg von Ihrem neu gewonnenen Wissen um die fach- und sachgerechte Pflege und Bedienung Ihrer Markenküche.

Und wenn Sie einmal nicht weiterwissen, hat Ihr Fachhändler auch nach dem Kauf ein offenes Ohr für Sie!

Wir wünschen Ihnen viel Freude mit Ihrer neuen Küche!

Werden die aufgeführten Reinigungs-, Pflege und Bedienungsanleitungen nicht beachtet, kann es zu Folgeschäden kommen!

EN

## Index

|   |       |
|---|-------|
| <b>Important information</b>  |       |
| <b>Warning notice:</b>  | 6-13  |
| <b>Instructions for care</b>  |       |
| Cleaning of the units   | 14-15 |
| Wood fronts   | 16-17 |
| Synthetic fronts  |       |
| (melamine, melamine matt, laminate)                                       | 18-19 |
| Polymer fronts  | 20-21 |
| Lacquered fronts (matt velvet lacquer, satin lacquer, silk gloss lacquer) | 22-23 |
| High gloss fronts   |       |
| (laminate, polymer, lacquered)  | 24-25 |
| Ceramic fronts  | 26-27 |
| Glass fronts and glass niche back panels                                  | 28-29 |
| Handles, grip ledges and fittings   | 30-31 |
| Worktops  | 32-37 |
| Inset sinks and hobs  | 38-39 |
| Glass-ceramic hobs  | 40-41 |
| Fitted appliances, damp and heat  | 42-43 |
| Dishwasher  | 44-45 |
| <b>Instructions for use</b>   |       |
| Removal, insertion and adjustment of doors                                | 46-47 |
| <b>TANDEM pull-out system</b>   |       |
| Removal, insertion and adjustment of drawers and pull-outs                | 48-51 |
| Adjustment of pull-outs with rails  |       |
| Adjustment of pull-outs without rails                                     | 51-53 |
| <b>PRIMUS pull-out system</b>   |       |
| Removal, insertion and adjustment of drawers and pull-outs                | 54-57 |
| Mounting / dismounting the plinth panels                                  | 58-59 |
| <b>General load-bearing information</b>                                   | 60-62 |

NL

## Inhoudsopgave

|  |       |
|--|-------|
| <b>Belangrijke informatie</b>                                  |       |
| <b>Waarschuwingen:</b>   | 6-13  |
| <b>Onderhoudsvoorschriften</b>                                 |       |
| Reiniging van de kasten  | 14-15 |
| Houten fronten   | 16-17 |
| Kunststof beklede fronten                                      |       |
| (melamine, mat melamine, HPL-plaat)                            | 18-19 |
| Polymeer foliefronten  | 20-21 |
| Gelakte fronten (lak fluweelmat, satijnlak, zijdeglanslak)     | 22-23 |
| Hoogglansfronten   |       |
| (HPL-plaat, folie, lak)  | 24-25 |
| Keramische fronten   | 26-27 |
| Glazen fronten en glazen nisachterwanden                       | 28-29 |
| Grepen, greeplijsten en beslag                                 | 30-31 |
| Werkbladen   | 32-37 |
| Inbouwspoelbakken en kookplaten                                | 38-39 |
| Keramische kookplaten  | 40-41 |
| Inbouwapparaten - stoom en hitte                               | 42-43 |
| Vaatwassers  | 44-45 |
| <b>Gebruiksaanwijzing</b>                                      |       |
| (De)montage en afstellen van deuren                            | 46-47 |
| <b>Uittreksysteem TANDEM</b>                                   |       |
| Uitnemen, plaatsens en afstellen van laden en uittrekelementen | 48-51 |
| Afstellen van uittrekelementen met reling                      |       |
| Afstellen van uittrekelementen zonder reling                   | 51-53 |
| <b>Uittreksysteem PRIMUS</b>                                   |       |
| Uitnemen, plaatsens en afstellen van laden en uittrekelementen | 54-57 |
| (De)montage van plintpanelen                                   | 58-59 |
| <b>Algemene belastingwaarden</b>                               | 60-62 |

FR

## Table des matières

|   |       |
|---|-------|
| <b>Informations importantes</b>                                   |       |
| <b>Consignes de sécurité:</b>                                     | 6-13  |
| <b>Instructions d'entretien</b>                                   |       |
| Nettoyage des éléments  | 14-15 |
| Façades en bois   | 16-17 |
| Façades en mélaminé et stratifié                                  |       |
| (mélaminé, mélaminé mat, stratifié)                               | 18-19 |
| Façades en polymère   | 20-21 |
| Façades laquées   |       |
| (laque mate soyeuse, laque satinée, laque soyeuse brillante)      | 22-23 |
| Façades brillantes (stratifiées, polymères, laquées)              | 24-25 |
| Façades en céramique  | 26-27 |
| Façades vitrées, habillages de crédence vitrés                    | 28-29 |
| Poignées, poignées profilées et ferrures                          | 30-31 |
| Plans de travail  | 32-37 |
| Eviers encastrés et plaques de cuisson                            | 38-39 |
| Tables vitrocéramiques  | 40-41 |
| Appareils encastrables, protection contre la vapeur et la chaleur | 42-43 |
| Lave-vaisselle  | 44-45 |
| <b>Instructions d'utilisation</b>                                 |       |
| Démontage, montage et ajustage des portes                         | 46-47 |
| <b>Système TANDEM</b>   |       |
| Démontage, montage et ajustage des tiroirs et coulissants         | 48-51 |
| Ajustage des coulissants avec tringle                             |       |
| Ajustage des coulissants sans tringle                             | 52-53 |
| <b>Système PRIMUS</b>   |       |
| Démontage, montage et ajustage des tiroirs et coulissants         | 54-57 |
| Montage et démontage des plinthes de socle                        | 58-59 |
| <b>Valeurs générales des charges admises</b>                      | 60-62 |

ES

## Índice

|   |       |
|---|-------|
| <b>Avisos importantes</b>   |       |
| <b>Avisos de advertencia:</b>   | 6-13  |
| <b>Instrucciones de cuidado</b>   |       |
| Limpieza de los armarios  | 14-15 |
| Frentes de madera   | 16-17 |
| Frentes sintéticos (melamina, melamina mate, estratificado)                       | 18-19 |
| Frentes laminados de polímero   | 20-21 |
| Frentes lacados (Laca mate aterciopelado, laca satinada, laca de brillo satinado) | 22-23 |
| Frentes alto brillo (estratificado, laminado, lacado)                             | 24-25 |
| Frentes cerámicos   | 26-27 |
| Frentes acristalados y traseras de entrepeño acristaladas                         | 28-29 |
| Tiradores, tiradores de barra y herrajes  | 30-31 |
| Encimeras   | 32-37 |
| Fregaderos empotrables y placas de cocción  | 38-39 |
| Placas vitrocerámicas   | 40-41 |
| Electrodomésticos encastrables, vapor y calor                                     | 42-43 |
| Lavavajillas  | 44-45 |
| <b>Instrucciones de manejo</b>  |       |
| Desmontaje, montaje y ajuste de puertas   | 46-47 |
| <b>Sistema de extraíbles TANDEM</b>   |       |
| Desmontaje, montaje y ajuste de cajones y extraíbles                              | 48-51 |
| Ajuste del extraíble con barra  |       |
| Ajuste del extraíble sin barra  | 52-53 |
| <b>Sistema de extraíbles PRIMUS</b>   |       |
| Desmontaje, montaje y ajuste de cajones y extraíbles                              | 54-57 |
| Desmontaje y montaje de zócalos   | 58-59 |
| <b>Datos generales de carga</b>   | 60-62 |

IT

## Indice

|   |       |
|---|-------|
| <b>Avvertenze importanti</b>  |       |
| <b>Avvertenze:</b>  | 6-13  |
| <b>Avvertenze per la manutenzione</b>                                 |       |
| Pulizia dei mobili  | 14-15 |
| Frontali in legno   | 16-17 |
| Frontali rivestiti in laminato (melamina, melamina opaca, laminato)   | 18-19 |
| Frontali in laminato polimerico                                       | 20-21 |
| Frontali laccati (lacca semilucida, lacca satinata, lacca semilucida) | 22-23 |
| Frontali lucidi (laminato, polietilene, lacca)                        | 24-25 |
| Frontali in ceramica  | 26-27 |
| Frontali in vetro e pareti fondo nicchia in vetro                     | 28-29 |
| Maniglie, maniglie a listello e ferramenta                            | 30-31 |
| Piani di lavoro   | 32-37 |
| Lavelli da incasso e piani di cottura                                 | 38-39 |
| Piani di cottura in vetroceramica                                     | 40-41 |
| Elettrodomestici da incasso, vapore e calore                          | 42-43 |
| Lavastoviglie   | 44-45 |
| <b>Istruzioni per l'uso</b>   |       |
| Rimozione, inserimento e regolazione delle ante                       | 46-47 |
| <b>Sistema di estrazione TANDEM</b>                                   |       |
| Rimozione, inserimento e regolazione di cassetti ed estraibili        | 48-51 |
| Regolazione degli estraibili con ringhierino                          |       |
| Regolazione degli estraibili senza ringhierino                        | 52-53 |
| <b>Sistema di estrazione PRIMUS</b>                                   |       |
| Rimozione, inserimento e regolazione di cassetti ed estraibili        | 54-57 |
| Smontaggio / montaggio delle fasce zoccolo                            | 58-59 |
| <b>Dati generali di portata</b>                                       | 60-62 |

ZH

## 目录

|                             |       |
|-----------------------------|-------|
| <b>重要说明</b>                 |       |
| <b>警告:</b>                  | 6-13  |
| <b>维护说明</b>                 |       |
| 柜子的清洁                       | 14-15 |
| 木质前部                        | 16-17 |
| 塑料涂层前部 (三聚氰胺, 三聚氰胺哑光, 层压材料) | 18-19 |
| 聚合物镀膜前部                     | 20-21 |
| 涂漆的前部 (丝绒亚光漆, 缎面漆, 水性多用途色漆) | 22-23 |
| 高光泽前部 (层压材料, 薄膜, 漆)         | 24-25 |
| 陶瓷-台面                       | 26-27 |
| 前部玻璃以及玻璃后墙壁龛                | 28-29 |
| 手柄、手柄框以及衬板                  | 30-31 |
| 工作台面                        | 32-37 |
| 嵌入式清洗槽和灶台                   | 38-39 |
| 玻璃陶瓷炉                       | 40-41 |
| 内置设备, 蒸汽以及热量                | 42-43 |
| 洗碗机                         | 44-45 |
| <b>使用说明</b>                 |       |
| 取出、置入以及门的调整                 | 46-47 |
| <b>TANDEM 拉出系统</b>          |       |
| 取出、置入以及抽屉及拉出系统的调整           | 48-51 |
| 通过玄杆调节拉出                    |       |
| 无玄杆调节拉出                     | 52-53 |
| <b>PRIMUS 拉出系统</b>          |       |
| 取出、置入以及抽屉的调整和拉出             | 54-57 |
| 底座隔板的拆卸 / 安装                | 58-59 |
| <b>一般负载规范</b>               | 60-62 |

DE

## Inhaltsverzeichnis

|   |       |
|---|-------|
| <b>Wichtige Hinweise</b>  |       |
| <b>Warnhinweise:</b>  | 6-13  |
| <b>Pflegehinweise</b>   |       |
| Reinigung der Schränke  | 14-15 |
| Holz-Fronten  | 16-17 |
| Kunststoff beschichtete Fronten (Melamin, Melamin matt, Schichtstoff) | 18-19 |
| Polymere Folienfronten  | 20-21 |
| Lackierte Fronten (Lack samtmatt, Satinlack, Seidenglanzlack)         | 22-23 |
| Hochglänzende Fronten (Schichtstoff, Folie, Lack)                     | 24-25 |
| Ceramic-Fronten   | 26-27 |
| Glasfronten und Glasnischenrückwände                                  | 28-29 |
| Griffe, Griffleisten und Beschläge                                    | 30-31 |
| Arbeitsplatten  | 32-37 |
| Einbauspülen und Herdmulden   | 38-39 |
| Glaskeramik-Kochfelder  | 40-41 |
| Einbaugeräte, Dampf und Hitze   | 42-43 |
| Geschirrspüler  | 44-45 |
| <b>Bedienungshinweise</b>   |       |
| Herausnehmen, Einsetzen und Justieren der Türen                       | 46-47 |
| <b>Auszugssystem TANDEM</b>   |       |
| Herausnehmen, Einsetzen und Justieren der Schubkästen und Auszüge     | 48-51 |
| Justieren der Auszüge mit Reling                                      |       |
| Justieren der Auszüge ohne Reling                                     | 52-53 |
| <b>Auszugssystem PRIMUS</b>   |       |
| Herausnehmen, Einsetzen und Justieren der Schubkästen und Auszüge     | 54-57 |
| Demontage / Montage der Sockelblende                                  | 58-59 |
| <b>Allgemeine Belastungsvorgaben</b>                                  | 60-62 |



**Wichtige Hinweise**

Küchenmöbel – insbesondere bewegliche Teile – werden hohen Belastungen ausgesetzt. Achten Sie zu Ihrer eigenen Sicherheit darauf, ob sich einzelne Teile im Laufe der Zeit eventuell gelöst haben und wackeln. Oft genügt es schon, eine Schraube etwas nachzuziehen.

Die Küchenmontage muss ausschließlich durch erfahrene Fachkräfte erfolgen. Bitte beachten Sie in diesem Zusammenhang, dass Elektro- und Gasgeräte sowie Wasser- und Abwasseranschlüsse nur von Fachleuten unter Beachtung der gültigen Sicherheitsvorschriften montiert werden.

Stehende Feuchtigkeit im Bereich der Arbeitsplattenverbindung, der Arbeitsplattenkanten und starke Wasserdampfbelastung an Oberschränken kann zu Quellschäden führen. Um diese Gebrauchsschäden zu vermeiden, ist stehende Feuchtigkeit und starke Wasserdampfbelastung zu vermeiden.

Massive Holzteile (Front, Tisch, Bank...) sind so verarbeitet, dass sie bei einer Luftfeuchtigkeit von 45% bis 55% keiner sichtbaren Veränderung unterworfen sind. Wird die Luftfeuchtigkeit von 45% unterschritten, kann es zu Trockenrissen kommen, wird die Luftfeuchtigkeit von 55% überschritten, kann es zu sichtbarer Quellung führen.

Texte, Bilder und Daten entsprechen dem technischen Stand des Produktes zum Zeitpunkt der Drucklegung. Änderungen im Sinne der Weiterentwicklung bleiben vorbehalten.

Bewahren sie die Reinigungs-, Pflege- und Bedienungsanleitung auf.  
Sollte Ihre Küche den Besitzer wechseln, geben Sie bitte diese Reinigungs-, Pflege- und Bedienungsanleitung weiter.

**Warnhinweise:** 

Beachten Sie zu Ihrer Sicherheit die Hinweise der Gerätehersteller!  
Trotz aller technischen Vorkehrungen können gewisse Verletzungsrisiken nicht zu 100% ausgeschlossen werden.

- 1 Sie können sich an Schubkästen, Türen und Klappen die Finger einklemmen. Bedenken Sie auch, dass Kinder sich möglicherweise an Arbeitsplatten, an offenen Schüben oder Türen den Kopf anstoßen können
- 2 Kinder die auf der Arbeitsplatte sitzen oder stehen, können beim Öffnen und Schließen einer Klappe oder einer Tür von der Arbeitsplatte stürzen oder verletzt werden.
- 3+4 Schubkästen oder Griffe dürfen nicht als Kletterhilfe benutzt werden.
- 5 Kinder können versehentlich auf die heiße Herdplatte greifen oder Töpfe von der Herdplatte ziehen und sich verbrennen.
- 6+7 Bei wandhängenden Schränken kann zusätzliche Belastung durch Personen, die auf der Arbeitsplatte sitzen/stehen oder ähnliche Überbelastung zu einem Absturz der Schränke führen.

Prüfen Sie deshalb in Bezug auf Ihre persönlichen Bedürfnisse, ob in Ihrer Küche zusätzliche Sicherheitsmaßnahmen erforderlich sind.

**Important information**

Kitchen furniture – and movable elements in particular – are exposed to high loads. For your own safety, please check to establish whether any items have worked loose over the course of time. Often it is sufficient just to retighten a screw.

The kitchen must be assembled by trained and qualified specialists. Please ensure that any electrical and gas appliances, water and waste water connection must be carried out in accordance with the valid safety regulations.

The material may be damaged by swelling if moisture is allowed to stand around worktop connectors or edges and the wall units are heavily exposed to water vapour. Avoid standing moisture and exposure to extreme water vapour in order to prevent this kind of damage.

Solid wood items (fronts, tables, benches etc.) are made to resist visible changes when the humidity is 45% to 55%. Cracking may occur if the humidity level exceeds 45%, and visible swelling if it exceeds 55%.

Texts, photos and data reflect the technical status of the product at the time of printing. We reserve the right to make changes in line with further development.

Keep the cleaning, maintenance and operating instructions for future reference. If your kitchen changes hands, pass these cleaning, maintenance and operating instructions on to the new owner.

**Warnings:**

For your own safety, note the appliance manufacturers' instructions! Despite all the technical precautions taken, certain risks of injury cannot be excluded entirely.

- 1 You can jam your fingers in drawers, doors and flap doors.  
Remember that children may bang their heads against worktops, open drawers and open doors.
- 2 If children sit or stand on the worktop, they may fall or be injured when a flap door or side-hung door is opened or closed.
- 3+4** Drawers and handles must not be used as aids for climbing.
- 5 Children may inadvertently put their hands on hot hotplates or pull hot pans off the hotplate and burn themselves.
- 6+7** In the case of wall-mounted units, the additional load due to people sitting or standing on the worktop and similar overloading may cause the units to fall down.

For this reason, you should always check whether additional safety precautions might be needed in your kitchen to meet your personal requirements.



**Belangrijke informatie**

Keukenmeubelen – in het bijzonder bewegende delen – worden intensief belast. Let u daarbij, voor uw eigen veiligheid, op of bepaalde delen in de loop der tijd zijn losgeraakt of wankelen. Vaak is het genoeg om een schroef iets vaster te draaien.

De keukenmontage dient uitsluitend door ervaren vakmensen te geschieden. Dit omvat ook dat elektrische apparaten en gasapparaten evenals wateraansluitingen alleen door vakmensen met inachtneming van de geldende veiligheidsvoorschriften gemonteerd mogen worden.

Staannd vocht bij de werkbladverbinding, de werkbladranden en een grote stoomontwikkeling bij bovenkasten kan tot beschadigingen leiden door opzwellen. Om deze gebruiksschade te voorkomen, moet staannd vocht en hoge waterdampbelasting worden vermeden.

Massief houten delen (front, tafel, bank...) worden dusdanig verwerkt, dat bij een luchtvochtigheid van 45% tot 55% geen zichtbare veranderingen kunnen ontstaan. Wanneer de luchtvochtigheid onder de 45% uitkomt, kunnen er droogtescheuren ontstaan; als de luchtvochtigheid boven de 55% uitkomt, kunnen opzwellingen zichtbaar worden.

Alle teksten, foto's en gegevens zijn volgens de laatste stand van techniek van het product ten tijde van het ter perse gaan. Wijzigingen in het kader van de verdere ontwikkeling blijven voorbehouden.

Bewaar de reinigings-, onderhouds- en gebruiksinstructies. Wanneer uw keuken een nieuwe eigenaar krijgt, geef dan a.u.b. ook deze reinigings-, onderhouds- en gebruiksinstructies door.

**Waarschuwingen:**

Houd voor uw eigen veiligheid rekening met de voorschriften van de apparaatleveranciers! Ondanks alle voorzorgsmaatregelen kunnen sommige risico's op letsel niet voor 100% worden uitgesloten.

- 1 Bij laden, deuren of kleppen kunnen uw vingers bekneld raken. Bedenk ook dat kinderen hun hoofd kunnen stoten aan werkbladen, open laden of deuren.
- 2 Kinderen die op het werkblad zitten of staan, kunnen bij het openen of sluiten van een klep of deur van het werkblad vallen of letsel oplopen.
- 3+4 Laden of grepen mogen niet als klimhulp worden gebruikt.
- 5 Kinderen kunnen per ongeluk de hete kookplaat aanraken of pannen van de kookplaat trekken en zich verbranden.
- 6+7 Bij aan de wand hangende kasten kunnen extra belastingen door personen die op het werkblad staan/zitten en soortgelijke belastingen tot gevolg hebben dat de kasten van de muur vallen.

Controleer daarom of er in het kader van uw persoonlijke situatie extra veiligheidsmaatregelen in uw keuken vereist zijn.

**Informations importantes**

Les éléments de cuisine – avant tout les éléments mobiles – doivent tenir une charge élevée. Pour votre propre sécurité, assurez-vous qu'aucune pièce ne se soit desserrée au cours du temps et bouge éventuellement. Il suffit souvent de resserrer une vis.

Le montage d'une cuisine doit être exclusivement réalisé par un personnel qualifié de même que le raccordement des appareils ménagers (électricité – gaz – eau) et en respectant les normes en vigueur.

L'humidité stagnante au niveau des raccords et chants de plan de travail, ainsi que l'exposition à la vapeur des éléments hauts peuvent provoquer des déformations. Afin de prévenir ces dommages, éviter toute stagnation d'humidité et l'exposition à la vapeur trop importante.

Les pièces en bois massif (façades, tables, bancs...) sont finies de manière à ne pas présenter de modifications visibles lorsqu'elles sont soumises à une humidité de l'air entre 45% et 55%. Si l'humidité de l'air passe à un degré inférieur à 45%, des fissures sont possibles, provoquées par l'air trop sec, si l'humidité de l'air s'élève au-delà de 55%, cela peut provoquer un gonflement visible.

Les textes, photos et données sont conformes au standard technique au moment de l'impression. Sous réserve de modifications apportées dans le sens du perfectionnement.

Conservez la notice d'entretien et d'utilisation. Si votre cuisine change de propriétaire, veuillez la lui remettre.

**Consignes de sécurité:**

Pour votre sécurité, respectez les consignes de fabricant de l'appareil! Nonobstant toutes les précautions techniques prises, il est cependant impossible d'exclure à 100 % le risque de blessures.

- 1 Vous pouvez vous pincer les doigts dans les tiroirs, portes et portes abattantes. Pensez également au fait que les enfants peuvent éventuellement se cogner la tête aux plans de travail, au tiroirs ou portes ouverts.
- 2 Les enfants, assis ou debout sur le plan de travail, peuvent tomber ou se blesser à l'ouverture et à la fermeture d'une porte ou d'une porte abattante.
- 3+4 Défense d'utiliser les tiroirs ou poignées pour grimper.
- 5 Les enfants peuvent par inadvertance toucher la plaque de cuisson chaude, prendre les casseroles de la plaque de cuisson et se brûler.
- 6+7 En ce qui concerne les éléments suspendus au mur, le poids supplémentaire des personnes assises ou debout sur le plan de travail ou toute autre surcharge peuvent provoquer la chute de ces éléments.

Veillez par conséquent vérifier si, en fonction de vos besoins personnels, il vous faut d'autres mesures de sécurité dans votre cuisine.

**Avisos importantes**

Los muebles de cocina, en particular las piezas móviles, están expuestas a elevadas cargas. Por su propia seguridad compruebe si hay piezas que se han ido soltando con el tiempo. A menudo basta con apretar un solo tornillo.

El montaje de la cocina debe ser realizado siempre por técnicos especializados. Por favor asegúrese de que las conexiones de equipos eléctricos y de gas, así como de agua y desagüe son llevadas a cabo por personal especializado de acuerdo con las normas de seguridad vigentes.

La humedad permanente en el área de unión y en los cantos de las encimeras así como la exposición intensa de los armarios altos al vapor de agua pueden causar daños por hinchamiento.

Para evitar este tipo de daños de uso, se deberá evitar la humedad estancada y la exposición intensa a vapor de agua.

Piezas de madera maciza (frente, mesa, banco...) están procesadas de tal manera que, a una humedad relativa del aire entre el 45 y el 55 por ciento, no están sometidas a ninguna alteración visible. Cuando la humedad relativa baje por debajo del 45 por ciento, pueden producirse hendiduras de secado. Cuando la humedad relativa del aire exceda el 55 por ciento, esto puede causar que la madera se hinche de una manera visible.

Los textos, gráficos y datos se corresponden con el estado técnico del producto en el momento de la impresión. Reservado el derecho a modificaciones técnicas en términos de un perfeccionamiento.

Guarde estas instrucciones de limpieza, mantenimiento y manejo.

En caso que su cocina cambiara de dueño, por favor entregue al nuevo dueño estas instrucciones de limpieza, mantenimiento y manejo.

**Advertencias de peligro:**

¡Por su propia seguridad observe las indicaciones de los fabricantes de electrodomésticos! A pesar de todas las precauciones técnicas no se pueden excluir al cien por ciento todos los riesgos de lesión.

- 1 Existe el peligro de pillarse los dedos con cajones, puertas y puertas abatibles. No olvide que niños podrían golpearse la cabeza contra encimeras, cajones abiertos o puertas.
- 2 Al abrir o cerrar una puerta o puerta abatible, niños que estén sentados o parados en la encimera podrían caerse de la encimera o lastimarse.
- 3+4 No use los cajones ni tiradores como ayuda para subir.
- 5 Niños podrían tocar por descuido una placa caliente de la cocina o jalar la olla que está sobre ésta y sufrir quemaduras.
- 6+7 En caso de armarios colgados en la pared, las cargas adicionales de personas sentadas o de pie sobre la encimera o sobrecargas similares pueden provocar la caída de los armarios.

Por eso, evalúe de acuerdo a su situación personal si es necesario tomar medidas de seguridad adicionales en su cocina.

**Avvertenze importanti**

I mobili da cucina, in particolare nelle parti mobili, sono esposti a sollecitazioni elevate. Per la vostra stessa sicurezza, controllate che le singole parti nel corso del tempo non si siano allentate. Spesso è sufficiente stringere un po' una vite.

Il montaggio della cucina deve essere affidato esclusivamente a persone esperte. In questo contesto, verificare che gli apparecchi elettrici e a gas e i raccordi dell'acqua e degli scarichi siano montati solo da persone esperte nel rispetto delle norme di sicurezza valide.

L'umidità che ristagna nell'area del raccordo e dei bordi dei piani di lavoro e la forte esposizione dei pensili al vapore possono causare dannosi rigonfiamenti. Per evitare questi danni provocati dall'uso, evitare i ristagni di umidità e la forte esposizione al vapore.

Le parti in legno massello (frontale, tavolo, panca...) sono lavorate in modo che con un'umidità atmosferica tra il 45% e il 55% non siano soggette ad alterazioni visibili. Se l'umidità atmosferica si mantiene inferiore al 45%, possono formarsi crepe da essiccazione, mentre superando un valore del 55% possono verificarsi visibili rigonfiamenti.

Testi, immagini e dati corrispondono al livello tecnico del prodotto al momento della stampa. Con riserva di modifiche dettate dallo sviluppo.

Seguire le istruzioni per la pulizia, la manutenzione e l'uso. Qualora la cucina cambi proprietario, consegnargli queste istruzioni per la pulizia, la manutenzione e l'uso.

**Avvertenze**

Per ragioni di sicurezza, tenere presenti le avvertenze dei costruttori degli elettrodomestici! Malgrado tutte le precauzioni tecniche, alcuni rischi di lesione non possono essere esclusi al 100%.

- 1 È possibile schiacciarsi le dita nei cassetti, nelle ante e nelle ribaltine. Considerare anche il pericolo che i bambini possano sbattere la testa su piani di lavoro e cassetti o ante aperti.
- 2 I bambini seduti o in piedi su un piano di lavoro possono cadere o rimanere feriti quando si aprono un cassetto o un'anta.
- 3+4 I cassetti o le maniglie non devono essere utilizzati come appoggio per arrampicarsi.
- 5 I bambini possono toccare accidentalmente i fornelli roventi oppure tirare giù dal fornello le pentole e ustionarsi.
- 6+7 Nel caso dei pensili appesi alla parete, un carico supplementare costituito da persone sedute/in piedi sul piano di lavoro o sovraccarichi simili possono causare la caduta del pensile.

Si raccomanda pertanto di verificare se nella cucina occorrono misure di sicurezza ulteriori in base alle proprie esigenze personali.

**重要说明**

厨房家具 - 尤其是活动部件 - 在高负载的情况下将停止工作。请注意您自己的安全，是否有些部件随着时间的推移可能零件松脱和摇动。许多时候重新拧紧一颗螺丝钉就够了。

厨房设备的安装必须由经验丰富的专业人员进行。请注意在这种情况下，电气和燃气器具，以及水和废水的连接，只能由专业人员根据现行安全规范进行安装。

工作台面的连接区域以及工作板边缘区域的湿度以及指向吊柜的强水蒸汽会导致膨胀损坏。为了避免这一损坏，需要避免存在的湿度和强水蒸汽。

巨大的木制部件（前部、桌子、工作台等）经过处理使它们在45%至55%的湿度条件下无明显变化。如果空气湿度低于45%的话，可能会导致干裂缝，超过55%的空气湿度则会导致可见的膨胀。

文本、图片、以及数据符合排印时的产品技术情况。保留因进一步发展做出修改的权利。

请保存此清洁、维护和操作说明。  
如果您的厨房更换了所有者，请您转交此清洁，维护和操作说明。

**警告：**

为了您的安全，请注意设备生产商的提示！  
尽管所有技术预防措施，但不可以100%排除某些风险伤害。

- 1 抽屉、门和盖罩会夹到您的手指。  
此外也要考虑到，儿童可能撞到工作台、打开的抽屉或者门上。
- 2 孩子们坐在或站立在台面上，在打开和关闭盖罩或者门的时候从台面跌落或受到损害。
- 3+4 抽屉或手柄不能用来协助攀爬。
- 5 孩子们可能无意中抓到热的电炉或把锅从电炉拽下来并烧伤自己。
- 6+7 对于悬挂于墙壁的柜子，可能会通过坐在或站立在工作台面以及类似的过载的人为负重使柜子坠落。

因此，请根据您的个人需要检查，您的厨房是否需要额外的安全措施。

EN

## Cleaning of the units

There are a lot of household substances that can not be completely removed from particular surfaces after a certain time if left uncleaned. Grease splashes and stains should always be removed promptly.

For the cleaning of units, base shelves, pull-outs and drawers all you need is a spray-moistened cloth with a little liquid household cleaner or glass cleaner.

It is important to dry the item with a soft cloth afterwards. A cloth that is too wet can cause a swelling in joints or seams.

When cleaning the interior of your kitchen units, do not use any abrasive agents, furniture polish, wax polishes, cellulose and synthetic resin thinners, acetone and similar chemicals. Never use wire wool or abrasive sponges. Microfibre cloths must not be used to clean high gloss surfaces and matt lacquered surfaces.

Steam cleaners are generally not approved for cleaning any kitchen elements.

NL

## Reinigen van de kasten

In het huishouden zijn er veel substanties, die zich na een bepaalde inwerkingsduur op bepaalde materialen, niet meer probleemloos laten verwijderen. Vetspatten en vlekken moeten altijd direct verwijderd worden.

Voor de reiniging van kasten, legplanken, besteklades en uittrekelementen heeft u niets anders nodig dan een licht vochtige doek voorzien van wat vloeibare huishoud- of glasreiniger.

Belangrijk is het naderhand afdrogen van de elementen met een zachte droge doek. Een te natte lap kan er voor zorgen dat er vocht ophoopt in naden en kieren. Het opzwellen van de meubelen is dan het ongewenste gevolg.

Ook voor de binnenkant van de kasten geldt: gebruik geen schuurmiddelen, meubelpolitoer, boenwas, nitro- en kunst-harsverduuners aceton en soortgelijke chemicaliën. Gebruik ook geen staalwol of schuurspunten. Bij hoogglanzende oppervlakken en mat gelakte oppervlakken mogen geen microvezeldoekjes worden gebruikt.

Over het algemeen zijn voor het reinigen van alle keukenonderdelen geen stoomreinigers toegestaan.

FR

## Nettoyage des éléments

Dans l'utilisation quotidienne d'une cuisine, il y a beaucoup de substances qu'on ne peut plus enlever dès lors qu'elles ont pénétré durablement dans le revêtement. Éliminez toujours immédiatement les éclaboussures de graisse et toutes autres taches.

Pour le nettoyage des éléments, plateaux, tiroirs et coulissants, utilisez simplement un chiffon légèrement humidifié avec un peu de produit d'entretien liquide ou de produit nettoyant pour vitres.

Le plus important, c'est le séchage avec un chiffon doux. Un chiffon trop humide peut faire stagner de l'eau dans les joints et les fentes. Le gonflement des meubles en serait la suite indésirable.

Pour le nettoyage de l'intérieur des meubles de votre cuisine: renoncez aux abrasifs, polish, cire, solvant nitro ou de résine époxy, acétone etc. Défense d'utiliser de la paille de fer ou des éponges abrasives. Défense d'utiliser des chiffons microfibrés pour l'entretien des surfaces laquées mates et brillantes.

De manière générale, les nettoyeurs vapeur sont interdits pour le nettoyage de toutes les parties de l'aménagement de cuisine.

ES

## Limpieza de armarios

En el hogar existen muchas sustancias que tras un determinado tiempo de permanencia en determinadas superficies ya no se pueden eliminar sin que dejen huellas. Por ello es necesario eliminar inmediatamente cualquier mancha de aceite u otra sustancia.

Para la limpieza de armarios, baldas, cajones y extraíbles se precisa solamente un paño ligeramente húmedo y un poco de detergente doméstico o limpiacristales líquido.

Es importante secar después la zona afectada con un paño suave. Un paño demasiado húmedo puede dar lugar a la formación de humedad residual en las juntas y grietas, y como consecuencia deformar los muebles.

Esto también es válido para las superficies interiores de sus muebles de cocina: Renuncie de cualquier tipo de detergente abrasivo, limpiamuebles (agentes de pulido), cera para el piso, diluyentes para barnices nitrocelulósicos o para resinas sintéticas, acetona o sustancias químicas parecidas. No utilice ni lana de acero ni esponjas para frotar. Para superficies de alto brillo y superficies lacadas en mate no se deben utilizar trapos de microfibras.

Generalmente **no** está permitido usar aparatos de vapor para limpiar las piezas de cocina.

IT

## Pulizia dei mobili

In casa sono presenti molte sostanze che dopo un certo periodo di azione su determinate superfici non possono più essere rimosse completamente. Gli schizzi di grasso e le macchie dovrebbero essere sempre rimossi immediatamente.

Per pulire mobili, ripiani, cassetti ed estraibili non occorre altro che un panno leggermente inumidito su cui si versa un piccolo quantitativo di detergente per la casa o i vetri.

È importante asciugare subito dopo con un panno morbido. Un panno troppo bagnato potrebbe lasciare residui di umidità nelle fughe e nelle fessure. La conseguenza indesiderata sarebbe il rigonfiamento del mobile.

Anche per le superfici interne dei mobili da cucina, evitare prodotti abrasivi, lucidanti per mobili, cera per pavimenti, diluenti alla nitro e alla resina, acetone e prodotti chimici analoghi. Non utilizzare né paglietta d'acciaio, né spugnette abrasive. Non utilizzare panni in microfibra sulle superfici lucide e con lacca opaca.

L'uso delle pulitrici a vapore in generale **non** è permesso sulle superfici delle cucine.

ZH

## 柜子的清洁

在家务中有很多物质在特定的表面作用一段时间后就不能够无残留的清除了。飞溅的脂肪和污渍总是应该及时清除。

对于柜子、底板、抽屉及抽头的清理，您无非需要一块潮湿的抹布并喷上一些液体家庭清洁剂或玻璃清洁剂。

重要的是，然后用软布擦干。太湿的抹布会导致接缝和裂缝中残留水分。家具的膨胀是不想看到的结果。

同样适用于您厨房家具的内表面:放弃使用任何磨损介质、家具抛光、家具蜡、硝基和合成树脂稀释剂、丙酮或类似的化学品。不要使用钢丝绒或摩擦海绵（百洁布）。在高光泽表面和亚光漆表面不能够使用超细纤维布。

一般不允许蒸汽清洁器来清洁厨房的所有部分。



DE

## Reinigung der Schränke

Im Haushalt gibt es viele Substanzen, die sich nach gewisser Einwirkungsdauer bei bestimmten Oberflächen nicht mehr rückstandslos entfernen lassen. Fettspritzer und Flecken sollten immer umgehend entfernt werden.

Für die Reinigung von Schränken, Böden, Schubkästen und Auszügen benötigen Sie nichts weiter als ein nebelfeuchtes Tuch, auf das Sie etwas flüssigen Haushalts- oder Glasreiniger geben.

Wichtig ist das anschließende Trocknen mit einem weichen Tuch. Ein zu nasser Lappen kann zu Restfeuchtigkeit in Fugen und Ritzen führen. Das Aufquellen der Möbel wäre die unerwünschte Folge.

Auch für die Innenflächen Ihrer Küchenmöbel gilt: Verzichten Sie auf jegliche Scheuermittel, Möbelpolitur, Bohnerwachs, Nitro- und Kunstharzverdünner, Aceton oder ähnliche Chemikalien. Benutzen Sie weder Stahlwolle noch Scheuerschwämme. Bei hochglänzenden Oberflächen und matt lackierten Oberflächen dürfen keine Microfasertücher verwendet werden.

Dampfreinigungsgeräte sind generell zur Reinigung aller Küchenteile **nicht** zulässig.

**EN**

## Care instructions for wood fronts

Wood is a natural substance. Grain and colour make each kitchen special. Differences in structure or colour – for example because of different light or solar irradiation – are representative in all natural products, therefore their presence is to be expected and no cause for complaints.

The surfaces of solid wood fronts are multiple sealed with high-quality lacquer. It is therefore sufficient to wipe a spray-moistened cloth in the direction of the grain. This is how particles of dirt are removed from the pores. Grease splashes, stains and other marks must not be allowed to dry and should be removed immediately.

As an agile substance, wood comes into agitation when it is exposed to extremely humid or dry air. Even with the correct lacquer coating it will swell or shrink. Please always switch on the extractor hood while cooking or make sure that enough fresh air is provided and that the heating will dry the moisture created by cooking.

Solid wood items are made to resist visible changes when the humidity is 45% to 55%. Cracking may occur if the humidity level exceeds 45%, and visible swelling if it exceeds 55%.

**NL**

## Onderhoudsvorschriften houten fronten

Hout is een natuurlijk product. De houttekening en kleur maken van elke keuken iets bijzonders. Afwijkingen in de structuur en/of kleur – bijv. door verschillende licht- en zoninwerking – zijn karakteristiek voor het natuurproduct en daarom geen reden tot reclamatie.

De oppervlakken van echt houten fronten zijn meermalen met een hoogwaardige lak verzegeld. Om deze te reinigen is het voldoende om de oppervlakken met een licht natte doek in de richting van de nerf af te nemen. Zo wordt het vuil uit de poriën van het hout geveegd. Vetspatten of andere verontreinigingen mogen niet indrogen en dienen direct verwijderd te worden.

Als (levend) product komt hout in beweging telkens als het blootgesteld wordt aan extreem vochtige of droge lucht. Ondanks hoogwaardige lakbescherming zet hout uit of krimpt het. Schakel daarom bij het koken altijd uw afzuigkap in en zorg voor voldoende frisse lucht.

Massief houten delen worden dusdanig verwerkt, dat bij een luchtvochtigheid van 45% tot 55% geen zichtbare veranderingen kunnen ontstaan. Wanneer de luchtvochtigheid onder de 45% uitkomt, kunnen er droogtescheuren ontstaan; als de luchtvochtigheid boven de 55% uitkomt, kunnen opzwellingen zichtbaar worden.

**FR**

## Instructions d'entretien pour les façades en bois

Le bois est un matériau naturel. Le veinage et la couleur donnent à chaque cuisine un cachet particulier. La lumière et le rayonnement du soleil provoquent inévitablement des modifications de teinte ou d'aspect, ceci ne constitue pas un motif de réclamation.

Les façades en bois véritable sont traitées et protégées avec un vernis spécial de grande qualité. Il suffit de les nettoyer avec un chiffon légèrement humidifié dans le sens du veinage pour enlever facilement les particules de saleté incrustées dans les pores du bois. Éliminez toujours immédiatement les éclaboussures de graisse ou toutes autres taches.

Matériau vivant, le bois réagit lorsqu'il est soumis de façon répétée à l'action de l'air extrêmement humide ou extrêmement sec. Malgré le revêtement de laque de qualité, il gonfle ou se rétracte. Lorsque vous cuisinez, allumez la hotte aspirante ou assurez un apport d'air frais suffisant.

Les pièces en bois massif sont finies de manière à ne pas présenter de modifications visibles lorsqu'elles sont soumises à une humidité de l'air entre 45% et 55%. Si l'humidité de l'air passe à un degré inférieur à 45%, des fissures sont possibles, provoquées par l'air trop sec, si l'humidité de l'air s'élève au-delà de 55%, cela peut provoquer un gonflement visible.

**ES**

## Instrucciones de cuidado para los frentes de madera

La madera es un material natural. Su vetado y color le dan un toque especial a cada cocina. Las diferencias en cuanto a estructura y color, p. ej. por la diferente radiación de la luz artificial y solar, son una cualidad característica de este producto natural y, por tanto, son normales y no pueden ser objeto de una reclamación.

Las superficies de los frentes de madera maciza van protegidas con varias capas de barniz de alta calidad. Por ello, para su limpieza sólo debe utilizarse un paño ligeramente húmedo en sentido de la estructura de la madera. De este modo se eliminan las partículas de suciedad de los poros. Los restos de grasa y otras suciedades no deben secarse por lo que deben eliminarse inmediatamente.

Al tratarse de un material vivo, la madera si se expone de forma continuada al aire muy húmedo o seco, tiende a deformarse. A pesar de su protección de laca puede hincharse o contraerse. Por este motivo, al cocinar conecte siempre la campana extractora o permita la entrada de suficiente aire fresco.

Piezas de madera maciza están procesadas de tal manera que, a una humedad relativa del aire entre el 45 y el 55 por ciento, no están sometidas a ninguna alteración visible. Cuando la humedad relativa baje por debajo del 45 por ciento, pueden producirse hendiduras de secado. Cuando la humedad relativa del aire exceda el 55 por ciento, esto puede causar que la madera se hinche de una manera visible.



IT

## Avvertenze per la manutenzione dei frontali in legno

Il legno è un materiale naturale. La venatura e il colore rendono ogni cucina qualcosa di speciale. Le differenze di struttura o colore - ad esempio a causa della differente irradiazione luminosa e solare - sono caratteristiche del prodotto naturale, quindi sono del tutto normali e pertanto non oggetto di reclamo.

Le superfici dei frontali in vero legno sono sigillate con più mani di pregiata lacca. Per la pulizia è quindi sufficiente strofinarle con un panno appena umido passato nel senso della struttura del legno. In questo modo le particelle di sporco vengono asportate dai pori. Gli schizzi di grasso o altre impurità non devono seccarsi sulla superficie e devono essere rimossi immediatamente.

In quanto materiale vivo, il legno si muove se esposto continuamente ad aria estremamente umida o secca. Malgrado l'accurata laccatura si rigonfia o si ritira. Pertanto mentre si cucina è necessario accendere sempre l'aspiratore o provvedere ad una ventilazione con abbondante aria fresca.

Le parti in legno massello sono lavorate in modo che con un'umidità atmosferica tra il 45% e il 55% non siano soggette ad alterazioni visibili. Se l'umidità atmosferica si mantiene inferiore al 45%, possono formarsi crepe da essiccazione, mentre superando un valore del 55% possono verificarsi visibili rigonfiamenti.

ZH

## 木质前部的维护说明

木材是天然的材料。纹理和颜色是的是每个厨房都有些不同的特点。在结构或颜色上，例如由于不同的灯光和日光照射而产生的偏差是天然产品的特性。这是完全正常的，因此不成为索赔的理由。

实木前端的表面用高质量的清漆多次密封。因此，可以用一块湿布沿木结构方向进行擦拭即可。这样，空隙中的污垢就被擦掉了。飞溅的油污或者其他污渍不能够变干并且需要立即清除掉。

作为活跃的材料，当木质材料反复的暴露在极度潮湿或干燥空气中就会发生变形。尽管有精心的涂层，它也会膨胀或缩小。因此，请在您烹饪的时候必须开启排气扇或者提供足够的新鲜空气。

巨大的木制部件，经过处理使它们在45%至55%的湿度条件下无明显变化。如果空气湿度低于45%的话，可能会导致开裂缝，超过55%的空气湿度则会导致可见的膨胀。



DE

## Pflegehinweise Holz-Fronten

Holz ist ein natürlicher Werkstoff. Maserung und Farbe machen aus jeder Küche etwas Besonderes. Abweichungen in der Struktur oder Farbe – zum Beispiel durch unterschiedliche Licht- und Sonneneinstrahlung – sind charakteristisch für das Naturprodukt, also völlig normal und daher kein Reklamationsgrund.

Die Oberflächen von Echtholz-Fronten sind mehrfach mit hochwertigem Lack versiegelt. Zur Reinigung genügt es daher, sie mit einem nebelfeuchten Tuch in Richtung der Holzstruktur abzuwischen. So werden die Schmutzpartikel aus den Poren herausgewischt. Fettspritzer oder andere Verunreinigungen dürfen nicht eintrocknen und sollten sofort entfernt werden.

Als lebendiger Werkstoff kommt Holz in Bewegung, wenn es immer wieder extrem feuchter oder trockener Luft ausgesetzt wird. Trotz sorgfältiger Lackbeschichtung quillt oder schwindet es. Schalten Sie beim Kochen daher unbedingt das Dunstabzugsgerät ein oder sorgen Sie für ausreichend frische Luft.

Massive Holzteile sind so verarbeitet, dass sie bei einer Luftfeuchtigkeit von 45% bis 55% keiner sichtbaren Veränderung unterworfen sind. Wird die Luftfeuchtigkeit von 45% unterschritten, kann es zu Trockenrisen kommen, wird die Luftfeuchtigkeit von 55% überschritten, kann es zu sichtbarer Quellung führen.

EN

### Care instructions for laminate-coated fronts (melamine, melamine matt, laminate)

The laminated surfaces are easy to care for. A soft cloth, warm water and a little washing-up liquid is enough for the cleaning. Please only use clean cloths with no dirt or grease.

Very stubborn marks can be removed with standard commercial universal cleaning products (grease removers). Do not under any circumstances use detergents or cleaning cloths or sponges with abrasive components or particles. Abrasive components and / or movements will cause irreparable marks (polishing marks, glossy or matt areas) on surfaces.

Please do not use solvent-based cleaners on laminate fronts. Cleaning products that contain care substances (e.g. aloe vera, wax, polish or oil-impregnated cloths) are not appropriate because they leave layers on surfaces.

Always observe the manufacturer's instructions. It is always a good idea to test the product first in a concealed area to ensure that it is not too aggressive.

NL

### Onderhoudsinstructies voor met kunststof beklede fronten (melamine, mat melamine, gelaagde kunststof)

Fronten met kunststofcoating zijn onderhoudsvriendelijk. Een zachte doek, warm water en een beetje afwasmiddel zijn al voldoende voor het schoonmaken. Gebruik a.u.b. alleen schone, vuil- en vetvrije reinigingsdoekjes.

Bijzonder hardnekkige vlekken kunnen met normaal in de handel gebruikelijke universele reinigingsmiddelen (vetoplosers) worden verwijderd. Gebruik nooit schoonmaakmiddelen of schoonmaakdoekjes resp. sponsjes die schurende bestanddelen bevatten. Schurende bestanddelen en/of bewegingen veroorzaken onherstelbare polijstplekken, glanzende of matte plekken op het oppervlak.

Gebruik a.u.b. ook bij kunststof fronten geen schoonmaakmiddelen die oplosmiddelen bevatten. Schoonmaakmiddelen met verzorgende substanties (bijv. aloë vera, was, polish of met olie geïmpregneerde doeken) zijn niet geschikt, aangezien deze een laagje achterlaten op het oppervlak.

De instructies van de producent van de schoonmaakmiddelen moeten altijd worden opgevolgd. Hierbij is het zinvol om het schoonmaakmiddel eerst op een niet-zichtbare plaats uit te proberen, om er zeker van te zijn dat het middel niet te agressief is.

FR

### Consignes d'entretien façades en mélaminé et stratifié (mélaminé, mélaminé mat, stratifié)

Ces façades sont faciles à entretenir. Pour le nettoyage, il suffit d'utiliser un chiffon doux et de l'eau tiède additionnée d'un peu de produit vaisselle. N'utilisez que des chiffons d'entretien propres, sans saleté ni graisse.

Les taches rebelles peuvent être éliminées avec du nettoyage universel courant (dégraissant). Éviter surtout les produits nettoyeurs et chiffons ou éponges de nettoyage contenant des substances abrasives. Les substances abrasives ou mouvements récurrents peuvent provoquer sur la surface des zones polies, brillantes ou mates irréparables.

Ne pas utiliser de nettoyeur contenant du solvant pour les façades en mélaminé ou stratifié. Les produits nettoyeurs contenant des substances d'entretien (par ex. aloe vera, cire, chiffons à polir ou imprégnés d'huile) ne conviennent pas parce qu'ils laissent une couche sur la surface.

Respecter de manière générale les indications du fabricant de produit nettoyeur. Il est indiqué d'essayer le produit auparavant à un endroit peu visible afin de s'assurer qu'il n'est pas trop agressif.

ES

### Instrucciones de limpieza para frentes revestidos por material sintético (melamina, melamina mate, estratificado)

Los frentes revestidos por material sintético son de fácil cuidado. Un paño suave, agua caliente y un poco de lavavajillas son suficientes para la limpieza. Por favor utilice solamente paños limpios, libres de suciedad y grasa.

Manchas particularmente resistentes se pueden eliminar con detergente universal de uso comercial (disolvente de grasa). Lo que se debe evitar a toda costa es el uso de detergentes, trapos y/o esponjas que contengan componentes abrasivos. Debido a componentes, ingredientes y/o movimientos abrasivos se producen zonas mates, de brillo y/o pulidos irreparables en la superficie.

Por favor, para limpiar frentes de material sintético, tampoco utilice detergentes que contengan solventes. Detergentes con ingredientes de sustancia de conservación (p.e. aloe vera, cera, barnices de pulimento o paños impregnados con aceite) no son apropiados a causa de sus propiedades de formar capas.

Por principio, se deben observar las indicaciones de los fabricantes de los productos de limpieza correspondientes. En ello es recomendable probar el detergente primero en un lugar no visible para asegurar de que el agente no sea demasiado agresivo.

IT

### Avvertenze per la manutenzione dei frontali rivestiti in laminato (melamina, melamina opaca, laminato)

I frontali rivestiti in laminato sono di facile manutenzione. Un panno morbido, acqua calda e un goccio di detersivo per piatti sono già sufficienti per la pulizia. Utilizzare solo panni puliti ed esenti da sporco e grasso.

Le macchie ostinate possono essere eliminate con uno dei normali detersivi universali in commercio (sgrassatori). Sono assolutamente da evitare i detersivi o i panni o le spugne con componenti abrasive. Le componenti e/o i movimenti di abrasione causano irreparabilmente la comparsa di zone lucide o opache sulle superfici.

Anche sui frontali in laminato non impiegare detersivi contenenti solventi. I detersivi che contengono sostanze curative (per es. aloe vera, cera, lucidanti o panni impregnati con olio) non sono idonei a causa della loro caratteristica di formare strati.

Sostanzialmente, rispettare le avvertenze del produttore del detersivo. È comunque opportuno provare prima il detersivo su un punto non visibile per assicurarsi che il prodotto non sia troppo aggressivo.

ZH

### 合成材料涂层前部的维护说明 (三聚氰酰胺, 三聚氰胺哑光, 层压材料)

合成材料涂覆的前部易于维护。软布, 温水和一些洗涤剂就足以进行清洁工作了。请只使用清洁、无污垢和脂肪的抹布。

特别是顽固的污渍可以使用商业上通用的普遍擦净剂(溶脂剂)来去除。一定要避免使用清洁剂或含有磨料成分的抹布或海绵。由磨料成分和/或运动造成表面无法修复的抛光/光亮或者亚光点。

同时, 请不要对合成材料前部使用任何溶剂型清洁剂。含有维护物质成分(如芦荟、蜡、磨光剂或油浸布)的清洁剂因其层压结构性能也不适合使用。

基本上, 必须遵守清洁剂制造商的说明。在此这个方法很有用, 可以提前在一个看不见的位置试用清洁剂, 以确定此清洁剂不是太具腐蚀性。



DE

### Pflegehinweise Kunststoff beschichtete Fronten (Melamin, Melamin matt, Schichtstoff)

Kunststoff beschichtete Fronten sind pflegefreundlich. Ein weiches Tuch, warmes Wasser und etwas Spülmittel reichen bereits für die Reinigung aus. Verwenden Sie bitte nur saubere, schmutz- und fettfreie Reinigungstücher.

Besonders hartnäckige Flecken können mit handelsüblichem Universalreiniger (Fettlöser) entfernt werden. Unbedingt zu vermeiden sind Reinigungsmittel oder Putztücher bzw. Schwämme, die scheuernde Bestandteile beinhalten. Durch scheuernde Bestandteile und / oder Bewegungen werden auf der Oberfläche irreparable Aufpolierungen / Glanz- oder Mattstellen verursacht.

Verwenden Sie bitte auch bei Kunststofffronten keine lösemittelhaltigen Reiniger. Reinigungsmittel mit Bestandteilen pflegender Substanzen (z.B. Aloe Vera, Wachs, Polische oder ölpräparierte Tücher) sind aufgrund ihrer schichtbildenden Eigenschaften ungeeignet.

Grundsätzlich sind die Hinweise des Reinigungsmittelherstellers zu beachten. Dabei ist es sinnvoll, den Reiniger zuvor an einer nicht sichtbaren Stelle auszuprobieren, um sicher zu stellen, dass das Mittel nicht zu aggressiv ist.

EN

### Care instructions for polymer fronts

Fronts with closed polymer surfaces are easy to care for. A soft cloth, warm water and a little washing-up liquid is enough for the cleaning. Please only use clean cloths with no dirt or grease.

Stains can be wiped off with a warm solution of neutral soap and the use of a dish or nail brush. Afterwards, please wash off the deposits of the soap with lukewarm water and wipe dry with a chamois leather.

It might not be possible to remove dried-on or ground-in substances that have been left for some time.

Using aggressive cleansing or scouring agents will polish the surface, leaving it with unwanted glossy areas.

NL

### Onderhoudsvorschriften polymere foliefronten

Fronten met gesloten polymere oppervlakken zijn onderhoudsvriendelijk. Een zachte doek, warm water en een klein beetje schoonmaakmiddel zijn voldoende voor het schoonmaken. Gebruik echter alleen schone, vuil- en vetvrije schoonmaakdoeken.

Resten van vlekken kunnen met een warme oplossing van groene zeep eventueel met behulp van een afwas- of nagelborstel voorzichtig uitgeborsteld worden. Aansluitend de zeepresten met lauwwarm water afwassen en met een zeemlap droogwrijven.

Ingedroogde of lange tijd ingewerkte substanties kunnen eventueel niet meer volledig worden verwijderd!

Bij het gebruik van agressieve reinigings- of schuurmiddelen wordt de oppervlakte gepolijst, wat tot glansplekken leidt.

FR

### Instructions d'entretien pour les façades en polymère

Les façades en polymère revêtues d'une feuille continue sont faciles à entretenir. Pour le nettoyage, il suffit d'utiliser un chiffon doux et de l'eau tiède additionnée d'un peu de produit vaisselle. N'utilisez que des chiffons d'entretien propres, sans saleté ni graisse.

Les restes de taches peuvent être enlevés avec une solution d'eau chaude et de savon noir à l'aide d'une brosse à vaisselle. Essayez ensuite les restes de savon avec de l'eau tiède et séchez avec une peau de chamois.

Les substances incrustées ou qui se sont infiltrées avec le temps ne peuvent éventuellement plus être éliminées entièrement!

Si vous utilisez des produits d'entretien ou récurants agressifs, la surface risque d'être polie et de présenter ensuite des taches brillantes.

ES

### Instrucciones de cuidado para los frentes laminados de polímero

Los frentes con superficies de polímero cerradas son fáciles de cuidar. Un paño suave, agua caliente y un poco de lavavajillas son suficientes para la limpieza. Por favor utilice solamente paños limpios, libres de suciedad y grasa.

Los restos de manchas se pueden eliminar con ayuda de una solución de agua tibia con jabón neutro y un cepillo para lavar. A continuación deberán eliminarse los restos de jabón con agua templada y secar la zona con una gamuza.

Es posible que las sustancias que se han secado y permanecido en el frontal durante cierto tiempo ya no puedan eliminarse del todo.

Si se utilizan detergentes o agentes agresivos se pulirá la superficie y aparecerán zonas brillantes.

IT

### Avvertenze per la manutenzione dei frontali in laminato polimerico

I frontali con superficie chiusa in laminato polimerico sono di facile manutenzione. Un panno morbido, acqua calda e un goccio di detersivo per piatti sono già sufficienti per la pulizia. Utilizzare solo panni puliti ed esenti da sporco e grasso.

Le macchie residue possono essere rimosse con una spazzola da piatti o da bucato e una soluzione calda di acqua e sapone. Infine risciacquare i residui di sapone con acqua tiepida e asciugare con una pelle di daino.

Le sostanze essiccate o penetrate per lungo tempo in certi casi non possono essere eliminate completamente.

Impiegando detersivi aggressivi o abrasivi la superficie viene lisciata e si creano zone lucide.

ZH

### 聚合物镀膜前部的维护说明

带有封闭聚合物的表面的正面部分易于维护。一块软布，温水和少许洗涤剂就足以进行清洁工作了。请只使用清洁、无污垢和脂肪的抹布。

残留的污渍可以用温暖的肥皂溶液，借助洗碗刷或者手洗笔刷刷掉。然后用温水把肥皂残留洗净，并用擦窗皮抹布擦干。

风干或者长时间渗透的物质可能不能够完全去除！

使用腐蚀性清洗或磨蚀剂时，表面会被磨光，导致发光点。



DE

### Pflegehinweise Polymere Folienfronten

Fronten mit geschlossener Polymeroberfläche sind pflegefreundlich. Ein weiches Tuch, warmes Wasser und etwas Spülmittel reichen bereits für die Reinigung aus. Verwenden Sie bitte nur saubere, schmutz- und fettfreie Reinigungstücher.

Fleckenrückstände können mit einer warmen Schmierseifenlösung unter Zuhilfenahme einer Spül- oder Handwaschbürste ausgebürstet werden. Anschließend die Seifenreste mit lauwarmen Wasser abwaschen und mit einem Fensterleder trocken reiben.

Eingetrocknete oder über längere Zeit eingedrungene Substanzen sind unter Umständen nicht mehr vollständig zu entfernen!

Bei Einsatz von aggressiven Reinigungs- oder Scheuermitteln wird die Oberfläche apoliert, was zu Glanzstellen führt.

EN

**Care instructions for lacquered fronts (matt velvet lacquer, satin lacquer, silk gloss lacquer)**

Lacquered surfaces are finished with high quality lacquer.

A soft cloth, warm water and a little washing-up liquid are enough for cleaning. Please use only clean, dirt and oil free cleaning cloths. Microfibre cloths must not be used.

Heavy soiling should be cleaned right away.

Sand or dust particles can cause scratches on the surface. The manufacturer accepts no responsibility for such signs of wear. If mineral or metallic based particles should accumulate by cleaning, the soiled water should be immediately replaced by clean water and soap, so that no traces can be left on the lacquered fronts.

NL

**Onderhoudsvoorschriften gelakte fronten (lak fluweelmat, satijnlak, zijdeglanslak)**

De lakoppervlakken bestaan uit hoogwaardige lakken.

Een zachte doek, warm water en een klein beetje schoonmaakmiddel zijn voldoende voor het schoonmaken. Gebruik echter alleen schone, vuil- en vetvrije schoonmaakdoeken. Er mogen geen microvezeldoekjes worden gebruikt.

Hardnekkige vlekken moeten direct verwijderd worden.

Eventueel aanwezig vuil, zoals zand- of stofkorrels, kan tot krassen in het front leiden. Op deze gebruikssporen kan de fabrikant geen garantie geven. Indien bij het poetsen mineraal- of metaalstof wordt opgenomen, moeten de poetsdoeken continu zeer zorgvuldig worden uitgespoeld, zodat het vuil geen krassen op de gelakte fronten achter kan laten.

FR

**Instructions d'entretien pour les façades laquées (laque mate soyeuse, laque satinée, laque soyeuse brillante)**

Les surfaces laquées sont dotées de laques de grande qualité.

Pour le nettoyage, il suffit d'utiliser un chiffon doux et de l'eau tiède additionnée d'un peu de produit vaisselle. N'utilisez que des chiffons d'entretien propres, sans saleté ni graisse. Défense d'utiliser des chiffons microfibrés.

Les grosses saletés doivent être nettoyées immédiatement.

Les grains de sable ou de poussière peuvent rayer la surface. Le fabricant se dégage de toute responsabilité pour de telles traces d'usage. Si, lors du nettoyage, des poussières minérales ou même métalliques sont prises dans le chiffon, il est indispensable de le rincer en permanence afin d'éviter que ces particules ne rayent la surface laquée.

ES

**Instrucciones para el cuidado de los frentes lacados (Laca mate aterciopelada, laca satinada, laca de brillo satinado)**

Las superficies lacadas se ofrecen con lacas de alta calidad.

Un paño suave, agua caliente y un poco de lavavajillas son suficientes para la limpieza. Por favor usar solamente paños limpios, libres de suciedad y grasa. No se deben utilizar trapos de microfibras.

Las suciedades difíciles deben limpiarse inmediatamente.

Las partículas de polvo y arena pueden rayar la superficie. La garantía del fabricante no cubre estas huellas de uso. Si al limpiar se recogen partículas minerales o metálicas, se deben enjuagar permanentemente los productos de limpieza para que las partículas de polvo no dejen huellas en la superficie lacada.

IT

### Avvertenze per la manutenzione dei frontali laccati (lacca semilucida, lacca satinata, lacca semilucida)

Le superfici laccate sono trattate con lacche di pregio.

Un panno morbido, acqua calda e un goccio di detersivo per piatti sono già sufficienti per la pulizia. Utilizzare solo panni puliti ed esenti da sporco e grasso. Non utilizzare panni in microfibra su queste superfici.

Lo sporco più grosso deve essere eliminato immediatamente.

I granelli di polvere o di sabbia possono rigare le superfici. Il produttore non si assume alcuna garanzia per tali tracce d'uso. Se durante la pulizia si raccogliessero polvere minerale o addirittura metallica, il panno usato deve essere risciacquato costantemente per evitare che le particelle di polvere lascino tracce sulla superficie laccata.

ZH

### 涂漆前部的维护说明 (丝绒亚光漆, 缎面漆, 水性多用途色漆)

油漆的表面涂有高质量漆。

一块软布, 温水和少许洗涤剂就足已进行清洁工作了。请只使用清洁、无污垢和脂肪的抹布。不能够使用超细纤维布。

重度污垢需要立即清洗。

沙子或灰尘颗粒可能会导致表面刮擦。对于这样的使用磨损制造商不承担任何责任。如果清洗金属或着矿物粉尘的时候, 必须将清洁剂持续冲洗出来, 以便尘埃粒子不在涂漆的表面上留下的任何痕迹。



DE

### Pflegehinweise lackierte Fronten (Lack samtmatt, Satinlack, Seidenglanzlack)

Lackoberflächen sind mit hochwertigen Lacken versehen.

Ein weiches Tuch, warmes Wasser und etwas Spülmittel reichen bereits für die Reinigung aus. Verwenden Sie bitte nur saubere, schmutz- und fettfreie Reinigungstücher. Es dürfen keine Microfasertücher verwendet werden.

Starke Verschmutzungen sollten sofort gereinigt werden.

Sand- oder Staubkörner können zu einem Verkratzen der Oberflächen führen. Für derartige Gebrauchsspuren kann der Hersteller keine Gewährleistung übernehmen. Sollten beim Putzen mineralischer oder gar metallischer Staub aufgenommen werden, müssen die Putzmittel permanent ausgespült werden, damit die Staubpartikel keine Spuren auf der lackierten Fläche hinterlassen können.

**EN****Care instructions for high gloss fronts (laminated, polymer and lacquered)**

High gloss fronts are notable for their good cleaning qualities. The fronts should not be cleaned dry. Stubborn stains can easily be removed with warm water and a little washing-up liquid.

Stains should not be left to dry. Grease accumulations can be removed with warm soap-based solution. Remove stains caused by heavy coloured substances and liquids immediately without using abrasive products or household cleaners containing colourings.

Only use clean cotton cloths for cleaning (not microfibre). Any dirt such as grains of sand or dust particles could scratch the surface. The manufacturer will accept no warranty if there is evidence of such scratches. If any mineral or even metallic dust is picked up during the cleaning process, the cleaning cloths are to be washed out constantly to prevent smears on the high gloss surface.

**NL****Onderhoudsvorschriften hoogglansfronten (HPL-plaat, folie, lak)**

Hoogglansfronten hebben als kenmerk dat zij zeer gemakkelijk schoon te maken zijn omdat het oppervlak compleet gesloten is. De fronten mogen niet droog gereinigd worden. Vlekken kunnen zonder veel kracht met warm water en een beetje afwas-middel makkelijk en grondig verwijderd worden.

Vlekken mogen niet indrogen. Vlekken, ook vetspatten en vetophoping, kunnen met een warme en dunne oplossing van groene zeep verwijderd worden. Sommige vlekken, voornamelijk van sterk gekleurde substanties en vloeistoffen dienen direct met water, eventueel met toevoeging van in de handel verkrijgbare, niet schurende, huishoudreini-ger afgewassen te worden.

Let er beslist op, dat de poetsmiddelen (gebruik waar mogelijk alleen katoenen doeken - geen microvezel-doeken!) helemaal schoon zijn. Eventueel aanwezig vuil, zoals zand- of stofkorrels, kan krassen in het front veroorzaken. Op deze gebruikssporen kan de fabrikant geen garantie geven. Indien bij het poetsen mineraal- of metaalstof wordt opgenomen, moeten de poetsdoeken continu zeer zorgvuldig worden uitgespoeld, zodat het vuil geen krassen op de hoogglansfronten achter kan laten.

**FR****Instructions d'entretien pour les façades brillantes (stratifiées, polymères et laquées)**

Les façades brillantes sont très faciles à entretenir, les surfaces étant complètement closes. Ne pas nettoyer à sec les façades brillantes! Les salissures collant à la surface peuvent être nettoyées facilement et sans effort avec de l'eau tiède additionnée d'un peu de produit vaisselle.

Les taches ne doivent en aucun cas sécher. Les taches ainsi que les éclaboussures et les dépôts de graisse peuvent être enlevés avec de l'eau chaude et du savon noir. Les taches éventuelles - avant tout celles très fortement colorées - doivent être essuyées immédiatement avec de l'eau, éventuellement avec un produit d'entretien usuel qui ne soit ni récurant ni coloré.

Veillez à ce que les moyens de nettoyage utilisés soient, autant que possible, des chiffons en coton (pas de microfibrés!) et vraiment propres. La saleté (grains de sable) ou la poussière peuvent rayer les surfaces. Le fabricant se dégage de toute responsabilité pour de telles traces d'usage. Si, lors du nettoyage, des poussières minérales ou même métalliques sont prises dans le chiffon, il est indispensable de le rincer en permanence afin d'éviter que ces particules ne rayent la surface brillante.

**ES****Instrucciones de cuidado para los frentes de alto brillo (estratificado, laminado, laca)**

Los frentes de alto brillo se caracterizan por su facilidad de limpieza, ya que la superficie está completamente cerrada. Los frentes no deben ser limpiados en seco. Las manchas difíciles pueden ser limpiadas de manera muy fácil y efectiva con agua tibia y jabón con poca fuerza.

Las manchas no se deben dejar secar. Las manchas, así como salpicaduras de grasa y acumulaciones de grasa pueden ser quitadas con una solución de agua tibia y jabón. Las posibles manchas, sobre todo que contengan sustancias y líquidos colorantes, deben ser limpiadas si es posible inmediatamente con agua, a lo mejor con un detergente común, sin abrasivos ni colorantes.

Por favor asegúrese de que los paños empleados –a ser posible paños de algodón (no de microfibra)– estén completamente limpios. Tenga en cuenta que las impurezas como granos de arena o de polvo pueden arañar las superficies. La garantía del fabricante no cubre estas huellas de uso. Si durante la limpieza se recogieran partículas minerales o incluso metálicas, deberán enjuagarse los paños permanentemente para que las partículas de polvo no puedan dejar ninguna huella sobre la superficie de alto brillo.



IT

## Avvertenze per la manutenzione dei frontali lucidi (laminato, polietilene e lacca)

I frontali lucidi si distinguono per l'ottima possibilità di pulizia, dato che la superficie è completamente chiusa.

I frontali lucidi non devono essere puliti a secco. Lo sporco aderente può essere rimosso facilmente e completamente, senza esercitare grande forza, con acqua calda e un poco di detersivo per piatti.

Non lasciar asciugare le macchie. Le macchie, anche gli schizzi e i depositi di grasso, possono essere rimosse con una leggera soluzione calda di acqua e sapone. Alcune macchie, soprattutto di sostanze e liquidi di colore forte, devono essere rimosse immediatamente con acqua eventualmente addizionata con un normale detersivo per la casa, non colorato e non abrasivo.

Prestare particolare attenzione che i panni usati per la pulizia - possibilmente in cotone (non in microfibra!) - siano perfettamente puliti. Certi tipi di sporco, come granelli di polvere o di sabbia, possono rigare le superfici. Il produttore non si assume alcuna garanzia per tali tracce d'uso. Se durante la pulizia si raccogliessero polvere minerale o addirittura metallica, il panno usato deve essere risciacquato costantemente per evitare che le particelle di polvere lascino tracce sulla superficie lucida.

ZH

## 高光泽前部的维护说明 (层压材料,薄膜,漆)

高光泽度的前部的特点是他们很容易清洗。因为表面是完全封闭的。高光泽度前部不能够进行干燥清洁。固有的污垢可以不用费多大力气,使用热水和少许洗涤剂轻易地并完全清除掉。

污渍不能够吹干。污渍以及飞溅的油污和脂肪沉积可以用温和的肥皂液分离掉。始料未及的污渍,特别是由强烈的有色物质和液体应立即用水,也可以加上商业上通用的非磨料及上色的家用清洁剂来清洗掉。

请您务必注意,使用的洗涤剂 - 尽可能是棉布(不是超细纤维!) - 并且是非常干净的。可能存在的污染比如沙子或灰尘颗粒可能会导致划伤表面。对于这样的使用磨损制造商不承担任何责任。如果清洗金属或着矿物粉尘的时候,必须将清洁剂持续冲洗出来,以便尘埃粒子不在涂漆的表面上留下的任何痕迹。



DE

## Pflegehinweise hochglänzende Fronten (Schichtstoff, Folie und Lack)

Hochglänzende Fronten zeichnen sich durch sehr gute Reinigungsmöglichkeiten aus, da die Oberfläche komplett geschlossen ist. Hochglänzende Fronten dürfen nicht trocken gereinigt werden. Anhaftender Schmutz kann ohne große Krafteinwirkung mit warmen Wasser und etwas Spülmittel leicht und gründlich entfernt werden.

Flecken sollten nicht antrocknen. Flecken, auch Fettspritzer und Fettablagerungen, können mit einer warmen und leichten Schmierseifenlösung abgelöst werden. Etwaige Flecken, vor allem von stark gefärbten Substanzen und Flüssigkeiten sollten möglichst sofort mit Wasser, evtl. unter Zugabe von handelsüblichen - nicht scheuernden und gefärbten Haushaltsreinigern - abgewaschen werden.

Bitte achten Sie unbedingt darauf, dass die verwendeten Putzmittel - möglichst Baumwolltücher (keine Mikrofaser!) - richtig sauber sind. Eventuell vorhandene Verschmutzungen wie Sand- oder Staubkörner können zu einem Verkratzen der Oberflächen führen. Für derartige Gebrauchsspuren kann der Hersteller keine Gewährleistung übernehmen. Sollten beim Putzen mineralischer oder gar metallischer Staub aufgenommen werden, müssen die Putzmittel permanent ausgespült werden, damit die Staubpartikel keine Spuren auf der hochglänzenden Fläche hinterlassen können.

EN

### Care instructions for ceramic fronts

Since there are no pores in the surface of ceramic fronts, liquids and grease cannot penetrate and stain the panel.

Special care products are not required for cleaning. We merely recommend using a neutral household cleaning agent and wiping the front with a damp cloth.

Special care agents are not required for ceramic fronts.

NL

### Onderhoudsinstructies voor keramische fronten

Dankzij hun oppervlak zonder poriën kunnen vloeibare stoffen of vet nauwelijks in de keramische fronten dringen en vlekken veroorzaken.

Er zijn voor de reiniging geen speciale verzorgingsproducten vereist. Wij adviseren het gebruik van een neutraal schoonmaakmiddel en om het front met een vochtige doek af te nemen.

Er zijn geen speciale verzorgingsmiddelen nodig voor keramische fronten.

FR

### Instructions d'entretien façades en céramique

La surface des façades en céramique n'étant pas poreuse, ni les liquides ni les graisses ne peuvent s'incruster et laisser des taches.

Leur nettoyage ne nécessite aucun produit d'entretien spécial. Nous vous recommandons d'utiliser seulement des détergents ménagers neutres et d'essuyer la façade avec un chiffon humide.

Un produit d'entretien spécial façades en céramique n'est pas nécessaire.

ES

### Instrucciones de mantenimiento frentes cerámicos

Al no ser porosa la superficie de los frentes cerámicos, las sustancias líquidas o grasas apenas pueden penetrar y causar manchas en el frente.

Para la limpieza no se requiere producto de limpieza especial alguno. Recomendamos simplemente el uso de limpiadores domésticos neutros y pasar un paño húmedo al frente.

Los frentes cerámicos no requieren productos de limpieza especiales.

IT

### Avvertenze per la manutenzione dei frontali in ceramica

Grazie all'assenza di pori sulla superficie dei frontali in ceramica, è difficile che i liquidi o i grassi possano penetrare nel piano e dare origine a macchie.

Per la pulizia non sono necessari prodotti speciali. Raccomandiamo di utilizzare soltanto un detergente neutro per la casa, passando un panno umido sul frontale.

Per la manutenzione dei frontali in ceramica non sono necessari prodotti speciali.

ZH

### 陶瓷台面的维护说明

液体物质或者油脂很难通过无孔的陶瓷台面上表面渗入到台面内部并引起污渍。

不需要使用特殊的护理产品进行清洁，我们推荐您只使用中性家用洗涤剂并用湿毛巾擦拭台面。

对于陶瓷台面不需要使用特殊的护理剂。



DE

### Pflegehinweise Ceramic-Fronten

Durch die porenlose Oberfläche von Ceramic-Fronten können flüssige Substanzen oder Fette kaum in die Platte eindringen und Flecken verursachen.

Für die Reinigung sind keine speziellen Pflegeprodukte erforderlich. Wir empfehlen Ihnen lediglich neutrale Haushaltsreiniger zu nutzen und die Front mit feuchten Tüchern abzuwischen.

Spezielle Pflegemittel sind bei Ceramic-Fronten nicht notwendig.

EN

### Care instructions, glass fronts and glass niche back panels

Clear glass and satinated glass can be cleaned with a mild detergent, as well as with ordinary household glass cleaning agents. Chemicals and highly corrosive agents should be removed with water immediately in order to protect the glass surface. Rubbing and scratching will also damage the glass.

The glass surface should not be treated with cleaning agents containing silicone or acid. Greasy and oily substances will stain the frosted glass, leaving a slight shadow. However, these stains are easily removed with glass cleaning agent.

Toughened glass is robust but not unbreakable. The glass pane should therefore not be exposed to harsh knocks and bumps.

Since glass is made from natural raw materials, minor fluctuations in colour are possible.

NL

### Onderhoudsvorschriften glazen fronten en glazen nisachterwanden

Transparant glas en gesatineerd glas kunnen met milde schoonmaakmiddelen en gangbare glasreinigers worden schoongemaakt. Chemicaliën of sterk bijtende middelen moeten meteen met water worden verwijderd, ter bescherming van het glasoppervlak. Ook schuren of krassen tast het glasoppervlak aan.

Het glasoppervlak niet behandelen met schoonmaakmiddelen op basis van siliconen of zuren. Substanties met vet of olie creëren op gesatineerde oppervlakken vlekken met schaduwefect. Die kunnen echter met een glasreiniger probleemloos worden verwijderd.

Gehard glas is een sterk materiaal, maar niet onbreekbaar. Harde klappen of stoten tegen de glasplaat moeten derhalve worden uitgesloten.

Voor de productie van glas worden natuurlijke grondstoffen gebruikt. Om die reden kunnen er lichte kleurverschillen optreden.

FR

### Instructions d'entretien pour les façades vitrées et habillages de crédence vitrés

Nettoyer les verres transparent et satiné avec un détergent doux ou un nettoyant vitre ménager courant. Éliminez immédiatement les produits chimiques ou caustiques de la surface de verre avec de l'eau. Évitez de frotter ou gratter afin de ne pas détériorer la surface.

Ne pas traiter la surface de verre avec du nettoyant à base de silicone ou d'acide. Les substances contenant de la graisse ou de l'huile laissent, sur les surfaces satinées, des taches avec un léger effet d'ombre. Elles sont faciles à éliminer avec du nettoyant pour vitres.

Le verre trempé est un matériau robuste mais tout de même pas incassable. Il est donc indiqué d'exclure les forts coups sur le verre.

Pour la fabrication du verre, des matières premières naturelles sont utilisées, c'est la raison pour laquelle de légères variations de couleur sont possibles.

ES

### Instrucciones de cuidado para los frentes acristalados y las traseras de entrepañó acristaladas

Cristal transparente y cristal satinado se pueden limpiar con detergentes suaves así como con detergentes comerciales para la limpieza de cristales. Las sustancias químicas o los productos muy abrasivos deberán limpiarse de inmediato con agua para proteger la superficie del cristal. Al fregar o raspar la superficie del cristal también puede dañarse.

No trate la superficie de cristal con detergentes que contengan silicona o ácidos. Las sustancias grasas y oleaginosas producen manchas con un efecto de sombreado en las superficies satinadas. No obstante estas manchas pueden quitarse sin problema con un limpiacristales.

El cristal templado es un material robusto pero no es inquebrantable. Por ello evite choques y golpes fuertes contra el cristal.

Para la producción del cristal se utilizan materias primas naturales, por lo cual puede que exista una variación ligera del color.

IT

## Avvertenze per la manutenzione dei frontali in vetro e pareti fondo nicchia in vetro

Il vetro trasparente e satinato può essere pulito con prodotti non aggressivi e con i normali detersivi casalinghi per il vetro. I prodotti chimici o fortemente corrosivi devono essere immediatamente rimossi con acqua per proteggere la superficie del vetro. Anche sfregando forte o grattando il vetro se ne può intaccare la superficie.

Non trattare la superficie del vetro con prodotti contenenti siliconi o acidi. Le sostanze contenenti olio o grasso producono sulle superfici satiniate delle macchie con un leggero effetto di ombreggiatura. Queste macchie possono comunque essere eliminate senza problemi con un detersivo per vetri.

Il vetro temperato è un materiale resistente, tuttavia non infrangibile. Escludere quindi forti urti e colpi sul vetro.

Per produrre il vetro si impiegano materie prime naturali, perciò possono verificarsi leggere variazioni di colore.

ZH

## 前部玻璃以及玻璃后墙壁龕维护说明

透明玻璃和喷砂玻璃可以用温和的洗涤剂以及家用玻璃清洁剂清洗。化学品或强腐蚀剂应立即用水去除以保护玻璃表面。擦或划也会损坏玻璃表面。

玻璃表面不应用硅或酸性清洗剂处理。脂肪和油性物质的会对喷砂表面产生轻微阴影效果斑点。这可以用玻璃清洁剂轻易去除。

钢化玻璃是结实材料，但仍不是牢不可破。因此，不能够强烈撞击和敲打玻璃板。

玻璃用天然原料制造而成，因此会有轻微的色差。

DE

## Pflegehinweise Glasfronten und Glasnischenrückwände

Klarglas und satiniertes Glas lässt sich mit milden Reinigungsmitteln, sowie haushaltsüblichen Glasreinigern säubern. Chemikalien oder stark ätzende Mittel sollten zum Schutz der Glasoberfläche sofort mit Wasser entfernt werden. Scheuern oder Kratzen greift die Glasoberfläche ebenfalls an.

Die Glasoberfläche sollte nicht mit silicon- oder säurehaltigen Reinigungsmitteln behandelt werden. Fett- und ölhaltige Substanzen erzeugen auf satinierter Oberfläche Flecken mit leichter Schattenwirkung. Diese lassen sich jedoch mit einem Glasreiniger problemlos entfernen.

Gehärtetes Glas ist ein robuster Werkstoff, aber dennoch nicht unzerbrechlich. Harte Stöße und Schläge auf die Glasplatte sollten daher ausgeschlossen werden.

Zur Herstellung von Glas werden natürliche Rohstoffe verwendet, daher kann es zu leichten Farbschwankungen kommen.



EN

### Care instructions, handles and grip ledges

We recommend that our handles and grip ledges be cleaned with a spray-moistened, soft cloth and ordinary washing-up liquid.

Mechanical abrasion of every kind must be avoided, for instance polishing with coarse linen. Aggressive, often highly concentrated household detergents (vinegar-based cleaner, detergents or cleaning sponges containing steel, etc.) must also be avoided.

### Care instructions, fittings

So that pull-outs run smoothly, the guiding rails must always be kept clean. In particular, any dirt particles in the guide should be removed immediately with a brush.

**The fittings used do not require maintenance.**

**They must never be greased or lubricated with oil-based media.**

NL

### Onderhoudsinstructies grepen en greeplijsten

Voor de reiniging van onze grepen en greeplijsten adviseren wij een licht vochtige doek met een beetje afwasmiddel te gebruiken.

Iedere vorm van mechanische wrijving moet worden vermeden, die bijvoorbeeld ook door het polijsten met grove linnen doeken kan ontstaan, evenals het gebruik van agressieve, vaak geconcentreerde huishoudreinigers (schoonmaakmiddelen met azijn of staal of staalsponjes enz.).

### Onderhoudsinstructies beslag

Voor een soepele loop van de uittrekelementen is het noodzakelijk dat de rails schoon worden gehouden. Met name vuil dat in de geleiding is gekomen, moet onmiddellijk met een kwastje worden verwijderd.

**Het door ons gebruikte beslag is onderhoudsvrij.  
U mag dit nooit invetten of insmeren met middelen die olie bevatten.**

FR

### Instructions d'entretien des poignées et poignées profilées

Pour le nettoyage de nos poignées et poignées profilées, nous recommandons d'utiliser un chiffon doux légèrement humidifié et de produit vaisselle usuel.

Toute forme de frottement mécanique doit être évitée, par ex. le polissage avec un chiffon de lin brut ou l'utilisation de produits nettoyeurs agressifs, souvent concentrés (nettoyant vinaigre, nettoyant à base d'acier ou éponge contenant de l'acier etc.).

### Instructions d'entretien des ferrures

Afin d'assurer un glissement parfait des coulissants, il est indispensable de nettoyer régulièrement les glissières. En particulier, les salissures tombées dans la coulisse doivent être éliminées immédiatement au moyen d'un pinceau.

**Les ferrures utilisées ne demandent pas d'entretien.  
Ne surtout pas les graisser ou les lubrifier avec des produits huileux.**

ES

### Instrucciones de cuidado para los tiradores y tiradores de barra

Para limpiar nuestros tiradores y tiradores de barra recomendamos usar un paño ligeramente húmedo y suave y un líquido lavavajillas común.

Evite cualquier tipo de abrasión mecánica, que puede producirse por ejemplo al pulir con una tela áspera y utilizando detergentes domésticos agresivos, casi siempre concentrados (limpiador a base de vinagre, detergente que contenga acero o esponjas que contengan acero, etc.)

### Instrucciones de cuidado para los herrajes

Es necesario mantener limpias las guías de los extraíbles para un funcionamiento correcto de los mismos. Particularmente las partículas de suciedad que se hubiesen podido infiltrar en las guías deben ser extraídas inmediatamente con un pincel.

**Los herrajes instalados no necesitan mantenimiento.  
No los engrase ni los lubrifique con algún medio oleaginoso en ningún caso.**

IT

### Avvertenze per la manutenzione di maniglie e maniglie a listello

Per pulire le nostre maniglie e maniglie a listello consigliamo di impiegare un panno morbido appena inumidito e un poco di normale detersivo per piatti.

Evitare assolutamente ogni forma di sfregamento meccanico, che può ottenersi fra l'altro anche lucidando con panni ruvidi di lino e l'impiego di detersivi per la casa aggressivi, spesso concentrati (detergenti all'aceto, prodotti contenenti acciaio o spugnette contenenti acciaio ecc.).

### Avvertenze per la manutenzione della ferramenta

Affinché gli estraibili scorrano perfettamente sulle guide, è necessario mantenerle pulite. Specialmente le particelle di sporco finite nelle guide devono essere rimosse immediatamente con un pennello.

La ferramenta impiegata non richiede manutenzione. In nessun caso deve essere lubrificata con grasso o prodotti oleosi.

ZH

### 手柄和手柄框的维护说明

我们推荐使用潮湿、柔软的布以及商业上可用的洗涤剂来清洗手柄和手柄框。

一定要避免任何形式的机械磨损，包括在其他情况下也使用粗麻布进行的抛光以及多次浓缩具有腐蚀性的家用清洁剂（含醋的、含钢的清洁剂以及含钢的清洁海绵等。）

### 衬板的维护说明

为了保证牵引装置无故障运行，必须保持导轨清洁。特别是落在导轨上的污染物需要立即用毛刷刷干净。

使用的衬板是免维护的。您绝对不能使用润滑脂或油性物质进行润滑。



DE

### Pflegehinweise Griffe und Griffleisten

Zur Reinigung unserer Griffe und Griffleisten empfehlen wir ein nebelfeuchtes, weiches Tuch und die Verwendung von handelsüblichen Geschirrspülmitteln.

Unbedingt zu vermeiden ist jede Form von mechanischem Abrieb, der unter anderem auch durch Polieren mit groben Leinentüchern erfolgen kann und der Einsatz von aggressiven, oftmals konzentrierten Haushaltsreinigern (Essigreiniger, stahlhaltige Reinigungsmittel bzw. stahlhaltige Reinigungsschwämme etc.)

### Pflegehinweise Beschläge

Für einen einwandfreien Lauf der Auszüge ist es notwendig, die Führungsschienen sauber zu halten. Besonders in die Führung geratene Schmutzteile sollten umgehend mit einem Pinsel entfernt werden.

Die eingesetzten Beschläge sind wartungsfrei. Diese sollten Sie auf keinen Fall einfetten oder mit ölhaltigen Mitteln schmieren.



No oil

Clean

EN

## Care instructions for laminated worktops

All worktops are quality products made by renowned European manufacturers. Please do not use the worktop in general as a cutting area because knife cuts will penetrate even the strongest laminate coating. Always use a chopping board for cutting.

Please also refrain from putting hot pots and pans directly onto the worktop. Please always use a protective plate (trivet) for the pot. Porcelain and stone dishes often have a rough bottom edge. The handling of these items on an unprotected worktop surfaces could cause light scratches to develop.

Lacquered areas and areas with wood edging, as well as the worktop edges and the joins between worktops must always be protected from heat and standing water. Cooker and sink cutouts, as well as the transition to upstands and recess claddings must not become waterlogged. Water residues must be removed immediately to prevent damage due to swelling.

Worktops with high gloss or semi gloss surfaces captivate due to their extraordinary optics. Please note that these smooth surfaces show the traces of use and wear even more. This is completely normal, and not a fault in the material.

We recommend using a common washing-up liquid for daily cleaning; do not use abrasives. Washing-up liquid can be applied pure or diluted with water. Use a common household grease-dissolving agent to remove greasy substances. Spray the stain directly and wait approx. 5 minutes. It may be better to work parallel to the wood grain when cleaning worktop decors with a distinct wood texture. After cleaning, the cleaned area must be wiped with clear water and thoroughly dried.

NL

## Onderhoudsvoorschriften HPL-werkbladen

Al onze werkbladen zijn kwaliteitsproducten van gerenommeerde Europese fabrikanten. U dient uw werkblad nooit als snijplank te gebruiken, omdat messen zelfs in het hardste kunststof sporen achterlaten. Gebruik altijd een snijplank.

Ook het direct neerzetten van hete pannen en potten op het werkblad is af te raden. Gebruik hiervoor pannenonderzetters. Servies van aardewerk of porselein heeft vaak een ruwe rand. Het werken hiermee en gebruiken ervan direct op het werkblad kan kleine krassen veroorzaken.

Met hout omlimnde, gelakte delen, werkbladranden en werkbladvoegen moeten worden beschermd tegen hitte en staand water. Bij uitsparingen van kookplaten en spoelbakken, evenals overgangen van wandprofielen en nisbekleding mag geen staand water achterblijven. Water zo snel mogelijk verwijderen en afdrogen om schade door opzwellen te voorkomen.

Werkbladen met hoogglanzende of zijdematte oppervlakken vallen op door hun buitengewone optiek. Houd er rekening mee dat deze glanzende oppervlakken zichtbare gebruikssporen versterken. Dit is normaal en geen materiaalfout en/of reden tot reclamatie.

Wij adviseren voor de dagelijkse reiniging een gebruikelijk huishoudelijk afwasmiddel te gebruiken, echter geen schuurmiddel. Dat kan onverdund of met water verdund worden aangebracht. Gebruik voor het verwijderen van vette substanties in de huishouding gebruikelijke, vetoplossende schoonmaakmiddelen. Dit mag onverdund op de vlek worden gespoten en ca. 5 min. inwerken. Bij werkbladdecors met een uitgesproken houtstructuur adviseren wij in de richting van de houtstructuur te reinigen. Na elke reinigingsbeurt moet de schoongemaakte plaats met schoon water afgenomen en helemaal drooggemaakt worden.





DE

### **Pflegehinweise Schichtstoff-Arbeitsplatten**

Alle Arbeitsplatten sind Qualitätsprodukte namhafter europäischer Hersteller. Sie sollten Ihre Arbeitsplatte allerdings generell nicht als Schnittfläche benutzen, da Messerschnitte selbst im härtesten Schichtstoffbelag Spuren hinterlassen. Benutzen Sie immer eine Schneidunterlage.

Auch das direkte Abstellen von heißen Töpfen und Pfannen auf die Arbeitsplatte ist zu unterlassen. Bitte verwenden Sie stets einen Topfuntersatz. Porzellan- und Steingutgeschirr hat oft an der Unterseite einen unglasierten Rand. Das Arbeiten oder Hantieren mit diesen Gegenständen auf der ungeschützten Arbeitsplatte kann daher leicht Kratzer verursachen.

Holzumleimte, lackierte Bereiche, Arbeitsplattenkanten und Arbeitsplatten-Verbindungsugen müssen vor Hitze und stehendem Wasser geschützt werden. Bei Herd- und Spülenausschnitten ebenso an Übergängen von Wandabschlussprofilen und Nischenverkleidungen darf keine Staunässe entstehen. Wasserrückstände bitte schnellstens abtrocknen, sonst kann es zu Quellschäden kommen.

Arbeitsplatten mit hochglänzender oder seidenmatter Oberfläche bestechen durch ihre außergewöhnliche Optik. Berücksichtigen Sie bitte, dass sich auf diesen glatten Oberflächen verstärkt Gebrauchsspuren bilden. Dies ist völlig normal und stellt keinen Materialfehler dar.

Zur täglichen Reinigung empfehlen wir haushaltsübliches Spülmittel, keine Scheuermittel. Dieses kann unverdünnt oder mit Wasser verdünnt aufgetragen werden. Zur Entfernung von fetthaltiger Substanzen verwenden Sie haushaltsübliche, fettlösende Reiniger, wie z. B. „Sidal Küchenkraft“. Dieser kann unverdünnt auf den Fleck aufgesprüht werden und ca. 5 min. einwirken. Bei Arbeitsplattendekoren mit ausgeprägter Holzstruktur kann es hilfreich sein, die Reinigung entlang der Holzmaserung vorzunehmen. Nach jedem Reinigungsvorgang ist die gereinigte Stelle mit klarem Wasser nachzuwaschen und vollständig zu trocknen.

## Instructions d'entretien pour les plans de travail stratifiés

Tous les plans de travail proviennent de fabricants européens reconnus. Toutefois, évitez de couper directement sur vos plans de travail, car les couteaux peuvent laisser des traces même sur des stratifiés de très haute résistance. Utilisez toujours une planche à découper.

De même, il ne faut pas déposer directement des casseroles et des poêles chaudes sur les plans de travail. Utilisez toujours un dessous-de-plat.

Le dessous de la vaisselle en porcelaine et en grès n'est pas toujours émaillé.

Travailler ou manipuler ces objets sur un plan de travail non-protégé peut facilement engendrer des rayures.

Protéger les chants en bois laqués, les chants de plan de travail et les joints d'assemblage des plans de travail de la chaleur et de l'eau stagnante. Éviter les retenues d'eau au niveau des découpes pour évier et table de cuisson, ainsi qu'entre les profils muraux et les habillages de crédence. Sécher rapidement les restes d'eau afin d'éviter toute déformation.

Les plans de travail en laque brillante ou satiné mat séduisent par leur apparence exceptionnelle. Veuillez tenir compte du fait que les traces sont plus visibles sur des surfaces brillantes, ceci est normal et ne peut pas être considéré comme un défaut.

Pour le nettoyage quotidien, nous recommandons un produit vaisselle courant, ne pas utiliser d'abrasif. L'appliquer en couches minces sans le diluer ou en le diluant légèrement dans de l'eau.

Éliminer les taches de graisse avec un dégraissant ménager courant. Le pulvériser sans le diluer sur la tache et laisser agir env. 5 minutes. En ce qui concerne les décors bois en relief des plans de travail, il est conseillé de les nettoyer en respectant le grain du bois.

Après chaque nettoyage, rincer l'endroit propre à l'eau claire et bien essuyer.

## Instrucciones de cuidado para las encimeras estratificadas

Todas las encimeras son productos de calidad de prestigiosos fabricantes europeos. No obstante, no debe utilizar la encimera como superficie para cortar, ya que los cortes pueden dejar huellas incluso en los laminados plásticos más duros. Siempre utilice una tabla para cortar.

Tampoco se deben colocar ollas o sartenes calientes directamente sobre la encimera. Para ello debe emplearse siempre un protector para la encimera.

Porcelana y vajilla de gres tienen a menudo en la parte inferior el borde rugoso. Por lo tanto, el uso o manejo de estos objetos encima de la encimera podrá ocasionar arañazos.

Los cantos y áreas de unión de las encimeras, lacadas y/o encoladas con madera han de protegerse del calor excesivo y del agua estancada. No deberá acumularse la humedad en los recortes para placas de cocción y fregaderos ni en las uniones de copetes o revestimientos de entrepaños. Por favor, séquese cualquier residuo de agua lo antes posible, si no podrán producirse daños por hinchamiento.

Las encimeras con superficies de alto brillo o satinadas destacan por su gran estética. Tenga en cuenta que en estas superficies lisas las huellas de uso se forman con mayor facilidad, lo cual es absolutamente normal y no supone ningún defecto de material.

Para la limpieza diaria recomendamos utilizar detergente lavavajillas usual. ¡No utilice detergentes abrasivos! El lavavajillas puede ser aplicado sin diluir o diluido con agua. Para eliminar sustancias grasosas utilice desengrasantes domésticos convencionales. Este detergente se puede rociar sin diluir en la mancha y dejar actuar aprox. 5 minutos. En caso de diseños de encimeras con una textura de madera bien marcada puede ayudar limpiar frotando a lo largo de la textura de la madera.

Después de cada proceso de limpieza hay que dar otra pasada con agua limpia y secar completamente la zona limpiada.

## Avverte per la manutenzione dei piani di lavoro in laminato

Tutti i piani di lavoro sono prodotti di qualità di rinomate marche europee. Il piano di lavoro comunque in linea generale non deve essere usato come superficie di taglio, perché il filo del coltello lascia tracce anche sul più duro rivestimento in laminato. Usare sempre un tagliere.

Evitare anche di posare direttamente sul piano di lavoro pentole e padelle molto calde.

Usare sempre un posapentole.

Le stoviglie in porcellana e ceramica hanno spesso un bordo non smaltato sul lato inferiore. Lavorando o maneggiando questi oggetti sul piano di lavoro senza protezioni si possono quindi causare leggere rigature.

Le aree laccate bordate in legno, i bordi dei piani di lavoro e le fughe di collegamento dei piani di lavoro devono essere protetti dal calore e dai ristagni d'acqua. Anche negli intagli per l'incasso di piani di cottura e lavelli, come pure nei raccordi dei profili di collegamento alla parete e dei rivestimenti delle nicchie non devono formarsi ristagni d'acqua. Asciugare al più presto i residui d'acqua per evitare danni da rigonfiamento.

I piani di lavoro con superficie lucida o satinata si distinguono per il loro effetto estetico straordinario. Quindi tenere presente che su queste superfici lisce si formano più facilmente tracce d'usura. Questo è del tutto normale e non rappresenta un difetto del materiale.

Per la pulizia quotidiana raccomandiamo un normale detersivo per la casa, evitando i prodotti abrasivi. Il prodotto può essere applicato puro o diluito in acqua.

Per la rimozione di sostanze grasse utilizzare un normale detergente sgrassante per la casa. Il prodotto può essere spruzzato puro sulla macchia e lasciato agire per 5 min. circa. Sui decori tipo legno con spiccata struttura può essere utile eseguire la pulizia nel senso della venatura del legno.

Dopo ogni pulizia risciacquare il punto con acqua pulita e asciugare perfettamente.

## 层压板工作台面的维护说明

所有的厨房工作台都是由欧洲知名厂商生产的优质产品。通常您不能将工作台面用作切割面，因为即使在最坚硬的层压材料上也会留下刀割痕迹。您需要一直使用一个切割垫。

此外，不能够直接将热的锅碗放置到工作台面上。请始终使用锅架。

瓷器和陶器往往在底面有无釉边缘。

因此，在没有保护的台面上操作或使用这些物件可能会引起轻微的刮痕。

胶合、涂漆区域，工作台边缘以及工作台接缝处必须避免受热以及受潮。在墙尾接缝侧以及壁龛过渡区域的炉灶以及清洗池区不能出现水涝现象。残留水分请尽快擦干，否则可能会造成膨胀损害。

带有高光泽度或者丝绸亚光的表面因其非同寻常的外表使人着迷。请考虑到在这个光滑的表面上使用磨损现象。这是完全正常的并不表示材料有缺陷。

关于每日的清洁，我们推荐家用洗涤剂，请不要使用去污剂。这可以稀释或用水稀释后使用。

可以使用家用的溶脂清洁剂来去除油脂性物质。这可以不用稀释喷洒到污块上并且大约5分钟左右起作用。对于具有明显木质结构的装饰工作台面，它将有助于沿木纹方向进行清洁工作。

每个清洗工序后要用清水将清洗过的部位再擦拭一遍并使其完全干燥。

**EN****Care instructions for quartz/ceramic worktops**

Quartz/ceramic worktops are largely scratch and cut-proof. We still recommend the use of a cutting board to eliminate the possibility of metallic scratches appearing. For situations involving extreme heat, as from pots and pans coming directly from the hob or oven, a protective base should always be used.

The non-porous surface of quartz/ceramic worktops makes it virtually impossible for liquids or grease to penetrate the worktop and stain it.

The nonabsorbing surface needs no additional coating or waterproofing. Inappropriate handling may result in the development of stubborn stains.

However, the worktop is also extremely easy to care for. We recommend the use of neutral household cleaners and a damp cloth for wiping. Hardend stains or substances can be carefully removed with a plastic spatula.

**NL****Onderhoudsvorschriften kwartsstenen/keramische werkbladen**

Kwartsstenen/keramische werkbladen zijn vrijwel kras- en snijvast. Wij raden wel aan altijd een snijplank te gebruiken, omdat anders de messen stomp kunnen worden of metaalsporen op het werkblad achter kunnen blijven. Gebruik bij extreme hitte, zoals die kan ontstaan van potten en pannen die direct van de kookplaat worden neergezet, altijd onderzetters.

Door het porieloze oppervlak van de kwartsstenen/keramische werkbladen kunnen vloeistoffen of vetten bijna niet in de bladen dringen en vlekken veroorzaken.

Het niet-absorberende oppervlak hoeft en mag, in tegenstelling tot natuursteen, niet extra behandeld te worden (impregneren of in de was zetten). Door deze onjuiste behandeling kunnen moeilijk te verwijderen vlekken ontstaan.

Het werkblad is hierdoor natuurlijk ook zeer onderhoudsvriendelijk. Wij raden aan neutrale huishoudreinigers te gebruiken en de plaat met een vochtige doek schoon te maken. Hardnekkige vlekken door gedroogd vuil kunnen met een geschikte spatel van kunststof voorzichtig worden verwijderd.

**FR****Instructions d'entretien pour les plans de travail en quartz/céramique**

Les plans de travail en quartz/céramique sont très solides et résistants aux rayures, mais malgré tout nous vous recommandons d'utiliser toujours des planches à découper pour éviter que les couteaux s'usent ou que des abrasions ne se produisent sur le plan de travail. Pour tous les objets extrêmement chauds, par exemple les casseroles ou les poêles venant directement de la cuisinière, veillez à toujours utiliser un dessous-de-plat.

Comme la surface des plans de travail en quartz/céramique est sans pores, les substances liquides ou les graisses peuvent difficilement pénétrer et laisser des taches.

Au contraire de la pierre naturelle, la surface non-absorbante n'a pas besoin et ne doit pas être traitée en plus (imprégner ou cirer). Un tel traitement inadéquat pourrait provoquer des taches difficiles à éliminer.

Grâce à ces propriétés, le plan de travail est facile à entretenir. Nous vous recommandons d'utiliser seulement des nettoyeurs ménagers neutres et d'essuyer le plan de travail avec un chiffon humide. Les taches tenaces causées par des substances incrustées peuvent être enlevées avec prudence à l'aide d'un grattoir approprié en plastique.

**ES****Instrucciones de cuidado para las encimeras de cuarzo/cerámica**

Las encimeras de cuarzo/cerámica son mayormente a prueba de arañazos y cortes, de todos modos recomendamos el uso de una base para cortar para eliminar la posibilidad de que el cuchillo se quede sin filo o que queden huellas de abrasión metálica en la encimera. En casos de calor extremo, tal de cacerolas o sarténes cuales vienen directo del horno o placa, se debe usar una base protectora.

Gracias a la superficie carente de poros de la encimera de cuarzo/cerámica no pueden penetrar ninguna sustancia o grasa líquida y causar manchas.

La superficie no absorbente, a diferencia de las piedras naturales, no necesita y no se debe tratar adicionalmente (impregnar o encerar). Debido al tratamiento incorrecto pueden formarse manchas difíciles de quitar.

La encimera es fácil de limpiar. Recomendamos limpiar la encimera con un limpiador neutro y un paño húmedo. Las manchas o sustancias pertinaces se pueden quitar cuidadosamente con una espátula plástica.

IT

## Avvertenze per la manutenzione dei piani di lavoro in agglomerato di quarzo/ceramica

I piani di lavoro in agglomerato di quarzo/ceramica sono estremamente resistenti alle rigature e ai tagli, ma in ogni caso consigliamo di usare sempre un tagliere per evitare di rovinare il filo dei coltelli o di lasciare tracce di rigatura da metallo sul piano. Contro l'azione del calore estremo, quali pentole e padelle tolte direttamente dal fuoco, impiegare sempre un posapentole.

Grazie all'assenza di pori della superficie dei piani di agglomerato di quarzo/ceramica è difficile che i liquidi o i grassi possano penetrare nel piano e dare origine a macchie.

La superficie non assorbente, contrariamente alla pietra naturale, non ha bisogno di trattamenti supplementari (impregnazione o ceratura), né deve esservi sottoposta. Un trattamento di questo tipo eseguito in modo inappropriato può causare macchie difficili da eliminare.

Il piano comunque proprio per questo è di facilissima manutenzione. Raccomandiamo di utilizzare soltanto un detergente neutro per la casa, passando un panno umido sul piano. Lo sporco ostinato, per es. sostanze essiccate, può essere rimosso utilizzando con cautela un apposito raschietto in plastica.

ZH

## 石英石、陶瓷工作台面的维护

石英石材/陶瓷台面可以尽可能抗刮痕以及抗煎。但是，我们还是建议你坚持使用切割垫。因为刀具变钝可以在台面上留下金属磨损痕迹。在受到极高的热量的影响时，比如炉灶上直取下的锅，您都需要使用底座。

石英石材、陶瓷台面的无孔表面使得液体物质或油脂很难渗透进入台面内部并引起污渍。

非吸入性表面和天然石材相反，也不需要附加处理。（防水或者打蜡）。这种不适当的处理方式会导致很难去除的污渍。

此台面也因此非常易于维护。我们推荐您只使用中性家用洗涤剂并用湿毛巾擦拭台面。由风干物质产生的顽固的污渍可以用合适的合成材料套装小心的去除。



DE

## Pflegehinweise Quarzstein/Ceramic-Arbeitsplatten

Quarzstein/Ceramic-Arbeitsplatten sind weitestgehend kratz- und schnittfest, wir empfehlen Ihnen jedoch immer eine Schneidunterlage zu nutzen, da die Messer sonst stumpf werden bzw. auf der Platte Metallabriebspuren entstehen können. Beim Einfluss extremer Hitze, wie bei Töpfen und Pfannen direkt vom Herd, sollten Sie immer einen Untersetzter verwenden.

Durch die porenlose Oberfläche der Quarzstein/Ceramic-Arbeitsplatten können flüssige Substanzen oder Fette kaum in die Platten eindringen und Flecken verursachen.

Die nicht saugende Oberfläche braucht und darf, im Gegensatz zu Natursteinen, auch nicht zusätzlich oberflächenbehandelt werden (Imprägnieren oder Wachsen). Durch eine derartige unsachgemäße Behandlung können schwer zu entfernende Flecken entstehen.

Die Platte ist dadurch allerdings auch sehr pflegefreundlich. Wir empfehlen Ihnen lediglich neutrale Haushaltsreiniger zu nutzen und die Platte mit feuchten Tüchern abzuwischen. Hartnäckige Verschmutzungen durch ggf. angetrocknete Substanzen können mit geeigneten Spachteln aus Kunststoff vorsichtig entfernt werden.

EN

## Instructions for inset sinks and hobs

Stainless steel creates highlights in the kitchen. In order to keep this shine, clean your sinks, hobs and stainless steel appliances with a sponge or fleece cloth.

Appropriate for the cleaning are mild rinsing or cleansing agents and the well-known special cleansing agents for stainless steel surfaces. Please do not use scouring agents, steel-wool or scouring sponges.

Surface rust – for example splinters of steel after the reinstallation of water pipes – is unlikely to occur in your kitchen. However if it does appear, please remove immediately using a customary stainless steel cleansing agent to remove the oxidizing particles.

The appearance of scratches through regular use is typical.

Please also pay attention to the instructions for care and aftercare instructions of the manufacturer.

NL

## Voorschriften inbouwspoelbakken en kookplaten

Edelstaal functioneert als glanzend element in de keuken. Om deze glans te behouden dient u spoelbakken, kookplaten en soortgelijke elementen van edelstaal bij voorkeur te reinigen met een spons of vliesdoek.

Voor het schoonmaken zijn milde schoonmaak- of reinigingsmiddelen of de bekende edelstaalreinigers geschikt. Gebruik geen schuurmiddel, staalwol of schuursponzen.

Vliegroeit - zoals ijzerslijpsel na de installatie van (nieuwe) waterleidingen - zal zelden in de keuken voorkomen. Mocht het toch voorkomen, dan dient u de geoxideerde ijzerdeeltjes direct met een gangbare edelstaalreiniger te verwijderen.

De krassen die door het gebruik ontstaan, zijn normaal en karakteristiek voor het materiaal.

Houd rekening met de genoemde onderhoudsvoorschriften en andere speciale instructies van de fabrikant.

FR

## Instructions d'entretien pour les éviers encastrés et plaques de cuisson

L'inox donne un cachet spécial à votre cuisine. Pour garder ce cachet et cette brillance, il suffit d'entretenir les éviers encastrés, les plaques de cuisson et les autres appareils en inox avec une éponge ou un chiffon en non-tissé.

Pour le nettoyage, les produits vaisselle usuels du commerce ainsi que les produits spécifiques pour les surfaces en inox sont appropriés. N'utilisez pas de produits récurants, laine d'acier ou éponges récurantes!

Les points de rouille – par exemple les copeaux d'acier après l'assemblage nouveau des conduites d'eau – apparaîtront rarement dans votre cuisine. Néanmoins, si c'est le cas, il faut enlever les particules d'acier oxydées avec un produit d'entretien usuel du commerce pour inox.

Les rayures qui se forment lors de l'utilisation sont normales et typiques au produit.

Tenez également compte des instructions d'entretien indiquées et des autres consignes spéciales du fabricant.

ES

## Instrucciones para los fregaderos empotrables y las placas de cocción

El acero inox da un toque de brillo adicional a su cocina. Para conservar este brillo deberá usarse preferiblemente una esponja o un paño de algodón para limpiar los fregaderos, placas de cocción y otros aparatos de acero inox.

Para la limpieza se pueden emplear detergentes suaves, así como los productos especiales para superficies de acero inox. ¡No utilice nunca productos abrasivos, lanas de acero o estropajos!

El óxido, que aparece p. ej. tras la instalación de nuevas tuberías de agua, no es muy frecuente en las cocinas. Si aún así se da el caso, deberá eliminar inmediatamente las partículas de hierro oxidado con un producto específico para acero inox.

Con el uso regular es típico que aparezcan arañazos.

Observe también las sugerencias de cuidado y otras indicaciones especiales del fabricante.

IT

## Avvertenze per lavelli da incasso e piani di cottura

L'acciaio inossidabile crea punti di richiamo nella cucina per la sua lucentezza. Per mantenere questa lucentezza, si consiglia di pulire lavelli da incasso, piani di cottura e tutti gli apparecchi in acciaio inossidabile con una spugna o un panno spugna.

Per la pulizia sono idonei detergenti neutri per i piatti o per la casa e i noti prodotti speciali per le superfici in acciaio inossidabile. Non impiegare prodotti abrasivi, paglietta d'acciaio o spugnette abrasive!

Le particelle di ruggine - per es. trucioli di ferro dopo l'installazione di nuovi tubi per l'acqua - sono raramente presenti in una cucina. Tuttavia in un caso del genere rimuovere subito le particelle ossidate con uno dei prodotti normali per la pulizia dell'acciaio inossidabile.

Le rigature che si formano con l'uso sono normali e tipiche del prodotto.

Seguire anche le avvertenze per la manutenzione già menzionate e le altre speciali avvertenze del produttore.

ZH

## 嵌入式清洗槽和灶台的说明

不锈钢提供厨房的亮点 若要获取这种闪亮, 请您最好用海绵或者羊毛巾清洁您的清洗槽、灶台和所有由不锈钢制成的设备。

适合用温和的清洗剂或者知名的不锈钢表面专用清洗剂来清洁。请不要使用磨料物质、钢丝绒或者磨擦海绵!

铁锈 - 例如, 水管新安装后的铁屑将很少在你的厨房里出现。然而, 在这种情况下您需要使用商业上通用的不锈钢清洁剂立即清除氧化的铁粒子。

在使用中产生的划痕是正常的并符合货物的特性。

请注意提及的维护说明以及生产商其他特别说明。



DE

## Hinweise Einbauspülen und Herdmulden

Edelstahl sorgt für Glanzpunkte in der Küche. Um diesen Glanz zu erhalten, pflegen Sie Einbauspülen, Herdmulden und sämtliche Geräte aus Edelstahl am besten mit einem Schwamm oder Vliestuch.

Zur Reinigung eignen sich dabei milde Spül- oder Reinigungsmittel und die bekannten Spezialpflegemittel für Edelstahloberflächen. Verwenden Sie keine scheuernden Mittel, Stahlwolle oder Scheuerschwämme!

Flugrost – z.B. Eisenspäne nach Neuinstallation von Wasserleitungen – wird eher selten in Ihrer Küche auftauchen. Dennoch sollten Sie in einem solchen Fall sofort die oxydierten Eisenpartikel mit einem handelsüblichen Edelstahlreiniger entfernen.

Die im Gebrauch entstehenden Kratzer sind normal und warentypisch.

Beachten Sie auch die genannten Pflegehinweise und weitere spezielle Hinweise der Hersteller.

EN

## Instructions for glass-ceramic hobs

Please clean your glass-ceramic hob after every use. Even the smallest of residue might burn-in during the next use.

Please remove slight staining with a moist cloth and a proprietary washing-up liquid. Afterwards, dry very well.

Please remove persistent staining, lime or water stains and metallic pan stains with the special cleansing agent for hobs that are recommended by the manufacturer.

Please remove burnt in residues (sugar, salt or foods containing sugar) with the glass scraper while they are still hot. Never allow melted sugar to dry or harden. The hob glass may crack as you attempt to scratch it off.

The emergence of patina is representative, and to be expected.

Please also observe the manufacturer's instructions.

NL

## Voorschriften keramische kookplaten

U dient de keramische kookplaat na elk gebruik schoon te maken. Zelfs de kleinste vuilresten kunnen bij een volgend gebruik inbranden.

Verwijder lichte vuilresten met een vochtige doek, eventueel voorzien van een normaal verkrijgbaar schoonmaakmiddel. Daarna goed droog maken.

Hardnekkige vuil, kalk- en watervlekken, evenals metaalachtig glanzend achterblijfsel van de pannen verwijdert u met een speciaalreiniger voor kookplaten.

Vastgebrande substanties (suiker, zout of suikerhoudende etensresten) kunt u het beste met de schraper verwijderen, als deze nog warm zijn. Laat suiker nooit afkoelen. Bij het verwijderen kunnen beschadigingen aan het glasoppervlak ontstaan.

Een tijdens het gebruik ontstaan patina is normaal en behoort tot de producteigenschappen.

Neem altijd de gebruiksaanwijzing van de fabrikant in acht!

FR

## Instructions d'entretien pour les tables vitrocéramiques

Après chaque usage, nettoyez votre plaque de cuisson vitrocéramique. Car même les petits restes de saleté peuvent adhérer lors de l'utilisation suivante.

Enlevez ces saletés avec un chiffon humide et un produit vaisselle usuel du commerce. Ensuite, séchez bien.

Enlevez les résidus plus tenaces, les taches d'eau, de calcaire et les taches de brillance dues à l'abrasion des casseroles avec un produit d'entretien spécial pour plaques de cuisson et conseillé par les fabricants.

Enlevez les incrustations (sucre, sel et restes de denrées sucrées) pendant qu'elles sont encore chaudes avec un grattoir. Veillez à ne laisser en aucun cas le sucre se refroidir car en l'enlevant, cela pourrait endommager (écailler) la surface vitrée.

La patine qui se forme à l'usage est normale et caractérise ce produit.

Tenez également compte des instructions du fabricant!

ES

## Instrucciones para las placas vitrocerámicas

La placa vitrocerámica debe limpiarse tras cada uso, ya que cualquier resto de suciedad, por pequeño que sea, puede quedarse pegado a la placa cuando se conecte ésta de nuevo.

Elimine las pequeñas impurezas con un paño húmedo y un detergente doméstico de uso común. A continuación seque bien la zona en cuestión.

La suciedad más resistente, las manchas de cal/agua y las partículas metálicas procedentes del suelo de las ollas deben eliminarse con el producto especial recomendado por el fabricante de la placa.

Las incrustaciones quemadas (azúcar, sal o alimentos que contienen azúcar) se eliminan mejor cuando la placa aún está caliente y con ayuda del rascador. No permita de ninguna forma que azúcar derretida se endurezca. Ya que al rascar después la superficie de la placa se descasque (agrietamiento).

Con el uso va apareciendo una patina que es normal y típica de este material.

¡Por favor observe siempre las instrucciones de manejo del fabricante!



IT

### Avvertenze per i piani di cottura in vetroceramica

Il piano di cottura in vetroceramica va pulito dopo ogni uso. Anche i piccoli residui di sporco possono bruciare e solidificarsi alla successiva accensione.

Rimuovere lo sporco leggero con un panno umido con l'impiego di un normale detergente per piatti. Quindi asciugare bene.

Lo sporco ostinato, le macchie di calcare e acqua e le strie metalliche lucide lasciate dalle pentole possono essere eliminate con lo speciale detergente consigliato dal produttore per i piani di cottura.

Le incrostazioni bruciate (zucchero, sale o residui contenenti zucchero) vanno rimosse preferibilmente con un raschietto per vetro dal piano ancora caldo. In nessun caso lasciar raffreddare lo zucchero, perché con la rimozione successiva si potrebbe scheggiare il vetro della superficie.

Una patina che si forma con l'uso è normale e tipica del prodotto.

Seguire anche le istruzioni per l'uso del produttore!

ZH

### 玻璃陶瓷炉

每次使用后，你应该清洁您的玻璃陶瓷炉。因为即使是很小的脏污痕迹，在您下次接通的时候可能被烧硬。

用一块湿布搭配使用商业上可用的清洁剂可以去除轻微的污垢。然后充分晾干。

顽固的污垢、石灰和水的污迹以及闪亮的金属锅灰沫可以使用制造商所推荐的灶台专用清洁剂去除。

对于烧变的硬壳（糖、盐或含糖的剩菜），您可以在它们还处于热状态的时候用玻璃刮去除。您绝对不能让糖冷却，因为去除的时候在玻璃表面可能会出现贝壳状凸起（剥落）。

在使用过程中产生铜绿是正常的，并符合产品特性。

在此，您也需要注意生产商的操作说明！



DE

### Hinweise Glaskeramik-Kochfelder

Sie sollten Ihr Glaskeramik-Kochfeld nach jeder Benutzung reinigen. Denn selbst kleine Schmutzreste können beim nächsten Einschalten festbrennen.

Entfernen Sie leichte Verschmutzungen mit einem feuchten Tuch unter Verwendung eines handelsüblichen Spülmittels. Danach gut nachtrocknen.

Hartnäckige Verschmutzungen, Kalk- und Wasserflecken, sowie metallisch glänzenden Topfabrieb beseitigen Sie mit dem vom Hersteller empfohlenen Spezialreiniger für Kochfelder.

Festgebrannte Verkrustungen (Zucker, Salz oder zuckerhaltige Speisereste) entfernen Sie am besten im noch heißen Zustand mit dem Glasschaber. Lassen Sie Zucker auf keinen Fall erkalten, da bei einer anschließenden Entfernung Ausmuschelungen (Abplatzungen) an der Glasfläche entstehen können.

Eine im Gebrauch entstehende Patina ist normal und warentypisch.

Bitte beachten Sie hierzu auch die Bedienungsanleitung des Herstellers!

**EN**

### Instructions for fitted appliances

Easy cleaning system, activClean, active charcoal filter, pyrolysis, catalysis etc. - the technical terms are endless. To explain all of them would be too detailed. Therefore, please carefully read the instructions provided by the manufacturers of the electric appliances and observe them.

### Instructions for damp and heat

To protect your furniture against dampy, humidity and heat, please install the appropriate covers during assembly.

Please do not let heat and damp from small electric appliances such as microwave, coffee machine, electric kettle or egg boiler come into direct contact with the furniture! Vapours will cause the furniture to swell.

Always use the extractor hood when cooking.

Do not angle the oven/dishwasher door for ventilation purposes, as the escaping heat/moisture will cause heat damage/swelling.

**NL**

### Voorschriften inbouwapparatuur

Easy cleaning system, activClean, actieve koolstoffilters, pyrolyse, katalyse, enz. er zijn oneindig veel van deze technische vaktermen. Deze hier uit te leggen zou te ver gaan. In dit geval raden wij u aan om de gebruikershandleiding van de apparatuur-fabrikant nauwkeurig te lezen en op te volgen.

### Stoom en hitte

Ter bescherming van uw meubelen tegen stoom, vocht en hitte dienen alle bijgeleverde beschermingsmaterialen tijdens de montage te worden aangebracht.

Laat stoom en hitte uit apparaten zoals magnetron, koffiemachine, water- of eierkoker niet direct op uw meubelen inwerken! Stoom zorgt voor het opzwellen van uw meubeldelen.

Bij het koken altijd de afzuigkap inschakelen!

Zet oven-/vaatwasserdeuren nooit op een kier voor ventilatiedoeleinden. Uitstromende warmte/vocht heeft beschadigingen dan wel opzwellen van de meubelen tot gevolg.

**FR**

### Instructions d'entretien pour les appareils encastrables

Nombreux sont les termes techniques concernant le nettoyage: système de nettoyage facile, activClean, filtre à charbon actif, pyrolyse, catalyse etc. Rentrer en détail dans ces termes techniques serait trop long. Nous vous conseillons de vous reporter aux conseils d'entretien des fabricants d'électroménager.

### Protection contre la vapeur et la chaleur

Pour préserver vos meubles contre la vapeur, l'humidité et la chaleur, il est impératif que les éléments de protection soient posés lors du montage de votre cuisine.

Ne laissez pas la vapeur et la chaleur émises par les petits appareils d'électroménager tels que micro-ondes, cafetière, bouilloire ou coquetière entrer en contact avec vos meubles! La vapeur peut mener au gonflement des éléments.

Allumez impérativement la hotte pendant la cuisson!

Évitez d'entrouvrir, ne serait-ce que légèrement, à des fins de ventilation, la porte de votre four ou de votre lave-vaisselle. La chaleur ou l'humidité dégagées peuvent provoquer des dommages de chaleur ou un gonflement.

**ES**

### Instrucciones para los electrodomésticos encastrables

Existe un sinfín de términos técnicos que abarcan este apartado, cuya explicación no es objeto de este folleto: sistema de limpieza fácil, activClean, filtro de carbón activo, pirólisis, catalisis etc. Por ello le recomendamos que lea detenidamente y siga las indicaciones de manejo y cuidado del fabricante del electrodoméstico.

### Instrucciones de protección contra el vapor y calor

Para proteger sus muebles contra el vapor, la humedad y el calor deberán proveerse las protecciones correspondientes en el montaje.

Evite que el vapor y el calor procedente de electrodomésticos pequeños como microondas, cafeteras, calentadores de agua o cuece-huevos actúen directamente sobre los muebles. Los vapores pueden provocar el hinchamiento de las partes de los muebles.

¡Al cocinar debe conectarse siempre la campana extractora!

No deje la puerta del horno/lavavajillas medio abierta para una mejor ventilación. El calor/la humedad saliente puede provocar daños y/o deformaciones.

IT

## Avvertenze per gli elettrodomestici da incasso

Sistema per pulizia facile, activClean, filtro ai carboni attivi, pirolisi, catalisi ecc. sono alcune delle innumerevoli definizioni tecniche di questo tipo. Chiarirle qui richiederebbe troppo tempo e spazio. Pertanto consigliamo di leggere con attenzione e rispettare le istruzioni per l'uso e la manutenzione del produttore dell'elettrodomestico.

## Avvertenze per vapore e calore

Per proteggere i mobili da vapore, umidità e calore, applicare durante il montaggio le rispettive apposite protezioni.

Evitare che il vapore e il calore sviluppati dai piccoli apparecchi quali microonde, macchine per caffè, bollitori per acqua o uova, agiscano direttamente sulle parti dei mobili! Il vapore provoca il rigonfiamento delle parti dei mobili.

Mentre si cucina accendere sempre l'aspiratore!

Evitare di lasciare socchiuso lo sportello del fornello o della lavastoviglie a scopo di aerazione. Il calore e l'umidità che fuoriescono causano danni da calore e rigonfiamenti.

ZH

## 嵌入式设备的说明

易清洁系统, 活性清洁, 活性炭过滤器, 热解, 催化作用等, 诸如此类的技术专业名词不胜枚举。如果介绍的话, 那话题就延伸的太广泛了。因此, 我们建议您最大可能仔细地阅读和注意电气设备生产商的操作和维护说明。

## 蒸汽和热量说明

为了保护您的家具免受蒸汽、水汽以及热量的影响应该在安装的时候将每块保护罩设置好。

请您使电子小设备例如微波炉、咖啡机、电水壶或者煮蛋器产生的蒸汽和热量不要直接影响到家具部件! 蒸汽将引起家具部件膨胀。

在烹饪的时候请保持排气扇始终开启!

请不要将灶台罩或者洗碗罩的轻度倾斜位置用作通风目的。冒出的热量或者湿气会导致热量损坏及膨胀。



DE

## Hinweise Einbaugeräte

Leichtreinigungssystem, activClean, Aktivkohlefilter, Pyrolyse, Katalyse usw., es gibt unendlich viele solcher technischen Fachbegriffe. Die zu erklären, würde hier zu weit führen. Daher raten wir Ihnen, die Bedienungs- und Pflegehinweise der Elektrogerätehersteller genauestens zu lesen und zu beachten.

## Hinweise Dampf und Hitze

Zum Schutz Ihrer Möbel vor Dampf, Feuchtigkeit und Hitze sollten die jeweiligen Schutzabdeckungen bei der Montage angebracht werden.

Lassen Sie Dampf und Hitze aus Elektrokleingeräten wie Mikrowelle, Kaffeemaschine, Wasser- oder Eierkocher nicht direkt auf die Möbelteile einwirken! Dampfschwaden bewirken das Aufquellen der Möbelteile.

Beim Kochen stets das Dunstabzugsggerät einschalten!

Vermeiden Sie das leichte Schrägstellen der Herdklappe/Geschirrspülklappe zu Lüftungszwecken. Die ausströmende Wärme/Feuchtigkeit führt zu Hitzeschäden/Quellungen.

**EN**

## Instructions for dishwasher

Do not open the dishwasher door as soon as the programme has finished, as the escaping steam could cause moisture damage to the bottom of the worktop and adjacent units.

After the end of the cycle, water damp condenses on the inner sides and drains. After approx. 30 minutes you can take out the dishes without hesitation. This applies also to appliances with an audio warning.

Please read the manufacturer's instructions regarding this item.

Open the dishwasher fully and refrain from leaving partially open so that no moisture damage can occur.

Ensure that the relevant moisture protection is present (foil) over the dishwasher (under the worktop).

Do not use too much detergent. If the final rinse is not sufficient, it might adhere on the surface of the glasses/dishes, which might cause a build-up of odours inside the units.

Please ensure that the dishes you put in the cupboards are completely dry.

**NL**

## Voorschriften vaatwassers

Na afloop van het spoelprogramma mag u de vaatwasser niet direct openen, omdat anders de ontsnappende waterdamp schade aan het bovengelige werkblad en aangrenzende meubelen kan veroorzaken.

Na het einde van het programma condenseert de waterdamp op de binnenwanden van de vaatwasser en loopt naar beneden. Na ca. 30 minuten kunt u de vaatwasser zonder problemen uitruimen. Dit geldt ook voor apparaten met waarschuwingssignaal.

Lees hiervoor de gebruikershandleiding van de fabrikant!

Open de vaatwasser vervolgens volledig en vermijd kieropeningen, zodat geen waterschade kan ontstaan.

Zorg ervoor dat de benodigde wasembescherming (folie) correct boven de vaatwasser (en onder het werkblad) wordt gemonteerd.

Vermijd een overdosis van spoelmiddel. Dit kan zich bij onvoldoende naspoelen vastzetten op de glazen/het servies, wat tot geurvorming in de kasten kan leiden.

Zet alleen volledig (af)gedroogd servies in uw kasten.

**FR**

## Instructions d'entretien pour les lave-vaisselle

Évitez d'ouvrir la porte du lave-vaisselle immédiatement après le cycle de lavage car la chaleur ou la vapeur dégagées peuvent endommager les plans de travail et les meubles.

À la fin du programme, la vapeur due au séchage met environ 30 minutes pour disparaître de la cuve de l'appareil. Passé ce délai, vous pouvez ouvrir sans crainte votre appareil, ceci est également valable pour les appareils avec un signal sonore ou visuel à la fin du programme.

Dans tous les cas, respectez les instructions du fabricant!

Ouvrez la porte du lave-vaisselle entièrement afin d'éviter l'endommagement des autres meubles par la vapeur et la chaleur.

Veillez à la fonctionnalité du pare-vapeur (film polymère) monté au-dessus du lave-vaisselle (en-dessous du plan de travail).

Évitez le surdosage du produit vaisselle. En cas de rinçage insuffisant, il est possible que le produit se dépose sur les verres/la vaisselle et provoque des odeurs à l'intérieur de l'élément.

Veillez à ne ranger dans les meubles que de la vaisselle sèche.

**ES**

## Instrucciones para el lavavajillas

Después de usar el lavavajillas por favor no abra la puerta inmediatamente ya que el vapor que sale podría causar daño de humedad a la parte inferior de la encimera y los muebles de al lado.

Tras finalizar el programa de lavado el vapor de agua se condensa en las paredes interiores y termina en el desagüe. La vajilla se puede retirar sin problemas transcurridos unos 30 minutos. Esto también es aplicable para aparatos con señal acústica de aviso.

¡Para ello consulte las instrucciones de manejo del fabricante!

Abra el lavavajillas completamente y no deje que se mantenga parcialmente abierto para que no ocurra daño de humedad.

Asegúrese de que la protección de humedad requerida esté presente (laminado) sobre el lavavajillas (bajo la encimera).

Evite una dosificación excesiva del detergente para lavavajillas. Si el aclarado final no es suficiente, el detergente podría depositarse en los vasos o la vajilla, dando lugar a malos olores en el interior de los muebles.

Asegúrese de recoger la vajilla en estado completamente seco.

IT

## Avvertenze per lavastoviglie

Terminato il programma di lavaggio, la lavastoviglie non deve essere aperta subito, per evitare che il vapore che esce possa danneggiare i piani di lavoro sovrastanti e i mobili accanto ad essa.

Dopo la fine del programma, il vapore si condensa sulle pareti interne e si scarica. Dopo 30 minuti circa sarà possibile estrarre le stoviglie senza problemi. Questo vale anche per gli apparecchi con cicalino.

Leggere a questo proposito le istruzioni per l'uso del produttore!

Infine aprire la lavastoviglie completamente, evitando la posizione socchiusa che causa danni da acqua.

Attenzione all'applicazione corretta dei ripari antivapore (pellicola) al disopra della lavastoviglie (sotto il piano di lavoro).

Evitare un dosaggio eccessivo del detersivo. In caso di risciacquo insufficiente possono formarsi sulla superficie dei bicchieri e delle stoviglie depositi che causano la formazione di cattivi odori all'interno dei mobili.

Attenzione a riporre nei mobili solo stoviglie perfettamente asciutte.

ZH

## 洗碗机说明

在洗碗程序运行结束后，不能够立即打开洗碗机，否则漏出的水蒸气会对与之相连的工作台面和位于旁边的家具产生损坏。

在程序结束的时候，水蒸气凝聚到内部墙壁并排出。大约30分钟后您可以毫无顾虑的取出餐具。这同样适用于带有报警声音的设备。

此外，请阅读生产商的操作说明！

然后完全打开洗碗机，避免气孔，确保不出现水蒸汽损害。

请注意正确使用洗碗机（薄膜）上部的蒸汽屏障功能（防护板或金属箔）。

请避免使用过量的洗涤剂。它会造成玻璃或者餐具的表面不充分的漂洗，将会在柜子内部产生气味。

请注意，只有干燥的餐具才能够储存在柜子里。



DE

## Hinweise Geschirrspüler

Nach Ablauf des Spülprogramms darf der Geschirrspüler nicht sofort geöffnet werden, da sonst durch den heraustretenden Wasserdampf Schäden an den darüber angebrachten Arbeitsplatten und nebenstehenden Möbeln entstehen können.

Nach Programmende kondensiert der Wasserdampf an den Innenwänden und läuft ab. Nach ca. 30 Minuten können Sie das Geschirr ohne Bedenken entnehmen. Dies gilt auch für Geräte mit Warnton.

Lesen Sie hierzu die Bedienungsanleitung des Herstellers!

Öffnen Sie den Geschirrspüler anschließend komplett und vermeiden Sie Spaltöffnungen, damit keine Wasserschäden auftreten.

Achten Sie auf die funktionsgerechte Anbringung der Dampfsperre (Folie) oberhalb des Geschirrspülers (unter der Arbeitsplatte).

Vermeiden Sie eine Überdosierung des Spülmittels. Es kann sich bei unzureichender Nachspülung auf der Oberfläche der Gläser/des Geschirrs festsetzen, was zu Geruchsbildung im Schrankinneren führen kann.

Achten Sie bitte darauf, dass nur trockenes Geschirr in die Schränke eingeräumt wird.

**EN****Removal, insertion and adjustment of doors**

- 1 Doors – disassembly/assembly
- 2 Doors – height adjustment
- 3 Doors – side adjustment
- 4 Doors – tilt adjustment
- 5 Doors – integrated damper
- 6 Doors – damper placement

**NL****(De)montage en afstellen van deuren**

- 1 Deuren – demontage/montage
- 2 Deuren – hoogterstelling
- 3 Deuren – zijdeverstelling
- 4 Deuren – kantelverstelling
- 5 Deuren – geïntegreerde demper
- 6 Deuren – opgezette demper

**FR****Démontage, montage et ajustage des portes**

- 1 Portes – démontage/montage
- 2 Portes – ajustage en hauteur
- 3 Portes – ajustage latéral
- 4 Portes – ajustage de l’inclinaison
- 5 Portes – amortisseur intégré
- 6 Portes – amortisseur en applique

**ES****Desmontaje, montaje y ajuste de puertas**

- 1 Puertas – desmontaje/montaje
- 2 Puertas – ajuste de altura
- 3 Puertas – ajuste lateral
- 4 Puertas – ajuste de inclinación
- 5 Puertas – amortiguación integrada
- 6 Puertas – amortiguador sobrepuesto

**IT****Rimozione, inserimento e regolazione delle ante**

- 1 Ante – Smontaggio / montaggio
- 2 Ante – Regolazione altezza
- 3 Ante – Regolazione laterale
- 4 Ante – Regolazione inclinazione
- 5 Ante – Ammortizzazione integrata
- 6 Ante – Ammortizzatore applicato

**ZH****取出, 置入以及门的调整**

- 1 柜门 – 拆卸/安装
- 2 柜门 – 高度调整
- 3 柜门 – 侧面调整
- 4 柜门 – 倾斜调节
- 5 柜门 – 集成减震
- 6 柜门 – 减震器设置

**Herausnehmen, Einsetzen und Justieren der Türen**

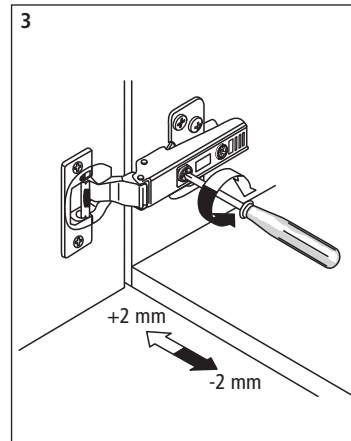
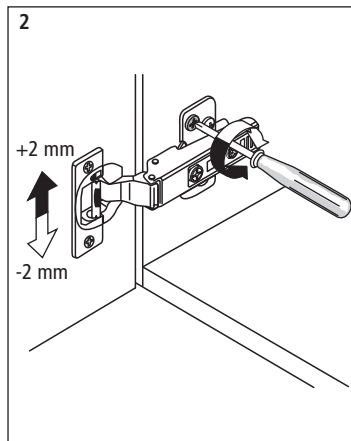
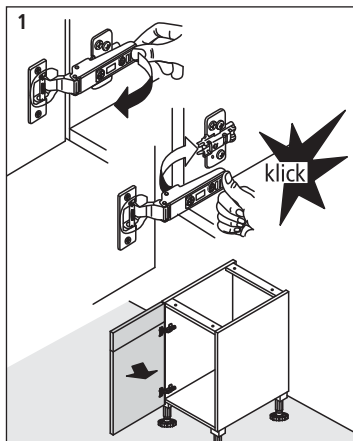

1 Türen – Demontage/Montage

2 Türen – Höhenverstellung

3 Türen – Seitenverstellung

4 Türen – Neigungsverstellung

5 Türen – Dämpfung integriert

6 Türen – Dämpfer aufgesetzt

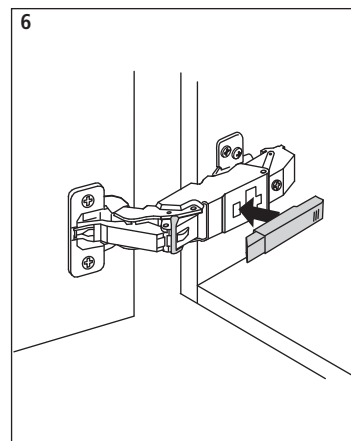
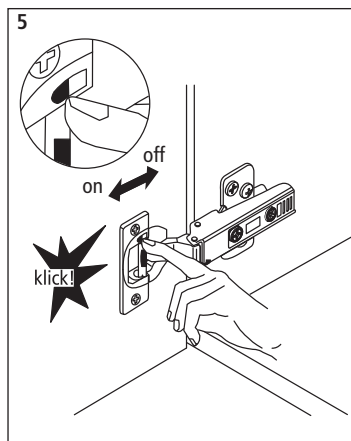
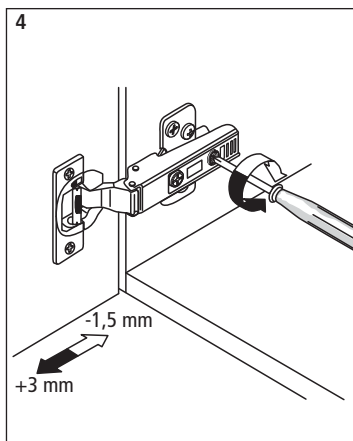

**EN****TANDEM pull-out system**  
Removal, insertion and adjustment of drawers and pull-outs

- 1 Drawer/pull-out – dismounting
- 2 Drawer/pull-out – mounting
- 3 Drawer/pull-out – height adjustment
- 4 Drawer/pull-out – side adjustment

**NL****Uittreksysteem: TANDEM**  
Uitnemen, plaatsen en afstellen van laden en uittrekelementen

- 1 Lade/uittrekelement – demontage
- 2 Lade/uittrekelement – montage
- 3 Lade/uittrekelement – hoogteverstelling
- 4 Lade/uittrekelement – zijdeverstelling

**FR****Système de TANDEM**  
Démontage, montage et ajustage des tiroirs et coulissants

- 1 Tiroirs/coulissants – démontage
- 2 Tiroirs/coulissants – montage
- 3 Tiroirs/coulissants – ajustage en hauteur
- 4 Tiroirs/coulissants – ajustage latéral

**ES****Sistema de extraíbles: TANDEM**  
Desmontaje, montaje y ajuste de cajones y extraíbles

- 1 Cajón/extraíble – desmontaje
- 2 Cajón/extraíble – montaje
- 3 Cajón/extraíble – ajuste de altura
- 4 Cajón/extraíble – ajuste lateral

**IT****Sistema di estrazione: TANDEM**  
Rimozione, inserimento e regolazione di cassetti ed estraibili

- 1 Cassetti/estraibili – Smontaggio
- 2 Cassetti/estraibili – Montaggio
- 3 Cassetti/estraibili – Regolazione altezza
- 4 Cassetti/estraibili – Regolazione laterale

**ZH****拉出系统: TANDEM**  
取出, 置入以及抽屉和拉出系统的调整

- 1 拆卸抽屉/拉出系统
- 2 安装抽屉/拉出系统
- 3 抽屉/拉出系统高度调节
- 4 抽屉/拉出系统侧面调整



**Auszugsystem: TANDEM**  
**Herausnehmen, Einsetzen und Justieren**  
**der Schubkästen und Auszüge**

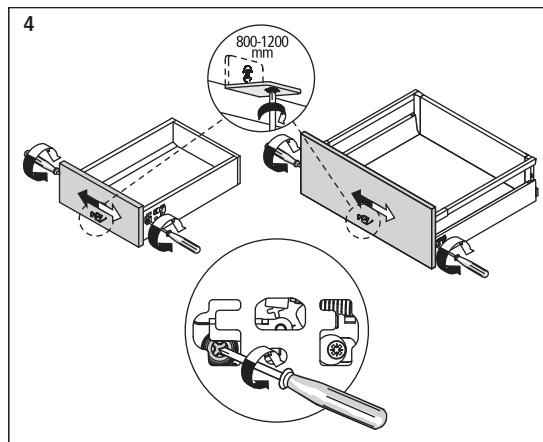
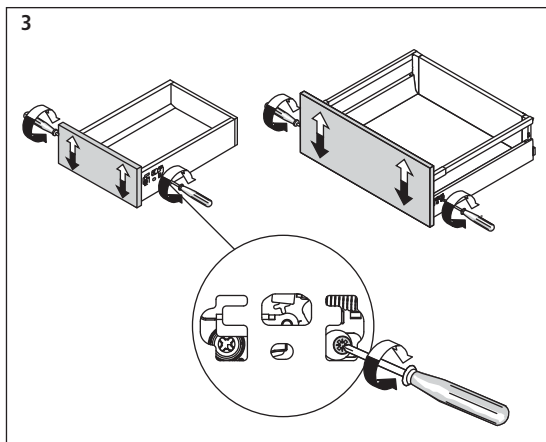
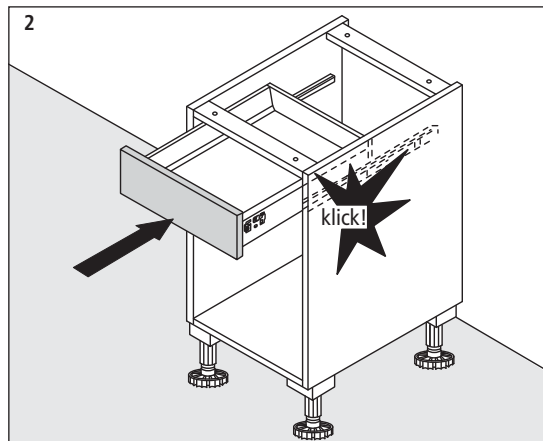
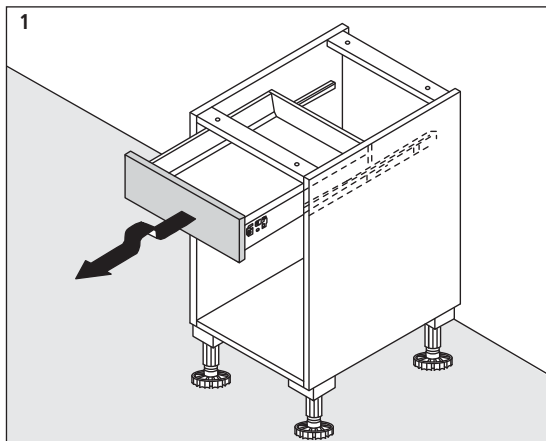

1 Schubkasten/Auszug – Demontage

2 Schubkasten/Auszug – Montage

3 Schubkasten/Auszug – Höhenverstellung

4 Schubkasten/Auszug – Seitenverstellung

EN

**TANDEM pull-out system**  
**Mechanical TIP-ON**

5 Adjustment of front gap

NL

**Uittreksysteem: TANDEM**  
**Mechanische TIP-ON**

5 Instelling van de frontvoeg

FR

**Système TANDEM**  
**Mécanisme TIP-ON**

5 Réglage joint de façade

ES

**Sistema de extraíbles: TANDEM**  
**TIP-ON mecánico**

5 Alineación ranura frontal

---

IT

**Sistema di estrazione: TANDEM**  
**TIP-ON meccanico**

5 Regolazione fessura frontale

ZH

**拉出系统: TANDEM**  
**机械 TIP-ON**

5 正面縫隙调整

**Auszugsystem: TANDEM**  
**Mechanischer TIP-ON**

5 Einstellung Frontspalt

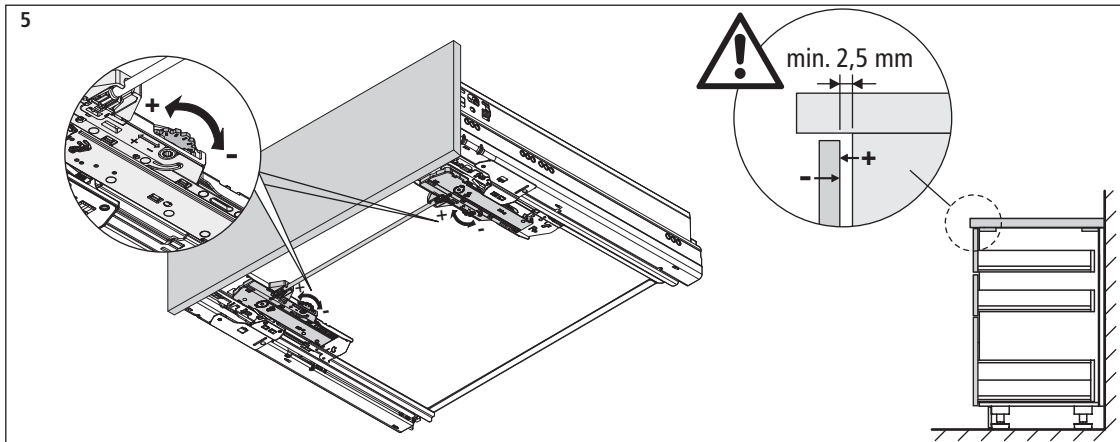

EN

**TANDEM pull-out system**  
Adjustment of pull-outs with rails

1 Pull-out – tilt adjustment

**TANDEM pull-out system**  
Adjustment of pull-outs without rails

2 Pull-out – tilt adjustment

NL

**Uittreksysteem: TANDEM**  
Afstellen van uittrekelementen met reling

1 Uittrekelement – kantelverstelling

**Uittreksysteem: TANDEM**  
Afstellen van uittrekelementen zonder reling

2 Uittrekelement – kantelverstelling

FR

**Système TANDEM**  
Ajustage des coulissants avec tringle

1 Coulissant – ajustage de l’inclinaison

**Système TANDEM**  
Ajustage des coulissants sans tringle

2 Coulissant – ajustage de l’inclinaison

ES

**Sistema de extraíbles: TANDEM**  
Ajuste de extraíbles con barra

1 Extraíble – ajuste de inclinación

**Sistema de extraíbles: TANDEM**  
Ajuste de extraíbles sin barra

2 Extraíble – ajuste de inclinación

IT

**Sistema di estrazione: TANDEM**  
Regolazione degli estraibili con ringhierino

1 Estraibili – Regolazione inclinazione

**Sistema di estrazione: TANDEM**  
Regolazione degli estraibili senza ringhierino

2 Estraibili – Regolazione inclinazione

ZH

**拉出系统: TANDEM**  
通过玄杆调节拉出系统

1 拉出系统倾斜调整

**拉出系统: TANDEM**  
无玄杆调节拉出

2 拉出系统-倾斜调整

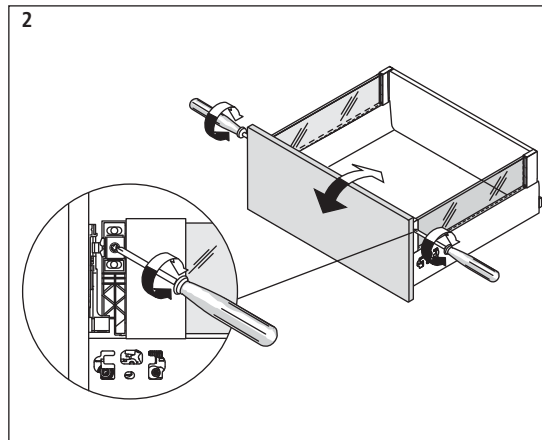
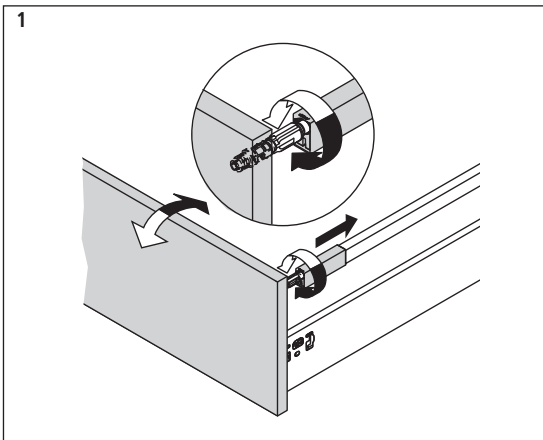

**Auszugsystem: TANDEM**  
**Justieren der Auszüge mit Reling**

1 Auszug – Neigungsverstellung

**Auszugsystem: TANDEM**  
**Justieren der Auszüge ohne Reling**

2 Auszug – Neigungsverstellung

**EN****PRIMUS pull-out system  
Removal, insertion and adjustment of  
drawers and pull-outs**

- 1 Drawer/pull-out – removal
- 2 Drawer/pull-out – insertion
- 3 Drawer/pull-out – height adjustment
- 4 Drawer/pull-out – adjustment of the sides
- 5 Drawer/pull-out – tilt adjustment
- 6 Low drawer – adjustment of height and sides

**NL****Uittreksysteem: PRIMUS  
Uitnemen, plaatsen en afstellen van  
laden en uittrekelementen**

- 1 Lade/uittrekelement – demontage
- 2 Lade/uittrekelement – montage
- 3 Lade/uittrekelement – hoogteverstelling
- 4 Lade/uittrekelement – zijdeverstelling
- 5 Lade/uittrekelement – kantelverstelling
- 6 Lage lade – hoogte-, zijdeverstelling

**FR****Système PRIMUS  
Démontage, montage et ajustage des  
tiroirs et coulissants**

- 1 Tiroir/coulissant – démontage
- 2 Tiroir/coulissant – montage
- 3 Tiroir/coulissant – ajustage en hauteur
- 4 Tiroir/coulissant – ajustage latéral
- 5 Tiroir/coulissant – ajustage de l'inclinaison
- 6 Tiroir bas – ajustage en hauteur et latéral

**ES****Sistema de extraíbles: PRIMUS  
Desmontaje, montaje y ajuste  
de cajones y extraíbles**

- 1 Cajón/extraíble – desmontaje
- 2 Cajón/extraíble – montaje
- 3 Cajón/extraíble – ajuste de altura
- 4 Cajón/extraíble – ajuste lateral
- 5 Cajón/extraíble – ajuste de inclinación
- 6 Cajón bajo – ajuste de altura, ajuste lateral

**IT****Sistema di estrazione: PRIMUS  
Rimozione, inserimento e regolazione  
di cassetti ed estraibili**

- 1 Cassetti/estraibili – Smontaggio
- 2 Cassetti/estraibili – Montaggio
- 3 Cassetti/estraibili – Regolazione altezza
- 4 Cassetti/estraibili – Regolazione laterale
- 5 Cassetti/Estraibili – Regolazione inclinazione
- 6 Cassetti bassi – Regolazione altezza, regolazione laterale

**ZH****拉出系统: PRIMUS  
取出, 置入以及抽屉和拉出系统的  
调整**

- 1 拆卸抽屉/拉出系统
- 2 安装抽屉/拉出系统
- 3 抽屉/拉出系统高度调节
- 4 抽屉/拉出系统侧面调整
- 5 抽屉拉出系统-倾斜调整
- 6 抽屉底部高度及侧面调整

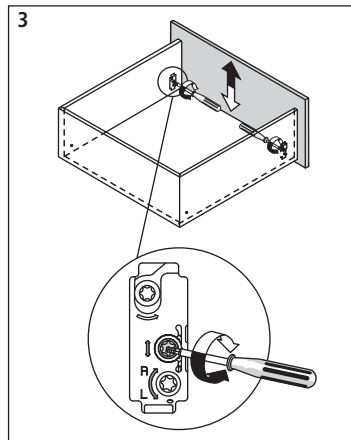
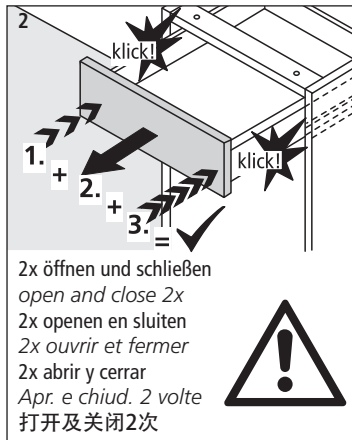
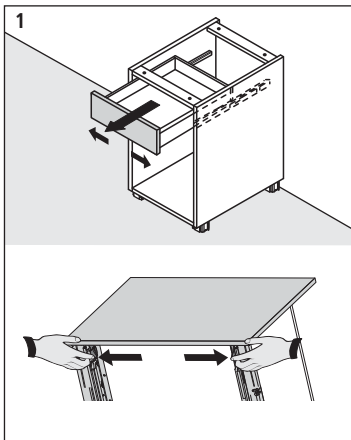

**Auszugssystem: PRIMUS**  
Herausnehmen, Einsetzen und Justieren  
der Schubkästen und Auszüge

- 1 Schubkasten/Auszug - Demontage
- 2 Schubkasten/Auszug - Montage
- 3 Schubkasten/Auszug - Höhenverstellung
- 4 Schubkasten/Auszug - Seitenverstellung
- 5 Schubkasten/Auszug - Neigungs-  
verstellung
- 6 Schubkasten niedrig - Höhen-, Seiten-  
verstellung

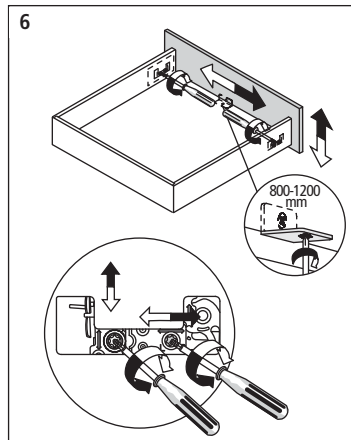
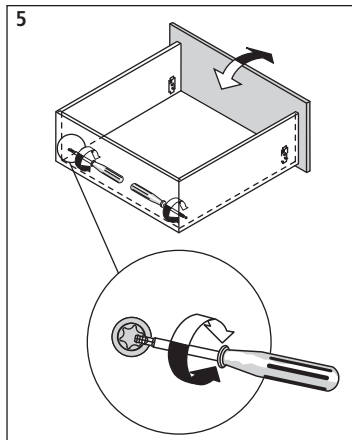
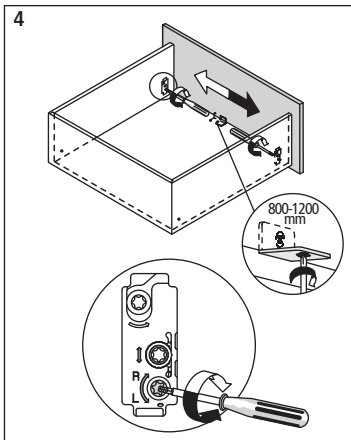

**EN**

**PRIMUS pull-out system**  
**Mechanical TIP-ON**

**7** Adjustment of front gap

**NL**

**Uittreksysteem: PRIMUS**  
**Mechanische TIP-ON**

**7** Instelling van de frontvoeg

**FR**

**Système PRIMUS**  
**Mécanisme TIP-ON**

**7** Réglage joint de façade

**ES**

**Sistema de extraíbles: PRIMUS**  
**TIP-ON mecánico**

**7** Alineación ranura frontal

---

**IT**

**Sistema di estrazione: PRIMUS**  
**TIP-ON meccanico**

**7** Regolazione fessura frontale

**ZH**

**拉出系统: PRIMUS**  
**机械 TIP-ON**

**7** 正面縫隙調整



**Auszugsystem: PRIMUS  
Mechanischer TIP-ON**

**7 Einstellung Frontspalt**

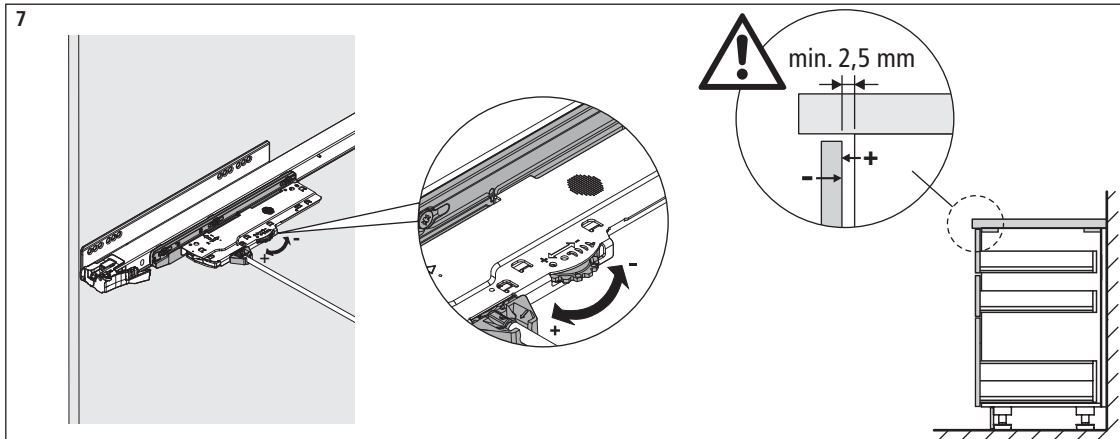

EN

## Mounting / dismantling the plinth panel

Faulty fitted appliances can easily be replaced. Remove the plinth panels, then reassemble. Please follow the instructions below:

**Dismounting:** The plinth panel is fixed between the plinth feet and the base unit with mounting clips. For dismantling the plinth panels please push the fastening clips sideways and then pull the plinth panel forwards.

**Mounting:** Push the plinth panel towards the plinth feet and then push the fastening clips sideways once again into the plinth feet catch, until they lock into place.

Please note that some elements of the plinth are glued or screwed, and may be damaged if dismantled inappropriately.

- 1 Plinth side element – assembly
- 2 Plinth side element – assembly
- 3 Plinth side element – assembly

NL

## (De)montage van plintpanelen

Defecte inbouwapparaten kunnen probleemloos uitgewisseld worden. Hiervoor kunnen plintpanelen moeiteloos gedemonteerd en gemonteerd worden. Ga daarbij als volgt te werk:

**Demontage:** het plintpaneel wordt door middel van een bevestigingsclip tussen plint en onderkast gefixeerd. Voor de demontage dient u deze clip zijdelings te verschuiven en het plintpaneel naar voren te trekken.

**Montage:** het plintpaneel omhoog klappen en de bevestigingsclip weer zijdelings in de daarvoor bestemde uitkeping schuiven tot deze vastzit.

Als enkele onderdelen van de plint gelijmd of geschroefd zijn, kunnen deze bij onoplettende demontage beschadigd raken.

- 1 Plintzijpaneel – montage
- 2 Plintpaneel – montage
- 3 Plintpaneel – montage

FR

## Démontage/montage des plinthes de socle

Les appareils encastrables en panne peuvent être enlevés et échangés sans problème. A cette fin, les plinthes de socle peuvent être démontées et remontées en suivant les instructions ci-dessous:

**Démontage:** La plinthe de socle est fixée au pied de l'élément à l'aide d'un clips de fixation. Pour le démontage, déplacez la fixation latéralement et tirez l'ensemble de la plinthe vers l'avant.

**Montage:** Poussez la plinthe de socle à l'avant des pieds de socle et replacez la fixation dans l'encoche prévue à cet effet au niveau du pied du socle jusqu'à ce qu'elle s'enclenche.

Attention: Prenez en compte que certaines parties des plinthes de socle sont collées ou vissées et qu'elles peuvent être endommagées si elles sont assemblées de manière incorrecte.

- 1 Plinthe latérale de socle – montage
- 2 Plinthes de socle – montage
- 3 Plinthes de socle – montage

ES

## Desmontaje y montaje de zócalos

Electrodomésticos defectuosos se pueden cambiar sin ningún problema. Para este fin se pueden desmontar y volver a montar los zócalos. Para ello, por favor proceda del siguiente modo:

**Desmontaje:** Los zócalos pueden ser puestos entre las patas y el armario bajo con ganchos. Para desmontar el zócalo por favor empuje los ganchos para un lado y jale después el zócalo hacia adelante.

**Montaje:** Empuje el zócalo hacia las patas y mueva los ganchos una vez más hasta que enganche en las patas, asegurándose así en su lugar.

Tenga en cuenta que algunas partes del zócalo van pegadas o atornilladas, pudiendo dañarse si no se efectúa el desmontaje correctamente.

- 1 Lateral del zócalo – montaje
- 2 Zócalos – montaje
- 3 Zócalos – montaje

IT

## Smontaggio / montaggio delle fasce zoccolo

Gli elettrodomestici da incasso difettosi possono essere sostituiti senza problemi. A questo scopo staccare la fascia zoccolo può essere tolta e poi rimontata. Procedere come segue:

**Smontaggio:** la fascia è fissata con apposite clip tra lo zoccolo e la base. Per smontare lo zoccolo, spingere le clip di lato e quindi tirare in avanti la fascia.

**Montaggio:** spingere la fascia dello zoccolo davanti ai piedini e spostare di nuovo di lato le clip nell'apposito intaglio fino all'aggancio.

Attenzione, alcune parti dello zoccolo sono incollate o avvitate e possono danneggiarsi se lo smontaggio non viene eseguito da persone competenti.

- 1 Parte laterale zoccolo – Montaggio
- 2 Fasce zoccolo – Montaggio
- 3 Fasce zoccolo – Montaggio

ZH

## 基座隔板的拆卸 / 安装

有缺陷的嵌入设备可以毫无问题的替换。为此目的，基座隔板可以拆除和再次安装。请按照下面步骤进行操作：

**拆卸：**基座隔板可以通过固定夹具在基座和柜子底部固定。请向侧面移动固定夹具并向前方拉动基座隔板即可拆卸基座。

**安装：**将基座隔板推向基座并将固定夹具再次推向位于基座旁设计的凹槽内，直到隔板被锁闭。

请注意，该基座的部分区域是胶合或螺栓连接的。拆卸不当会造成损坏。

- 1 基座侧面部件安装
- 2 基座隔板安装
- 3 基座隔板安装

DE

## Demontage / Montage der Sockelblenden

Defekte Einbaugeräte können problemlos ausgetauscht werden. Zu diesem Zweck lassen sich die Sockelblenden lösen und wieder montieren. Gehen Sie dabei bitte wie folgt vor:

**Demontage:** Die Sockelblende wird durch Befestigungsclips zwischen Sockel und Unterschrank fixiert. Zur Demontage des Sockels verschieben Sie bitte die Befestigungsclips seitlich und ziehen die Sockelblende dann nach vorne.

**Montage:** Die Sockelblende vor die Sockelfüße schieben und die Befestigungsclips wieder seitlich in die dafür vorgesehene Auskerbung am Sockelfuß verschieben, bis sie einrasten.

Beachten Sie, dass einige Teilbereiche des Sockels geklebt oder geschraubt sind und bei unsachgemäßer Demontage beschädigt werden können.

- 1 Sockelseitenteil – Montage
- 2 Sockelblenden – Montage
- 3 Sockelblenden – Montage

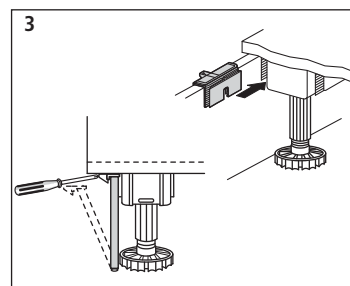
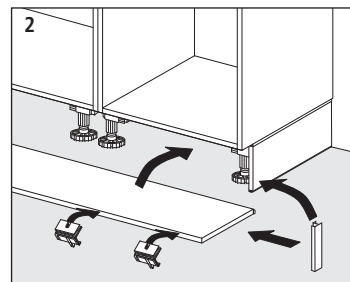
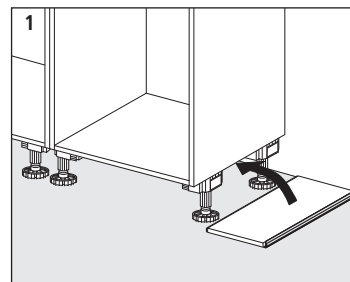

EN

## General load-bearing information

All furniture complies with generally accepted state-of-the-art. They fulfil all corresponding engineering standards, and carry the GS mark for tested safety.

The maximum load-bearing capacities given here are all defined as static loads, that is to say they are the consequences of "careful and adequate testing" with items. The load is placed evenly over the area. Selective load-bearing capacities have to be much lower. Normal usage of the units is assumed at all times.

**Example A:** The maximum payload for larger units is 80 kg, distributed evenly over the baskets and storage.

**Example B:** Drawers and pull-outs up to 60 cm wide can be subjected to loads of 20 kg. Pull-outs between 80 and 120 cm wide can be loaded with up to 35 kg.

**Example C:** Carousel units, rotary units and swivelling pull-out units can be subjected to a maximum load of 20 kg per shelf.

NL

## Algemene belastingwaarden

Alle meubelen zijn volgens de erkende stand van techniek uitgevoerd. Ze voldoen aan alle geldende normen en zijn voorzien van het GS-keurmerk voor gecontroleerde veiligheid.

Alle hier genoemde maximale belastingwaarden zijn statisch gedefinieerd, d.w.z. deze waarden zijn vastgesteld d.m.v. een voorzichtig en afgestemd belasten van de elementen met voorwerpen. De belasting dient gelijkmatig op het oppervlak verdeeld te worden. Zware belastingen op bepaalde punten dienen beduidend lager te zijn. Er wordt telkens uitgegaan van normaal gebruik.

**Voorbeeld A:** apothekerskasten kunnen maximaal tot 80 kg belast worden. De belasting dient wel gelijkmatig over de rekken en plateaus te geschieden.

**Voorbeeld B:** laden en uittrekelementen met een breedte van maximaal 60 cm mogen met 20 kg worden belast. Bij uittrekelementen van 80 tot 120 cm breedte mag de belading max. 35 kg bedragen.

**Voorbeeld C:** bij hoekkasten met carrouzels, halve carrouzels en uitzwenkplateaus bedraagt de maximale belasting 20 kg per bodem.

FR

## Valeurs générales de charge admise

Tous les meubles présentent une technique moderne. Ils correspondent aux normes en vigueur et portent le label GS (sécurité certifiée).

Toutes les charges maximales indiquées ci-dessous sont définies statiquement, c'est-à-dire qu'elles sont la conséquence et le résultat de "la dépose d'objets d'une façon prudente et mesurée" sur la surface. Des charges ponctuelles doivent être impérativement inférieures par rapport aux charges réparties uniformément. De manière principale, un usage adéquat est supposé.

**Exemple A:** La charge maximale admise pour les armoires de pharmacien est 80 kg (charge répartie uniformément dans l'ensemble des corbeilles et plateaux).

**Exemple B:** La charge maximale admise pour les tiroirs et les coulissants d'une largeur de 60 cm au maximum est 20 kg. La charge maximale admise pour les coulissants d'une largeur de 80 à 120 cm est 35 kg au maximum.

**Exemple C:** La charge maximale admise pour les éléments d'angle à carrousel, à plateau pivotant 3/4 de cercle et à coulissant pivotant est 20 kg par plateau.

ES

## Datos generales de carga

Todos los muebles se corresponden con el estado actual de la técnica, cumplen con todas las normas vigentes y llevan el símbolo GS de seguridad verificada.

Todos los datos de carga máxima aquí descritos están definidos estáticamente, es decir, que las cargas son aplicables para una "colocación cuidadosa y adecuada" de los objetos. La carga debe distribuirse uniformemente sobre la correspondiente superficie. Las cargas puntuales deben ser considerablemente inferiores. El uso normal de los muebles es en todo caso presumido.

**Ejemplo A:** Despenseros extraíbles soportan una carga máxima de 80 kg, distribuida uniformemente en las cestas y entrepaños.

**Ejemplo B:** Cajones y extraíbles hasta un ancho de 60 cm pueden ser cargados con una carga adicional de 20 kg. Para extraíbles con anchos entre 80 y 120 cm la carga adicional puede ser hasta de 35 kg.

**Ejemplo C:** En caso de armarios de esquina con baldas giratorias o con baldas pivotables la carga adicional máxima es de 20 kg por balda.

IT

## Dati generali di portata

Tutti i mobili sono conformi allo stato riconosciuto della tecnica. Rispondono a tutte le norme applicabili e sono contraddistinti dal marchio GS come simbolo di accertata sicurezza.

Tutti i carichi qui elencati sono definiti staticamente, ossia sono conseguenza di una "deposizione cauta e ragionevole" di oggetti. Il carico deve essere distribuito uniformemente sulla superficie. I carichi puntiformi devono essere molto più ridotti. In linea di principio si presuppone un uso conforme alle norme.

**Esempio A:** per le colonne estraibili, il carico applicato massimo di 80 kg deve essere distribuito uniformemente tra cestelli e ripiani.

**Esempio B:** su cassetti ed estraibili si può applicare un carico aggiunto di 20 kg fino a una larghezza di 60 cm. Negli estraibili di larghezza 80 - 120 cm il carico aggiunto può arrivare a 35 kg.

**Esempio C:** nei mobili angolari con estraibili a carosello e girevoli il carico massimo è di 20 kg per ogni piano.

ZH

## 一般负载规范

所有家具都符合公认的技术等级。产品满足一切有关的标准并且因具有安全检测 GS 标志而著称。所有在此列出的最大负载都是从静力学角度定义的，也就是说物体"保守和合理的测量"结果。负载必须平均分摊到平面上。逐点的负载必须小很多。基本上将设定一个特定的用途。

**例举 A:** 药剂柜负载应均匀分布在篮子和货架上,最大可达80kg。

**例举 B:** 抽屉以及拉出系统可以在60cm的宽度内设计负载20kg。在宽度为80 - 120cm拉出范围你的负载可达35kg

**例举 C:** 在旋转、圆形以及变向拉出的角柜每层的最高负载可达20kg

DE

## Allgemeine Belastungsvorgaben

Alle Möbel entsprechen dem anerkannten Stand der Technik. Sie erfüllen alle einschlägigen Normen und sind mit dem GS-Zeichen für geprüfte Sicherheit ausgezeichnet.

Alle hier aufgeführten maximalen Belastungen sind statisch definiert, d.h.: Diese Belastungen sind Folge eines "vorsichtigen und angemessenen Ablegens" von Gegenständen. Die Belastung muss gleichmäßig auf die Fläche verteilt erfolgen. Punktuelle Belastungen müssen wesentlich geringer sein. Grundsätzlich wird ein bestimmungsgemäßer Gebrauch unterstellt.

**Beispiel A:** Für Apothekerschrank sollte die Zuladung maximal 80 kg gleichmäßig verteilt auf die Körbe und Tablare betragen.

**Beispiel B:** Schubkästen und Auszüge können bis zu einer Breite von 60 cm mit einer Zuladung von 20 kg versehen werden. Bei Auszügen von 80 - 120 cm Breite kann die Zuladung bis zu 35 kg betragen.

**Beispiel C:** Bei Karussell-, Rondell- und Schwenkauszugs-Eckschränken beträgt die maximale Belastung 20 kg je Boden



**EN****General load specifications**

The maximum load in wall units (table) must be distributed evenly over the individual shelves.

**Example D:**

Height 37,5 - 39 cm = 1 bottom shelf  
 Height 50 - 65 cm = 1 bottom shelf / 1 shelf  
 Height 71,5 - 78 cm = 1 bottom shelf / 2 shelves  
 Height 87,5 - 100 cm = 1 bottom shelf / 3 shelves

**Example E:**

Height 52 - 58,5 cm = 1 bottom shelf / 1 shelf.

**NL****Algemene informatie m.b.t. belastingen**

De max. belading van bovenkasten (tabellen) moet gelijkmatig worden verdeeld over de afzonderlijke legplanken.

**Voorbeeld D:**

Hoogte 37,5-39 cm = 1 onderplank,  
 hoogte 50-65 cm = 1 onderplank / 1 vak, hoogte 71,5-78 cm = 1 onderplank / 2 vakken, hoogte 87,5-100 cm = 1 onderplank / 3 vakken.

**Voorbeeld E:**

Hoogte 52-58,5 cm = 1 onderplank / 1 vak.

**FR****Généralités, charges admissibles**

La charge maximale admise pour les éléments hauts (voir tableaux) doit être répartie régulièrement entre les étagères.

**Exemple D :**

Hauteur 37,5-39 cm = 1 panneau de fond,  
 hauteur 50-65 cm = 1 panneau de fond / 1 casier,  
 hauteur 71,5-78 cm = 1 panneau de fond / 2 casiers,  
 hauteur 87,5-100 cm = 1 panneau de fond / 3 casiers.

**Exemple E :**

Hauteur 52-58,5 cm = 1 panneau de fond / 1 casier.

**ES****Requisitos generales de solicitud**

La carga adicional máxima de los armarios altos (véanse tablas) ha de repartirse bien entre las baldas individuales.

**Ejemplo D:**

Altura 37,5-39 cm = 1 fondo,  
 Altura 50-65 cm = 1 fondo / 1 balda,  
 Altura 71,5-78 cm = 1 fondo / 2 baldas,  
 Altura 87,5-100 cm = 1 fondo / 3 baldas.

**Ejemplo E:**

Altura 52-58,5 cm = 1 fondo / 1 balda.

**IT****Dati generali di portata**

Il carico max. aggiunto dei pensili (tabelle) deve essere ripartito uniformemente sui singoli piani.

**Esempio D:**

Altezza 37,5-39 cm = 1 piano inferiore,  
 altezza 50-65 cm = 1 piano inferiore / 1 scomparto,  
 altezza 71,5-78 cm = 1 piano inferiore / 2 scomparti,  
 altezza 87,5-100 cm = 1 piano inferiore / 3 scomparti.

**Esempio E:**

Altezza 52-58,5 cm = 1 piano inferiore / 1 ripiano.

**ZH****一般负荷规定**

上柜（表格）的最大装载量必须均匀分布在各个底板上。

**示例 D:**

高度 37.5-39 cm = 1 底板,  
 高度 50-65 cm = 1 底板 / 1 格层,  
 高度 71.5-78 cm = 1 底板 / 2 格层,  
 高度 87.5-100 cm = 1 底板 / 3 格层。

**示例 E:**

高度 52-58.5 cm = 1 底板 / 1 格层。



D

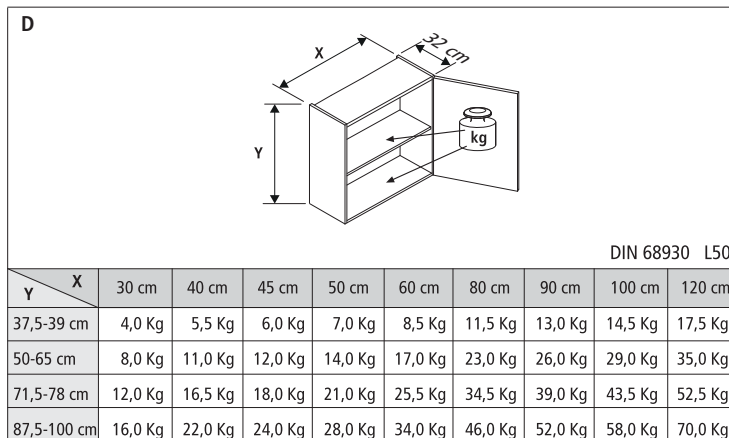

DE

### Allgemeine Belastungsvorgaben

Die max. Zuladung der Oberschränke (Tabelle) muß auf die einzelnen Böden verteilt werden.

#### Beispiel D:

Höhe 37,5-39 cm = 1 Unterboden,  
 Höhe 50-65 cm = 1 Unterboden / 1 Fach,  
 Höhe 71,5-78 cm = 1 Unterboden / 2 Fächer,  
 Höhe 87,5-100 cm = 1 Unterboden / 3 Fächer.



E

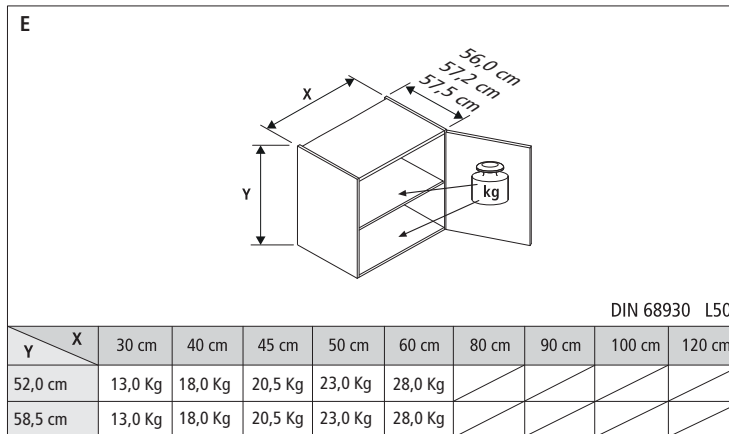

#### Beispiel E:

Höhe 52-58,5 cm = 1 Unterboden / 1 Fach.

PAL2017-L1

Änderungen, die insbesondere dem technischen Fortschritt dienen, bleiben vorbehalten.

*All rights reserved for changes due to technical progress.*

Veranderingen die met name de technische vooruitgang dienen zijn voorbehouden.

*Nous nous réservons le droit d'apporter des modifications techniques allant dans le sens d'une amélioration.*

Cambios sobre todo aquellos que dan soporte al desarrollo técnico quedan bajo reserva.

*Con riserva di modifiche, in particolare riguardanti il progresso tecnico.*

保留根据技术进步做进一步修改的权利。



**EMISSIONSKLASSE**  
der Deutschen  
Gütegemeinschaft Möbel

Kastenmöbel / free cabinets  
Hersteller-Nr. / manufacturer-no.  
15012  
Kollektion / collection / Modell / model  
schüller.C  
Prüfnummer / control number  
2015012

|   |  |
|---|--|
| A |  |
| B |  |
| C |  |
| D |  |

Emissionsklasse für Möbel nach den Richtlinien der Deutschen Gütegemeinschaft Möbel e.V. • emission class for furniture according to the guidelines of Deutsche Gütegemeinschaft Möbel e.V. • [www.emissionslabel.de](http://www.emissionslabel.de)